

Для заметок.

Для заметок.

Для заметок.

Для заметок.

---

## Πρόλογος

Η σειρά **Επικοινωνήστε Ελληνικά** είναι μια σύγχρονη μέθοδος εκμάθησης της νέας ελληνικής για ξενόγλωσσους μαθητές, από το επίπεδο του αρχαρίου ως το επίπεδο του προχωρημένου. Αποτελείται από τρεις τόμους που καλύπτουν 250-270 ώρες διδασκαλίας και είναι κατάλληλη, τόσο για μαθήματα σε ομάδες, όσο και για ιδιαίτερα μαθήματα.

Η προσέγγιση, σε ό,τι αφορά την εξάσκηση στον προφορικό λόγο, είναι κατά το πλείστον επικοινωνιακή ενώ, παράλληλα, υπάρχουν αρκετές γραπτές ασκήσεις γραμματικής για την πλήρη εξοικείωση του μαθητή με τα σημαντικότερα γραμματικά φαινόμενα της νέας ελληνικής. Κύριος στόχος της σειράς είναι να βοηθήσει τον μαθητή να καταλάβει, να πει, να διαβάσει και να γράψει αυτά που χρειάζεται για να επικοινωνήσει με τον σημερινό Έλληνα, όσο πιο σωστά γίνεται.

Οι πρώτοι δύο τόμοι καλύπτουν τα σπουδαιότερα γραμματικά φαινόμενα. Ο καθένας από αυτούς περιέχει 24 μαθήματα, τέσσερα από τα οποία είναι ανακεφαλαιωτικά. Η γραμματική και οι λειτουργίες της γλώσσας παρουσιάζονται μέσα από διαλόγους καθημερινής χρήσης και κείμενα, τα οποία είτε αναφέρονται σε θέματα που έχουν άμεση σχέση με την Ελλάδα και τον πολιτισμό της είτε είναι γενικότερου ενδιαφέροντος.

Η εξάσκηση στον προφορικό λόγο γίνεται μέσα από ρεαλιστικές περιστάσεις. Περιέχονται επίσης πίνακες των γραμματικών φαινομένων με τις απαραίτητες εξηγήσεις, πολλές και ποικίλες γραπτές ασκήσεις γραμματικής, λεξιλογίου κτλ., καθώς και ασκήσεις ακουστικής κατανόησης.

Ο τρίτος τόμος αποτελείται από 12 μαθήματα, δύο από τα οποία είναι ανακεφαλαιωτικά. Κύριοι στόχοι του τρίτου τόμου είναι η κάλυψη των υπόλοιπων γραμματικών φαινομένων, η περαιτέρω εξάσκηση στον προφορικό λόγο καθώς και ο εμπλουτισμός του λεξιλογίου μέσα από διαλόγους, κείμενα και πολλές προφορικές, ακουστικές και γραπτές ασκήσεις.

Και οι τρεις τόμοι περιέχουν λεξιλόγιο σε έξι γλώσσες (αγγλικά, γαλλικά, γερμανικά, ισπανικά, ιταλικά και ρωσικά), πίνακες γραμματικής και λύσεις των γραπτών ασκήσεων. Συνοδεύονται δε από κασέτα και CD ήχου καθώς και βιβλία ασκήσεων - δύο για τον πρώτο τόμο, δύο για τον δεύτερο και ένα για τον τρίτο.

## Δύο λόγια για τη Νέα Έκδοση

Το **Επικοινωνήστε Ελληνικά 1** κυκλοφορεί στην αγορά σχεδόν δεκαπέντε χρόνια. Όλοι ξέρουμε πως η γλώσσα είναι ζωντανός οργανισμός και μεταβάλλεται. Γι' αυτό, και τα βιβλία που την υπηρετούν θα πρέπει να ανανεώνονται. Η δραχμή ανήκει πια στην ιστορία, όπως και η γραφομηχανή. Άλλαξαν και οι κωδικοί των τηλεφώνων. Μέσα στο πνεύμα αυτό, ξαναγράφηκαν το βιβλίο του σπουδαστή, τα βιβλία ασκήσεων και η κασέτα ενώ προστέθηκε και αντίστοιχο CD ήχου.

Πιστεύουμε ότι οι νέοι διάλογοι και τα κείμενα με σημερινή γλώσσα καθώς και η νέα διάταξη του υλικού θα βοηθήσουν τον καθηγητή και τους σπουδαστές να έχουν καλύτερα αποτελέσματα.

Для заметок.

# Περιεχόμενα

	Σελ.
Για τον καθηγητή	12
Εισαγωγικό Μάθημα	• Αλφάβητο, προφορά, μονοτονικό 20
<b>ΜΑΘΗΜΑ 1</b>	<b>Γεια σας! Λέγομαι / Με λένε...</b> 32
	<b>Πώς σας λένε;</b> 32
	<b>Γεια σου! Με λένε...</b> 33
	<b>Πώς σε λένε;</b> 33
	• Αυτοσυστάσεις
	• Χαιρετισμοί
	• Ανταλλαγή προσωπικών πληροφοριών
	<b>Από πού είστε; / Από πού είσαι;</b> 34
	• Ανταλλαγή προσωπικών πληροφοριών
	Χώρες
<b>ΜΑΘΗΜΑ 2</b>	<b>Καλημέρα σας. Τι κάνετε;</b> 36
	<b>Γεια σου. Τι κάνεις;</b> 36
	• Χαιρετισμοί
	• Ανταλλαγή προσωπικών πληροφοριών
	<b>Η κυρία Γαρδέλ. Ο κύριος Μαράτος.</b> 37
	<b>Ο Στέφαν. Η Μόνικα.</b> 37
	• Συστάσεις
	• Ρήμα είμαι - ενεστώτας
	• Προσωπικές αντωνυμίες - ονομαστική
	• Αριθμοί 0 - 10
<b>ΜΑΘΗΜΑ 3</b>	<b>Η Μονίκ δουλεύει στην Ελλάδα</b> 42
	<b>Είμαι απ' τη Ρωσία, απ' τη Μόσχα</b> 43
	• Ανταλλαγή προσωπικών πληροφοριών
	Χώρες, πόλεις, περιοχές
	• Ονομαστική - Αιτιατική
	• Πρόθεση από
	<b>Πού μένετε;</b> 44
	• Ονομαστική - Αιτιατική
	• Πρόθεση σε με άρθρα
	• Ρήματα μένω, έχω, δουλεύω - Τύπος Α
	• Οριστικό άρθρο - Ενικός
	• Αριθμοί 11 - 100
<b>ΜΑΘΗΜΑ 4</b>	<b>Πώς λέγεστε παρακαλώ;</b> 52
	• Ανταλλαγή βασικών πληροφοριών
	Διευθύνσεις
	Αριθμοί τηλεφώνων
	• Αριθμοί 101 - 1.000
	• Κτητικό
	<b>Τι δουλειά κάνετε; Τι δουλειά κάνεις;</b> 57
	• Ανταλλαγή βασικών πληροφοριών
	Επαγγέλματα





		Σελ.
<b>ΜΑΘΗΜΑ</b>	<b>10</b>	
	<b>Τι ώρα είναι;</b>	100
	• Ανταλλαγή πληροφοριών για χρόνο και τόπο Η ώρα Οι μέρες της εβδομάδας	
	<b>Πηγαίνει πάντα με το μετρό</b>	109
	• Παροχή πληροφοριών για τόπο, χρόνο, τρόπο • Επιρρήματα που φανερώνουν συχνότητα • Ρήματα <i>μπορώ, οδηγώ, ζω, αργώ, τηλεφωνώ</i> - Τύπος Β2 • Ρήματα <i>κοιμάμαι, λυπάμαι, θυμάμαι, φοβάμαι</i> - Τύπος Γ2	
<b>ΜΑΘΗΜΑ</b>	<b>11</b>	
	<b>Υπάρχει κανένα φαρμακείο εδώ κοντά;</b>	112
	• Ανταλλαγή πληροφοριών για τόπο • Τοπικά επιρρήματα <i>δίπλα, κοντά, μπροστά, πίσω, απέναντι</i>	
	<b>Είναι ο τρίτος δρόμος δεξιά</b>	117
	• Αριθμητικά επίθετα <i>πρώτος, δεύτερος, τρίτος, τέταρτος</i>	
	<b>Έναν ελληνικό μέτριο, παρακαλώ</b>	118
	• Κατάσταση επικοινωνίας: στο καφέ • Αόριστο άρθρο	
<b>ΜΑΘΗΜΑ</b>	<b>12</b>	
	<b>Επανάληψη Μαθημάτων 7 - 11</b>	122
	• Επαναληπτικές ασκήσεις	
	<b>Η οικογένεια Σαριγιάννη</b>	129
<b>ΜΑΘΗΜΑ</b>	<b>13</b>	
	<b>Οι φράουλες είναι ακριβές</b>	132
	• Κατάσταση επικοινωνίας: στην αγορά για τρόφιμα • Πληθυντικός ουσιαστικών - Ονομαστική και αιτιατική <i>αρσενικά σε -ος, -ης, -ας, θηλυκά σε -α, -η, και ουδέτερα σε -ο, -ι, -μα</i> • Πληθυντικός επιθέτων σε <i>-ος, -η, -ο και -ος, -α, -ο</i> Ονομαστική και αιτιατική • Ερωτηματική αντωνυμία <i>πόσοι, πόσες, πόσα</i> • Επίθετα <i>πολλοί, πολλές, πολλά και λίγοι, λίγες, λίγα</i> • Το <i>έχει</i> με την έννοια του <i>υπάρχει</i>	
	<b>Στο σουπερμάρκετ</b>	140
	• Κατάσταση επικοινωνίας: στην αγορά για τρόφιμα Το <i>κιλό</i> και οι υποδιαίρέσεις του	
<b>ΜΑΘΗΜΑ</b>	<b>14</b>	
	<b>Είναι ακριβά γιατί είναι ιταλικά</b>	142
	• Κατάσταση επικοινωνίας: στην αγορά για είδη ενδυμασίας • Επίθετα που φανερώνουν εθνικότητα (αντικείμενα) • Επίθετα που φανερώνουν χρώμα <i>σε (α) -ος, -η, -ο, (β) -ος, -α, -ο, (γ) -ής, -ιά, -ί και (δ) άκλιτα</i> • Αναφορική αντωνυμία <i>που</i> • Αισθήματα και συναισθήματα <i>Σας/Σ' αρέσουν... ;</i>	



	Σελ.
	199
<b>Θέλεις να τους δούμε;</b>	199
<ul style="list-style-type: none"> <li>• Κοινωνικές επαφές</li> <li>• Προσωπικές αντωνυμίες - Άμεσο αντικείμενο (Αδύνατος Τύπος)</li> <li>• Ερωτηματική αντωνυμία ποιος, ποια, ποιο</li> </ul>	
Ονομαστική και Αιτιατική	
<b>ΜΑΘΗΜΑ 21</b>	
<b>Η Αττική έχει ωραίο κλίμα</b>	202
<ul style="list-style-type: none"> <li>• Παροχή πληροφοριών για καιρό, εποχές, μήνες</li> </ul>	
<b>Άλλα τρία ουζάκια σε παρακαλώ</b>	208
<ul style="list-style-type: none"> <li>• Κατάσταση επικοινωνίας: στο ουζερί</li> <li>• Κοινωνικές επαφές</li> <li>• Ευχές</li> <li>• Υποκοριστικά</li> </ul>	
<b>ΜΑΘΗΜΑ 22</b>	
<b>Ο πρώτος είναι πιο ψηλός από τον δεύτερο</b>	210
<ul style="list-style-type: none"> <li>• Απόψεις και κρίσεις για πρόσωπα</li> </ul>	
Περιγραφή ατόμων	
<ul style="list-style-type: none"> <li>• Συγκριτικός και υπερθετικός επιθέτων</li> </ul>	
<b>Στο ταχυδρομείο</b>	216
<ul style="list-style-type: none"> <li>• Κατάσταση επικοινωνίας: στο ταχυδρομείο</li> </ul>	
<b>ΜΑΘΗΜΑ 23</b>	
<b>Αν φύγεις πριν απ' τις έντεκα, θα τον βρεις εκεί</b>	218
<ul style="list-style-type: none"> <li>• Απόψεις και κρίσεις: έκφραση υπόθεσης του πραγματικού</li> <li>• Υποθετικός λόγος - Τύπος Α</li> <li>• Προστακτική ενικού και πληθυντικού</li> </ul>	
Ρήματα έρχομαι, πηγαίνω (πάω), φεύγω, περιμένω, κάθομαι	
<ul style="list-style-type: none"> <li>• Και οι δύο, και τα δύο</li> <li>• Αόριστη αντωνυμία κάθε</li> <li>• Αόριστη αντωνυμία άλλος, άλλη, άλλο</li> </ul>	
<b>Θέλω να κάνω μία κατάθεση</b>	222
<ul style="list-style-type: none"> <li>• Κατάσταση επικοινωνίας: στην τράπεζα</li> </ul>	
<b>Ούτε κι εμένα</b>	224
<ul style="list-style-type: none"> <li>• Αισθήματα και συναισθήματα: συμφωνία και ασυμφωνία</li> </ul>	
<b>ΜΑΘΗΜΑ 24</b>	
<b>Επανάληψη Μαθημάτων 19 - 23</b>	226
<ul style="list-style-type: none"> <li>• Επαναληπτικές ασκήσεις</li> </ul>	
<b>Η Ελλάδα σήμερα</b>	230
Πίνακες Γραμματικής	236
Λεξιλόγιο στα Αγγλικά	248
Λεξιλόγιο στα Γαλλικά	257
Λεξιλόγιο στα Γερμανικά	266
Λεξιλόγιο στα Ισπανικά	275
Λεξιλόγιο στα Ιταλικά	284
Λεξιλόγιο στα Ρωσικά	293
Λύσεις	304
Ερωτήσεις Ακουστικής Κατανόησης	314

# Για τον καθηγητή

## Α. ΕΙΣΑΓΩΓΗ

### Γενικές αντιλήψεις

Η σειρά *Επικοινωνήστε Ελληνικά* έχει σχεδιαστεί ειδικά για να διδάξει στους ξενόγλωσσους σπουδαστές των ελληνικών πώς να επικοινωνούν αποτελεσματικά και σωστά στα ελληνικά, τόσο προφορικά, όσο και γραπτά.

Γράφοντας αυτή τη σειρά, ήμασταν επηρεασμένοι από δύο χωριστές προσεγγίσεις στις οποίες βασίζεται η διδασκαλία διαφόρων ευρωπαϊκών γλωσσών ως ξένων γλωσσών τα τελευταία χρόνια. Η μία - πιο παραδοσιακή - υποστηρίζει ότι η γραμματική ακρίβεια είναι η βασικότερη προϋπόθεση για την εκμάθηση μιας γλώσσας και, επομένως, επιμένει στον αυστηρό λεξικό και γραμματικό έλεγχο ανά πάσαν στιγμήν, έστω και εις βάρος του ρεαλισμού (;). Η άλλη δίνει έμφαση στις ψυχολογικές συστάσεις της ανθρώπινης επικοινωνίας και κατά συνέπεια απαιτεί ενεργό συνεχή συμμετοχή των μαθητών, έστω και εις βάρος της γραμματικής ακρίβειας. Πολλοί σήμερα, μεταξύ των οποίων και εμείς, πιστεύουν ότι οι δύο αυτές προσεγγίσεις δεν είναι ασυμβίβαστες. Στη σειρά αυτή, το "πρόγραμμα" των δύο τάσεων υλοποιείται με τον ακόλουθο τρόπο: ενώ τα βιβλία που αποτελούν τη σειρά έχουν ως κορμό τη γραμματική (κι αυτό κυρίως γιατί τα περισσότερα μέρη του λόγου στην ελληνική είναι κλιτά), η αλληλουχία με την οποία παρουσιάζονται τα γραμματικά φαινόμενα καθορίζεται μάλλον από τις επικοινωνιακές ανάγκες του μαθητή (ιδιαίτερα στους πρώτους δύο τόμους), παρά από οποιεσδήποτε προκαταλήψεις σχετικά με το ποια είναι η πιο "λογική" ή συνηθισμένη σειρά παρουσίασής τους. Έτσι, η απαιτική μετά από κάποιες προθέσεις εμφανίζεται πριν από την ονομαστική, ενώ το *θα ήθελα* εισάγεται προς χρήση πολύ πριν παρουσιαστεί ως γραμματικό θέμα (δυντητική).

Με δυο λόγια, εκείνο που επιχειρεί αυτή η σειρά, ιδιαίτερα στους δύο πρώτους τόμους, είναι να βοηθήσει τον καθηγητή που διδάσκει ελληνικά στην Ελλάδα ή στην αλλοδαπή, να δώσει τη δυνατότητα στους μαθητές του να καταλάβουν, να μιλήσουν, να διαβάσουν και να γράψουν αυτά που χρειάζονται στα ελληνικά, όσο πιο σωστά γίνεται. Κύριοι στόχοι του τρίτου τόμου είναι η κάλυψη πιο σύνθετων ή λιγότερο συχνών γραμματικών φαινομένων, ο εμπλουτισμός του λεξιλογίου και η παραπέρα εξάσκηση στον προφορικό λόγο.

Σε ό,τι αφορά την εργασία που γίνεται μέσα στην τάξη, εκείνο για το οποίο οι περισσότεροι έμπειροι συνάδελφοι φαίνεται να συμφωνούν σήμερα είναι η ανάγκη των μαθητών να επικοινωνήσουν προφορικά στη γλώσσα-στόχο για θέματα που τους ενδιαφέρουν, είτε αναφορικά με τη χώρα και τον πολιτισμό της χώρας όπου καταρχήν μιλιέται η γλώσσα-στόχος (για την ελληνική γλώσσα, θέματα που έχουν σχέση με την Ελλάδα), είτε γενικότερης φύσεως (π.χ. η ρύπανση του περιβάλλοντος, το κυκλοφοριακό πρόβλημα, το κάπνισμα). Γι' αυτό και η σειρά περιέχει πολλές ασκήσεις προφορικής επικοινωνίας, μέσα από ρεαλιστικές, κατά το δυνατόν, καταστάσεις: από τις πιο απλές και αυστηρά ελεγχόμενες ασκήσεις προφορικής επικοινωνίας, ως εκείνες που παρέχουν στον μαθητή αρκετή ελευθερία για κάποιους αυτοσχεδιασμούς. Ακόμα, οι διάλογοι και τα κείμενα που έχουν γραφτεί καλύπτουν καθημερινές καταστάσεις, θέματα που αφορούν τον ελληνικό πολιτισμό, αλλά και θέματα που απασχολούν τον περισσότερο κόσμο σήμερα.

Μια άλλη ανάγκη φαίνεται να είναι η εναλλαγή και η ποικιλία, πράγμα που επιχειρείται τόσο με τη χρησιμοποίηση διαφόρων τύπων ασκήσεων, προφορικών και γραπτών, όσο και με τη χρησιμοποίηση πολλών γραμματοσειρών, σκίσεων κ.ά.

Οι τεχνικές αυτές όχι μόνο παρέχουν τη δυνατότητα για ενεργό εξάσκηση και συμμετοχή, αλλά συγχρόνως ετοιμάζουν τον μαθητή να επικοινωνήσει αποτελεσματικά με τους Έλληνες που θα συναντήσει στην πραγματική ζωή. Αυτός άλλωστε είναι ο απώτατος στόχος, το τελικό "τεστ" οποιουδήποτε παρόμοιου εγχειρήματος.

### Βασικοί στόχοι

Με βάση τις πιο πάνω γενικές αντιλήψεις, μπορούμε να πούμε ότι οι βασικοί στόχοι αυτής της σειράς είναι τρεις:

- (α) Να δείξει στον μαθητή πώς μπορεί να επικοινωνήσει στα ελληνικά μέσα σε ένα ευρύ φάσμα καταστάσεων.
- (β) Να βοηθήσει τον μαθητή να μιλάει απλά και όσο γίνεται σωστά, και να αναπτύξει την ακουστική του αντίληψη, την αναγνωστική του αντίληψη, καθώς και την ικανότητά του να γράφει σωστά.
- (γ) Να τυνώσει τον ενθουσιασμό του μαθητή, δείχνοντάς του ότι μαθαίνει και λέει χρήσιμα πράγματα από την αρχή.

### Διάρθρωση της ύλης

Καθένας από τους δύο πρώτοι τόμους της σειράς *Επικοινωνήστε Ελληνικά* αποτελείται από ένα εισαγωγικό μάθημα, είκοσι τέσσερα κυρίως μαθήματα, ανακεφαλαιωτικούς πίνακες γραμματικής, πίνακα ρημάτων, λύσεις ασκήσεων, και γλωσσάρι.

Τα Μαθήματα 6, 12, 18 και 24 είναι ανακεφαλαιωτικά της ύλης των προηγούμενων πέντε μαθημάτων, κατά περίπτωση. Ο τρίτος τόμος περιέχει δώδεκα μαθήματα, από τα οποία τα Μαθήματα 6 και 12 είναι ανακεφαλαιωτικά. Επίσης, περιέχει, όπως και οι προηγούμενοι δύο τόμοι, ανακεφαλαιωτικούς πίνακες γραμματικής, πίνακα ρημάτων, λύσεις ασκήσεων, και γλωσσάρι.

Τα γραμματικά φαινόμενα, οι λειτουργίες της γλώσσας και οι επικοινωνιακές καταστάσεις παρουσιάζονται μέσα από διαλόγους ή μέσα από κείμενα. Τους διαλόγους και τα κείμενα ακολουθούν πάντα είτε ερωτήσεις κάτω από τον τίτλο *Ρωτήστε και Απαντήστε* είτε προτάσεις κάτω από τον τίτλο *Σωστό ή Λάθος*, που καταρχήν ελέγχουν πόσα κατάλαβαν οι μαθητές από αυτά που άκουσαν και διάβασαν. Εν συνεχεία, συνήθως ακολουθούν ένας ή περισσότεροι πίνακες γραμματικής, όπου αναλύονται τα γραμματικά φαινόμενα που καλύπτει ο διάλογος ή το κείμενο. Κάτω από τον τίτλο *Κοιτάξτε* ή δίπλα στο "θαυμαστικό" θα βρείτε κάποια επέκταση ή συμπλήρωση γραμματικού ή άλλου φαινομένου το οποίο έχει ήδη παρουσιαστεί. Η εκμάθηση του κάθε καινούργιου γλωσσικού σημείου που παρουσιάζεται, συνεχίζεται με ελεγχόμενες προφορικές ασκήσεις διαφόρων τύπων και με γραπτές ασκήσεις. Σε πολλά μαθήματα των πρώτων δύο τόμων θα βρείτε έναν τύπο άσκησης κάτω από τον τίτλο *Ακούστε την ερώτηση και βρείτε τη σωστή απάντηση*, που δοκιμάζει την ακουστική κατανόηση του μαθητή. Ο τρίτος τόμος, περιέχει πιο εκτενείς ασκήσεις ακουστικής κατανόησης, όπως συνεντεύξεις, αποσπάσματα από ομιλίες κ.ά. Η ύλη ακόμα περιέχει λιγότερο ελεγχόμενες προφορικές ασκήσεις (π.χ. παίγνια ρόλων), σταυρόλεξα, καθώς και ασκήσεις για πιο δημιουργικό γράψιμο. Στον τρίτο τόμο θα βρείτε επιπλέον και μια σειρά από φωτογραφίες που μπορούν να αξιοποιηθούν ποικιλοτρόπως.

Σ' αυτό ίσως το σημείο θα πρέπει να υπογραμμιστεί ότι το βιβλίο που έχετε στα χέρια σας, όπως και οποιοδήποτε παρόμοιο βιβλίο για την εκμάθηση της ελληνικής ή κάποιας άλλης γλώσσας ως ξένης, αποτελεί απλώς βοήθημα για τον καθηγητή. Δεν είναι πανάκεια. Εσείς θα πρέπει να προσαρμόσετε την ύλη καθώς και τις ιδέες που παρατίθενται εδώ, στη συγκεκριμένη ομάδα που έχετε να διδάξετε, κάνοντας χρήση των γνώσεων που διαθέτετε όσον αφορά τις μαθησιακές ανάγκες των μαθητών σας, τα ενδιαφέροντά τους, τον επαγγελματικό και κοινωνικό τους περίγυρο, τα ήθη και τα έθιμά τους, έτσι ώστε να τους βοηθήσετε να εκφραστούν όσο πιο άνετα γίνεται.

## B. ΤΡΟΠΟΣ ΔΙΔΑΣΚΑΛΙΑΣ

### Ο ρόλος του καθηγητή στην τάξη

Για να διδάξει αποτελεσματικά μέσα από την ύλη αυτής της σειράς, ο καθηγητής καλείται να παίξει τέσσερις διαφορετικούς ρόλους.

Ο πρώτος είναι ο γνωστός, παραδοσιακός ρόλος του *διδασκάλου ξένης γλώσσας*. Ο καθηγητής παρουσιάζει και εξηγεί την καινούργια ύλη, εποπτεύει την πρακτική εξάσκηση, αξιολογεί και διορθώνει την απόδοση των μαθητών. Ο ισχυρός αυτός ρόλος του δασκάλου που δεσπόζει με τις ενέργειές του μέσα στην τάξη είναι απαραίτητος σε ορισμένα στάδια του μαθήματος, όπως η εξήγηση κάποιου γραμματικού φαινομένου ή η διεξαγωγή κάποιας προφορικής άσκησης όπου παρέχεται αρκετή ελευθερία και οι μαθητές χρειάζονται καθοδήγηση.

Ο δεύτερος ρόλος είναι ο ρόλος του *"μάντζερ"*, με τη σύγχρονη έννοια του όρου. Ο καθηγητής, σε σύμπραξη με το βιβλίο, επιλέγει και συντονίζει τις δραστηριότητες που χρειάζονται για τη διεξαγωγή ενός ολοκληρωμένου μαθήματος, το οποίο χαρακτηρίζεται από ειρμό και συνοχή. Επιπλέον, οργανώνει και επιβλέπει την προφορική εξάσκηση ανά ζεύγη ή ομάδες, παρεμβαίνοντας και παρέχοντας βοήθεια όπου και όταν χρειάζεται.

Ο τρίτος ρόλος είναι αυτός του *σιωπηλού παρατηρητή*. Ο καθηγητής ακούει οργανώσει κάποια εργασία που θα γίνει στην τάξη, επιτρέπει στους μαθητές να την διεξαγάγουν χωρίς καμιά παρέμβαση από την πλευρά του. Ο μη συμμετοχικός αυτός ρόλος του καθηγητή δίνει τη δυνατότητα στους μαθητές να λειτουργήσουν ελεύθερα, να αυτοσχεδιάσουν, να αναπτύξουν τις δικές τους μαθησιακές στρατηγικές. Παράλληλα, όμως, απαιτεί από τον καθηγητή να βρίσκεται σε συνεχή εγρήγορση και να ελέγχει τη διεξαγωγή της εργασίας, σημειώνοντας τυχόν αδυναμίες στις οποίες θα πρέπει να επανέλθει σε κάποιο μελλοντικό μάθημα.

Ο τέταρτος, εξίσου ουσιαστικός, ρόλος είναι ο ρόλος του *ισότιμου μέλους της ομάδας*. Εδώ ο καθηγητής συμμετέχει στη διεξαγωγή διαφόρων εργασιών επί ίσους βάσεων. Με τον τρόπο αυτό ο καθηγητής συμβάλλει στη δημιουργία κλίματος άνεσης και συνεργασίας, ενώ παράλληλα, με τη συμμετοχή του μπορεί να ανεβάσει το επίπεδο της συγκεκριμένης εργασίας.

Η αποδοχή και η υλοποίηση και των τεσσάρων αυτών ρόλων από τον καθηγητή θα συμβάλλουν, χωρίς αμφιβολία, στην καλύτερη δυνατή αξιοποίηση, τόσο των προσπαθειών που καταβάλλει, όσο και της ύλης που θα χρησιμοποιήσει από τη

# Για τον καθηγητή

σειρά αυτή. Θυμίζουμε, πάντως, ότι οι τέσσερις αυτοί ρόλοι συνιστούν αυξομειούμενα και αλληλοεπικαλυπτόμενα μέρη της ίδιας ακέραιης προσωπικότητας του εκπαιδευτικού.

## Γλώσσα 1

Ένα ζήτημα για το οποίο έχουν γραφτεί πολλά, και για το οποίο εξακολουθούν να υπάρχουν αντικρουόμενες ως ένα βαθμό αντιλήψεις και θέσεις, είναι η χρησιμοποίηση (ή μη) κάποιας κοινής γλώσσας για την εξήγηση διαφόρων θεμάτων από τον καθηγητή. Στην περίπτωση που οι μαθητές μιας τάξης έχουν την ίδια εθνικότητα, η κοινή γλώσσα (ας την ονομάσουμε Γλώσσα 1) θα είναι βεβαίως η μητρική, ενώ στην περίπτωση που οι μαθητές δεν έχουν την ίδια μητρική γλώσσα, η Γλώσσα 1 θα είναι η γλώσσα στην οποία μπορούν να συννενοηθούν οι περισσότεροι τουλάχιστον μαθητές.

Τα τελευταία χρόνια η τάση είναι υπέρ της χρησιμοποίησης της Γλώσσας 1 σε τάξεις αρχαρίων, όταν ο καθηγητής πρέπει να δώσει οδηγίες για τη διεξαγωγή κάποιας άσκησης, όταν αναλύει κάποιο γλωσσικό φαινόμενο ή όταν εξηγήσει κάποια αφηρημένη έννοια ή ένα πολιτισμικό σημείο. Κι αυτό, για να εξοικονομηθεί χρόνος που μπορεί να αναλωθεί σε πιο χρήσιμες δραστηριότητες (π.χ. εντατική εξάσκηση στον προφορικό λόγο).

Από την άλλη πλευρά, το όφελος που αποκομίζει ο μαθητής ακούγοντας όσο περισσότερα ελληνικά γίνεται, σε σχέση με διάφορες καταστάσεις, είναι, χωρίς αμφιβολία, τεράστιο. Γι' αυτό θα πρέπει (α) η όποια χρησιμοποίηση της Γλώσσας 1 να γίνεται με φειδώ και (β) ο καθηγητής να έχει ως στόχο τη σταδιακή εγκατάλειψή της ως μέσο επικοινωνίας με τους μαθητές το γρηγορότερο δυνατό, αντικαθιστώντας την με απλές και μικρές προτάσεις και χρησιμοποιώντας λεξιλόγιο και γραμματικές δομές που οι μαθητές έχουν ήδη μάθει.

## Τα κύρια στάδια ενός μαθήματος

Αν θέλετε να αξιοποιήσετε πιο σωστά την ύλη αυτής της σειράς, είναι σκόπιμο να τηρήσετε την παρακάτω δοκιμασμένη διαδικασία, στον βαθμό που αυτή ταιριάζει στο "ύφος σας" και στον βαθμό που η ύλη την οποία έχετε να καλύψετε κάθε φορά προσφέρεται για τη διεξαγωγή όλων των σταδίων της διαδικασίας.

- (α) Παρουσιάζετε την καινούργια γλώσσα (γραμματικό φαινόμενο, λειτουργία της γλώσσας, λεξιλόγιο) με τη βοήθεια κάποιου διαλόγου ή κάποιου κειμένου.
- (β) Οι μαθητές εξασκούνται σ' αυτό που έμαθαν, με τη βοήθεια των ασκήσεων ελεγχόμενης προφορικής επικοινωνίας.
- (γ) Εξηγείτε αναλυτικότερα το γλωσσικό φαινόμενο.
- (δ) Οι μαθητές κάνουν στην τάξη κάποια γραπτή άσκηση (ή έστω ένα μέρος της άσκησης) πάνω στο θέμα που εξηγήσατε, για παραπέρα εμπέδωση.
- (ε) Οι μαθητές κάνουν τις άλλες ασκήσεις πιο ελεύθερης προφορικής επικοινωνίας.
- (ζ) Κάνετε, εφόσον υπάρχει, την άσκηση ακουστικής κατανόησης.
- (η) Οι μαθητές κάνουν τις υπόλοιπες γραπτές ασκήσεις στην τάξη ή στο σπίτι, κατά την κρίση σας.

## Διάλογοι

Με τους διαλόγους εισάγονται, πρώτον, ένα ή περισσότερα γλωσσικά φαινόμενα, και, δεύτερον, νέο λεξιλόγιο. Η διαδικασία που προτείνεται πιο κάτω είναι μια από μερικές από τις παραλλαγές που μπορείτε να χρησιμοποιήσετε.

### 1. Αν έχετε την κασέτα ή το CD

- (α) Βάζετε τους μαθητές στο κλίμα του διαλόγου, κάνοντάς τους δυο ή τρεις προκαταρκτικές ερωτήσεις.
- (β) Παρουσιάζετε τις καινούργιες λέξεις ή εκφράσεις που θα μπορούσαν να δημιουργήσουν δυσκολίες στους μαθητές σας και τους εξηγείτε τα πολιτισμικά σημεία που μπορεί να υπάρχουν στον διάλογο.
- (γ) Ζητάτε από τους μαθητές να κοιτάξουν τις ερωτήσεις κάτω από τον τίτλο *Ρωτήστε και απαντήστε* ή τις προτάσεις κάτω από τον τίτλο *Σωστό ή λάθος* που ακολουθούν τον διάλογο.
- (δ) Παίζετε τον διάλογο στην κασέτα ή το CD μια φορά. Αν ο διάλογος είναι μάλλον μακρύς, σταματήστε την κασέτα ή το CD σε δύο ή τρία σημεία, καλύπτοντας κάθε φορά τη διαδικασία που περιγράφεται στο στάδιο (ε).
- (ε) Οι μαθητές απαντούν στις ερωτήσεις (*Ρωτήστε και απαντήστε*) ή χαρακτηρίζουν τις προτάσεις (*Σωστό ή λάθος*). Η εργασία αυτή μπορεί είτε να γίνει ανάμεσα σε σάς και τους μαθητές είτε να την κάνουν οι μαθητές μεταξύ τους. Εφόσον το θεωρήσετε σκόπιμο, μπορείτε να αναφερθείτε πάλι στον διάλογο, εξηγώντας δύσκολες λέξεις ή εκφράσεις που δεν έγιναν απόλυτα κατανοητές στο στάδιο (β).

- (ζ) Ξαναπαίζετε ολόκληρο τον διάλογο στην κασέτα ή το CD .
- (η) Παίζετε πάλι τον διάλογο σταματώντας στο τέλος κάθε πρότασης, ώστε οι μαθητές να ακούσουν και να επαναλάβουν "εν χορώ".
- (θ) Οι μαθητές διαβάζουν τον διάλογο "εν χορώ".
- (ι) Ζητάτε από δύο ή τρεις (ανάλογα με τον αριθμό των χαρακτήρων που εμφανίζονται στον διάλογο) "καλούς" μαθητές να πουν τον διάλογο, ενώ οι υπόλοιποι ακούνε.
- (κ) Οι μαθητές λένε τον διάλογο μεταξύ τους, ενώ εσείς πηγαίνετε γύρω-γύρω επιβλέποντας και διορθώνοντας διακριτικά, όπου χρειάζεται.

### 2. Αν δεν έχετε την κασέτα ή το CD

- (α) Όπως πιο πάνω.
- (β) Όπως πιο πάνω.
- (γ) Όπως πιο πάνω.
- (δ) Διαβάζετε τον διάλογο όσο πιο εκφραστικά μπορείτε. (Μια καλή ιδέα εδώ είναι να σχεδιάσετε στον πίνακα απλές φιγούρες για τα πρόσωπα που εμφανίζονται στον διάλογο και να δείχνετε κάθε φορά με το χέρι ή με τον χάρακα τη φιγούρα που αντιστοιχεί στο πρόσωπο που μιλάει).
- (ε) Όπως πιο πάνω.
- (ζ) Ξαναδιαβάζετε τον διάλογο.
- (η) Διαβάζετε τον διάλογο πρόταση πρόταση και οι μαθητές επαναλαμβάνουν "εν χορώ".
- (θ) Όπως πιο πάνω.
- (ι) Όπως πιο πάνω.
- (κ) Όπως πιο πάνω.

Αν το θέμα του διαλόγου έχει καθημερινή χρησιμότητα, μπορείτε να ζητήσετε από τους μαθητές σας να τον αποστηθίσουν για το επόμενο μάθημα.

### Κείμενα

Όπως έχει γίνει με τους διαλόγους, έτσι και τα κείμενα που θα βρείτε στη σειρά **Επικοινωνήστε Ελληνικά** έχουν γραφτεί για να εισάγουν κάθε φορά ένα ή περισσότερα γραμματικά φαινόμενα, κάποια ή κάποιες λειτουργίες της γλώσσας και καινούργιο λεξιλόγιο. Κι εδώ η προτεινόμενη διαδικασία αποτελεί μία από μερικές από τις παραλλαγές που μπορείτε να χρησιμοποιήσετε.

#### 1. Αν έχετε την κασέτα ή το CD

- (α) Βάζετε τους μαθητές στο κλίμα του κειμένου, κάνοντάς τους δυο ή τρεις προκαταρκτικές ερωτήσεις.
- (β) Παρουσιάζετε τις καινούργιες λέξεις ή εκφράσεις που θα μπορούσαν να δημιουργήσουν δυσκολίες στους μαθητές σας και τους εξηγείτε τα πολιτισμικά σημεία που μπορεί να υπάρχουν στο κείμενο.
- (γ) Ζητάτε από τους μαθητές να κοιτάξουν τις ερωτήσεις κάτω από τον τίτλο *Ρωτήστε και απαντήστε* ή τις προτάσεις κάτω από τον τίτλο *Σωστό ή λάθος* που ακολουθούν το κείμενο.
- (δ) Παίζετε το κείμενο στην κασέτα ή το CD μια φορά. Αν το κείμενο είναι μάλλον μακρύ, σταματήστε την κασέτα ή το CD σε δύο ή τρία σημεία, καλύπτοντας κάθε φορά τη διαδικασία που περιγράφεται στο στάδιο (ε).
- (ε) Οι μαθητές απαντούν στις ερωτήσεις (*Ρωτήστε και απαντήστε*) ή χαρακτηρίζουν τις προτάσεις (*Σωστό ή λάθος*). Η εργασία αυτή μπορεί είτε να γίνει ανάμεσα σε σάς και τους μαθητές είτε να την κάνουν οι μαθητές μεταξύ τους. Εφόσον το θεωρήσετε σκόπιμο, μπορείτε να αναφερθείτε πάλι στο κείμενο εξηγώντας δύσκολες λέξεις ή εκφράσεις που δεν έγιναν απόλυτα κατανοητές στο στάδιο (β).
- (ζ) Ξαναπαίζετε το κείμενο στην κασέτα ή το CD. (Αυτό το στάδιο είναι προαιρετικό).
- (η) Οι μαθητές διαβάζουν το κείμενο σιωπηλά.
- (θ) Ζητάτε από μερικούς μαθητές (αρχίζετε πάντα από κάποιο "καλό μαθητή") από δύο έως τρεις προτάσεις του κειμένου ο καθένας.
- (ι) Εφόσον το επίπεδο της τάξης το επιτρέπει, κάντε μερικές πιο "απαιτητικές" ή γενικότερης φύσεως ερωτήσεις πάνω στο κείμενο.

#### 2. Αν δεν έχετε την κασέτα ή το CD

- (α) Όπως πιο πάνω.
- (β) Όπως πιο πάνω.

## Για τον καθηγητή

---

- γ) Όπως πιο πάνω.
- δ) Διαβάζετε το κείμενο μια φορά και οι μαθητές ακούνε.
- ε) Όπως πιο πάνω.
- ζ) Ξαναδιαβάζετε το κείμενο και οι μαθητές ακούνε (Αυτό το στάδιο είναι προαιρετικό).
- η) Όπως πιο πάνω.
- θ) Όπως πιο πάνω.
- ι) Όπως πιο πάνω.

### Παρουσίαση νέου λεξιλογίου

Όπου το καινούργιο λεξιλόγιο δεν συνοδεύεται από σχετικές εικόνες, μπορείτε να επιλέξετε οποιονδήποτε από τους πιο κάτω τρόπους για να διδάξετε τις νέες λέξεις ή εκφράσεις.

- (α) Δείχνετε πραγματικά αντικείμενα.
- (β) Σχεδιάζετε στον πίνακα ή χρησιμοποιείτε εικόνες από εφημερίδες και περιοδικά.
- (γ) Εκφράζετε αυτό που θέλετε με μιμική.
- (δ) Δίνετε παραδείγματα.
- (ε) Εξηγείτε με απλά ελληνικά.
- (ζ) Εξηγείτε σύντομα στη Γλώσσα 1.
- (η) Παραπέμπετε στο Γλωσσάρι του βιβλίου ή σε κάποιο λεξικό.
- (θ) Χρησιμοποιείτε ανάλογες ασκήσεις λεξιλογίου (Γ! τόμος).

Η επιλογή της μεθόδου που θα χρησιμοποιήσετε θα εξαρτηθεί από το είδος της λέξης που θέλετε να παρουσιάσετε. Αντικείμενα καθημερινής χρήσης, όπως *καρέκλα, παράθυρο, κλειδί, ποτήρι* κ.ά. μπορείτε να τα δείξετε, εφόσον υπάρχουν στην τάξη ή να τα έχετε μαζί σας ή να τα σχεδιάσετε με απλές γραμμές στον πίνακα ή, ακόμα, να τα δείξετε σε εικόνες από κάποιο περιοδικό ή εφημερίδα. Για επαγγέλματα χρησιμοποιήστε εικόνες. Για την παρουσίαση επιθέτων, όπως *μεγάλο, βαρύ, κόκκινο* κ.ά., μπορείτε να χρησιμοποιήσετε μιμική ή παραδείγματα. Αφηρημένες έννοιες και λέξεις ή εκφράσεις που έχουν συγκεκριμένη πολιτισμική σημασία, μπορείτε να τις εξηγήσετε ή να τις μεταφράσετε χρησιμοποιώντας την Γλώσσα 1. Γενικά, αποφεύγετε να βασίζεστε αποκλειστικά και μόνο στο Γλωσσάρι ή στο λεξικό για την παρουσίαση νέου λεξιλογίου, ιδιαίτερα σε επίπεδο αρχαρίων. Με τη χρησιμοποίηση οποιουδήποτε συνδυασμού των πιο πάνω μεθόδων θα κάνετε το μάθημα πιο ζωντανό και πιο ευχάριστο.

### Ασκήσεις προφορικής επικοινωνίας σε ζεύγη

Η σειρά *Επικοινωνήστε Ελληνικά* περιέχει πολλές τέτοιες ασκήσεις (η συνήθης χαρακτηριστική οδηγία που δίνεται είναι *Μιλήστε μεταξύ σας*). Εδώ όλοι οι μαθητές δουλεύουν σε ζεύγη, ταυτοχρόνως. Το βασικό πλεονέκτημα αυτού του τρόπου είναι η δυνατότητα που παρέχεται σε όλους τους μαθητές για εκτεταμένη εξάσκηση μέσα σε μικρό χρονικό διάστημα. Ακόμα, η προφορική εξάσκηση ανά δύο απαλλάσσει τους μαθητές από την ανία που αναπόφευκτα αισθάνονται όταν είναι υποχρεωμένοι να ακούνε τους συμμαθητές τους να κάνουν την άσκηση ο ένας μετά τον άλλο ή με τον καθηγητή, περιμένοντας τότε θα έρθει - αν έρθει - η σειρά τους.

Η πιο συνηθισμένη διαδικασία είναι η εξής:

- (α) Διαιρείτε τους μαθητές σας σε ζεύγη.
- (β) Τους εξηγείτε λεπτομερώς τι ακριβώς χρειάζεται να κάνουν.
- (γ) Βεβαιώνετε ότι ξέρουν όλο το λεξιλόγιο που εμφανίζεται στην άσκηση.
- (δ) Ζητάτε από κάποιο ζεύγος να κάνει προφορικά το παράδειγμα, για να ακούσουν οι υπόλοιποι.
- (ε) Ένα άλλο ζεύγος (εδώ προτιμάτε δύο "καλούς" μαθητές) κάνει το πρώτο ή το δεύτερο κομμάτι της άσκησης για μεγαλύτερη εξοικείωση όλων.
- (ζ) Οι μαθητές δουλεύουν την άσκηση κομμάτι κομμάτι με τη σειρά Α-Β και μετά αλλάζοντας ρόλους με τη σειρά Β-Α. Όλα τα ζεύγη δουλεύουν ταυτοχρόνως.

Μόλις οι μαθητές αρχίζουν να δουλεύουν μόνοι τους, εσείς πηγαίνετε γύρω-γύρω βοηθώντας και επιβλέποντας όσα ζεύγη μπορείτε. Αποφεύγετε να διορθώνετε κάθε φορά που ακούτε κάποιο λάθος. Η διόρθωση θα πρέπει να γίνεται επιλεκτικά και διακριτικά, έτσι ώστε να μην εμποδίζει (πρακτικά και ψυχολογικά) τους μαθητές που προσπαθούν να επικοινωνήσουν μεταξύ τους, έστω και μέσα σε προκαθορισμένα γλωσσικά πλαίσια, χρησιμοποιώντας καινούργια γλώσσα για πρώτη φορά.



### Άλλες προφορικές ασκήσεις

Στη σειρά *Επικοινωνήστε Ελληνικά* θα συναντήσετε αρκετούς άλλους τύπους προφορικών ασκήσεων πάνω σε γραμματικά φαινόμενα ή λειτουργίες της γλώσσας, οι οποίες γίνονται ανά ζεύγη ή ομάδες των τριών ή τεσσάρων μαθητών. Για τις ασκήσεις αυτές δεν χρειάζεται να πούμε περισσότερα εδώ, αφού οι οδηγίες είναι αρκετά κατατοπιστικές για το τι πρέπει να γίνει. Η διαδικασία που θα ακολουθήσετε είναι αυτή που περιγράφεται πιο πάνω για τις Ασκήσεις Προφορικής Επικοινωνίας σε Ζεύγη ή κάποια παρεμφερής διαδικασία που σας εξυπηρετεί καλύτερα.

Στο σημείο αυτό, θα πρέπει να επισημάνουμε δύο πράγματα σχετικά με τη διεξαγωγή προφορικών ασκήσεων, είτε σε ζεύγη είτε σε ομάδες περισσότερων ατόμων.

- (α) Καλό είναι οι ομάδες ή τα ζεύγη να αποτελούνται, κατά το δυνατόν, τόσο από "δυνατούς", όσο και από "πιο αδύνατους" μαθητές. Ωστόσο, θα πρέπει να αποφεύγει κανείς μεγάλες διακυμάνσεις ανά ομάδα ή ζεύγος σε ό,τι αφορά την ικανότητα ή την προηγούμενη γνώση της γλώσσας. Στους "καλούς" μαθητές συνήθως αρέσει να βοηθούν τους πιο αδύνατους, εφόσον δεν νοιώθουν ότι αυτό γίνεται εις βάρος της δικιάς τους προόδου. Οι πιο αδύνατοι, πάλι, δεν θα ωφεληθούν αν αισθανθούν πποημένοι ή μειωμένοι από τις γνώσεις ή την ικανότητα των πιο δυνατών συνεργατών τους.
- (β) Οι περισσότεροι άνθρωποι έχουν την περιέργεια να πληροφορηθούν διάφορα πράγματα για τους άλλους, κάτι που θα πρέπει να αξιοποιήσετε για να ενθαρρύνετε τους μαθητές σας να επικοινωνούν, να αισθάνονται άνετα, και να αποκτήσουν την αίσθηση ότι όλοι ανήκουν σε μια φιλική ομάδα. Χρειάζεται προσοχή, ωστόσο, να μην ξεπεραστούν τα όρια κάποιας στοιχειώδους ευγένειας.

### Παίγνια ρόλων

Ειδικά για τον τύπο αυτό δημιουργικής προφορικής εξάσκησης, θα πρέπει να υπογραμμιστούν (α) η ανάγκη για σαφείς και λεπτομερείς οδηγίες από σας σχετικά με το τι πρέπει να κάνουν οι μαθητές, και (β) η ανεξαρτησία που απαιτείται να έχουν για να μπορέσουν να αυτοσχεδιάσουν ως ένα βαθμό, πράγμα που σημαίνει ότι η εποπτεία σας θα πρέπει να είναι όσο πιο διακριτική και σιωπηλή γίνεται.

### Κείμενα ανακεφαλαιωτικών μαθημάτων (1ος και 2ος Τόμος)

Τα κείμενα που υπάρχουν στα ανακεφαλαιωτικά μαθήματα (6, 12, 18, 24) των πρώτων δύο τόμων γράφτηκαν με σκοπό (α) να εμφανίσουν μαζί γραμματικά φαινόμενα, λειτουργίες της γλώσσας και λεξιλόγιο από τα προηγούμενα πέντε μαθήματα, (β) να εισαγάγουν νέο λεξιλόγιο για ενεργητική ή παθητική χρήση, και (γ) να εξοικειώσουν τους μαθητές παραπέρα με τον γραπτό λόγο. Ακολουθήστε και γι' αυτά τα κείμενα την ίδια διαδικασία που περιγράφεται πιο πάνω.

Όπως και τα άλλα κείμενα, έτσι και αυτά συνοδεύονται από ερωτήσεις ή άλλους τρόπους που ελέγχουν το πόσο οι μαθητές κατανόησαν αυτά που διάβασαν. Ακολουθούν προφορικές και γραπτές ασκήσεις που έχουν αντίστοιχα σκοπό (α) να δώσουν το έναυσμα για κάποια, απλή έστω, συνομιλία στην τάξη και (β) να εμπεδώσουν καλύτερα το νέο λεξιλόγιο. Πολλά από αυτά τα κείμενα μπορούν να χρησιμεύσουν ως μοντέλα για γράψιμο.

### Ασκήσεις ακουστικής κατανόησης

#### 1ος και 2ος Τόμος

Σε ορισμένα από τα μαθήματα των πρώτων δύο τόμων της σειράς *Επικοινωνήστε Ελληνικά*, θα βρείτε έναν τύπο ασκήσεως ακουστικής κατανόησης με τίτλο *Ακούστε την ερώτηση και βρείτε τη σωστή απάντηση*. Οι μαθητές βλέπουν μόνο τις απαντήσεις. Αφού ακούσουν την πρώτη ερώτηση, έχουν λίγα δευτερόλεπτα στη διάθεσή τους για να διαλέξουν την πιο κατάλληλη από τις τρεις απαντήσεις που τους δίνονται, την οποία και σημειώνουν. Μετά προχωρείτε στη δεύτερη ερώτηση κ.ο.κ.

Εφόσον το κρίνετε απαραίτητο, επιτρέψτε στους μαθητές σας να διαβάσουν όλες τις απαντήσεις που υπάρχουν κάτω από τον τίτλο *Λύσεις των Ασκήσεων* στο τέλος του βιβλίου, πριν αρχίσουν να ακούνε τις ερωτήσεις.

#### Γ! Τόμος

Τα μαθήματα του τρίτου τόμου περιλαμβάνουν και πιο "απαιτητικές" ασκήσεις ακουστικής κατανόησης, οι οποίες βασίζονται σε κάποιο διάλογο, σε κάποια συνέντευξη, σε κάποιο απόσπασμα ομιλίας κ.ά. Οι ασκήσεις αυτές είναι αμιγώς

## Για τον καθηγητή

---

ακουστικές, με την έννοια ότι ο μαθητής δεν μπορεί να ελέγξει αυτά που άκουσε παρά μόνο ξανακούγοντας την κασέτα ή το CD. Πριν παίξετε την κασέτα ή το CD, κάνετε τις εισαγωγικές ασκήσεις που προηγούνται για να εξοικειωθούν οι μαθητές σας ως ένα βαθμό με το θέμα και το λεξιλόγιο που θα συναντήσουν. Μετά, ακολουθείτε οποιαδήποτε παρεμφερή διαδικασία με αυτή που περιγράφεται πιο πάνω για τα Κείμενα και τους Διαλόγους. Τα κείμενα και τους διαλόγους που ακούγονται σ' αυτές τις ασκήσεις ακουστικής κατανόησης θα βρείτε στο τέλος του τρίτου τόμου κάτω από τον τίτλο *Κείμενα και Διαλόγοι Ακουστικής Κατανόησης*.

### Φωτογραφίες για συζήτηση

Στο τέλος του τρίτου τόμου της σειράς θα βρείτε δέκα φωτογραφίες κάτω από τον τίτλο *Φωτογραφίες για συζήτηση*. Κάθε μία από αυτές τις φωτογραφίες παρουσιάζει ένα θέμα και συνοδεύεται από υποδειγματικές ερωτήσεις. Το υλικό αυτό μπορείτε να αξιοποιήσετε επιλεκτικά και με διάφορους τρόπους για την παραγωγή συνομιλίας μέσα στην τάξη.

### Διόρθωση γραπτής εργασίας

Μερικές ιδέες:

- (α) Μαζεύετε τη γραπτή εργασία που οι μαθητές σας ετοίμασαν στο σπίτι, την διορθώνετε και τους την επιστρέφετε στο επόμενο μάθημα. Ένας πιο δημιουργικός τρόπος για να κάνετε τις διορθώσεις σας είναι να υπογραμμίσετε το σημείο όπου υπάρχει το λάθος και, παράλληλα, να σημειώσετε στο περιθώριο της αντίστοιχης γραμμής κάποιο σύμβολο που αντιπροσωπεύει τον τύπο του λάθους, π.χ. ορθ = ορθογραφικό λάθος, λεξ = λάθος λέξη, χρ = λάθος χρόνος κ.ο.κ. Με αυτόν τον τρόπο, ο μαθητής υποχρεώνεται να βασανίσει λίγο το μυαλό του σχετικά με τα λάθη που έκανε, πράγμα που μάλλον δεν θα κάνει αν του γράψετε τη σωστή απόδοση πάνω από το λάθος του.
- (β) Οι μαθητές ανταλλάσσουν τα γραπτά τους ανά δύο και διορθώνουν, όσο μπορούν, ο ένας την εργασία του άλλου, είτε γράφοντας τη σωστή απόδοση είτε χρησιμοποιώντας σύμβολα, όπως πιο πάνω. Τα διορθωμένα γραπτά επιστρέφονται κι εσείς πηγαίνετε γύρω-γύρω βοηθώντας, όπου υπάρχει ανάγκη.
- (γ) Ζητάτε από μερικούς μαθητές - προσιμότες τους "πιο καλούς" - να διαβάσουν την εργασία τους δυνατά για τους υπόλοιπους, οι οποίοι ακούνε και διορθώνουν τα λάθη τους. Κανονικά, δεν θα πρέπει να υπάρχουν πολλά λάθη, εφόσον η εργασία που ορίσατε για το σπίτι έχει ήδη μισοετοιμαστεί στην τάξη. Εσείς, βέβαια, θα πρέπει στο τέλος να βεβαιωθείτε ότι έγιναν όλες οι διορθώσεις από όλους.
- (δ) Οι σωστές απαντήσεις ασκήσεων του τύπου *Βάλτε το ουσιαστικό στον σωστό τύπο* κτλ. μπορούν να ελεγχθούν προφορικά στην τάξη. Οι μαθητές διαβάζουν αλυσιδωτά από μία απάντηση ο καθένας και οι άλλοι διορθώνουν ή σχολιάζουν. Εσείς παρεμβαίνετε, εφόσον υπάρχει ανάγκη.

### Υπαγόρευση προτάσεων για ορθογραφία

Κατά καιρούς, είναι σκόπιμο να υπαγορεύετε δύο έως τρεις προτάσεις από γνωστή ύλη στους μαθητές σας. Το όφελος είναι πολλαπλό: σας δίνει την ευκαιρία να ελέγξετε αδυναμίες στην ορθογραφία ώστε να προγραμματίσετε κάποια επανάληψη, ενεργεί σαν άσκηση ακουστικής κατανόησης, και προσφέρει μια αλλαγή στον ρυθμό και στο "κλίμα" του μαθήματος.

### Επανάληψη ρημάτων

Οι χρόνοι των ρημάτων θα πρέπει να επαναλαμβάνονται συχνά. Μη διστάζετε κάθε τόσο να ζητάτε από τους μαθητές σας να κλίνουν, είτε "εν χωρώ" είτε ένας ένας χωριστά, κάποια ρήματα στον αόριστο, στον μέλλοντα κτλ. και μετά να τα γράφουν. Ένας άλλος τρόπος, εφόσον έχετε καλύψει τουλάχιστον τρεις βασικούς χρόνους (π.χ. ενεστώτα, απλό μέλλοντα και αόριστο), είναι ο εξής. Γράφετε στον πίνακα μερικές προτάσεις στον ενεστώτα με ρήματα που θέλετε να επαναλάβετε. Φροντίστε τα ρήματα να είναι, τόσο στον ενικό, όσο και στον πληθυντικό, και σε περισσότερα από ένα πρόσωπα. Σε καρτέλες ή στον πίνακα έχετε γράψει με ευκρινή στοιχεία υποβοηθητικές φρασούλες, χαρακτηριστικές για τον καθένα από τους χρόνους που σας ενδιαφέρουν, όπως "κάθε πρωί", "αύριο το απόγευμα", "χθες το βράδυ", κ.λπ. Ζητάτε από κάποιο μαθητή να διαβάσει την πρώτη πρόταση από τον πίνακα. Μετά, δείχνοντας τη φράση-κλειδί στην καρτέλα ή στον πίνακα, ζητάτε από έναν άλλο μαθητή να ξαναπεί την πρόταση με τις απαραίτητες αλλαγές. Προχωρήστε με τον τρόπο αυτό και στους υπόλοιπους μαθητές της τάξης.

### Γ. ΓΕΝΙΚΕΣ ΠΑΡΑΤΗΡΗΣΕΙΣ ΓΙΑ ΤΗΝ ΠΡΩΤΗ ΣΥΝΑΝΤΗΣΗ

#### Εξοικείωση με το βιβλίο

Αφήστε τους μαθητές σας να ξεφυλλίσουν το βιβλίο τους, για να πάρουν μια πρώτη γεύση. Ύστερα, αναφερθείτε στον πίνακα περιεχομένων, δίνοντάς τους μερικά παραδείγματα της γλώσσας που θα καλύψουν τις πρώτες δύο ή τρεις εβδομάδες.

Κάποιοι μαθητές θα θέλουν να ξέρουν πού θα βρουν τη γραμματική που θα πρέπει να μάθουν. Δείξτε τους τα κομμάτια της Γραμματικής, όπως εμφανίζονται σε κάθε μάθημα μέσα σε πλαίσιο, καθώς και τους Πίνακες Γραμματικής και τον Πίνακα Ρημάτων στο τέλος του βιβλίου.

Σε ό,τι αφορά τα Λεξιλόγια, εξηγήστε τους ότι η εννοιολογική απόδοση των λέξεων περιορίζεται, κατά κανόνα, στη σημασία που έχει η κάθε λέξη μέσα στη φράση ή στις φράσεις που υπάρχουν στο βιβλίο.

Όσο για τις λύσεις των ασκήσεων, συμβουλευέψτε τους να αναφέρονται σ' αυτές μόνο εφόσον θέλουν να βεβαιωθούν για κάποιο σημείο, και αφού έχουν προσπαθήσει πρώτα να κάνουν όλη την άσκηση.

#### Πώς θα καθίσουν οι μαθητές σας στην τάξη

Ένα από τα πρώτα και πιο βασικά μελήματα του καθηγητή κατά την πρώτη συνάντηση, είναι το πώς θα καθίσουν σωστά οι μαθητές στην τάξη. Για μικρές τάξεις (6-15 μαθητές), ο καλύτερος τρόπος είναι να καθίσουν σε ομάδες 3-6 ατόμων, γύρω από χωριστά τραπέζια. Αν δεν υπάρχουν τραπέζια, ένας αρκετά αποτελεσματικός τρόπος είναι να τοποθετήσετε τις καρέκλες σε σχήμα πετάλου, σε κάποια απόσταση από τον τοίχο. Έτσι, έχετε την άνεση να κινείστε μπροστά στους μαθητές σας (και πίσω τους, αν χρειάζεται), ενώ εκείνοι μπορούν να βλέπουν ο ένας τον άλλο καθώς και τον πίνακα. Αν πρέπει να διδάξετε σε μεγάλες τάξεις (πάνω από 15 μαθητές), βεβαιωθείτε ότι οι μαθητές σας κάθονται σε ζεύγη, και ότι όλοι μπορούν να βλέπουν χωρίς δυσκολία εσάς και τον πίνακα και να ακούνε το κασετόφωνο ή το CD player, εφόσον θα χρησιμοποιήσετε κασέτα ή CD.

#### Δύο παρατηρήσεις

- (α) Αν δεν τους έχετε υποδείξει εσείς τις θέσεις τους, είναι πολύ πιθανόν οι μαθητές σας να επιλέξουν να καθίσουν δίπλα σε άτομα της προτίμησής τους. Αυτό είναι κάτι που συμβάλλει στην καλύτερη επικοινωνία, και θα πρέπει να το αξιοποιήσετε ανάλογα, μόλις γίνει φανερό.
- (β) Μαθητές που διαφέρουν φανερά μεταξύ τους, π.χ. ως προς την ηλικία, την ενδυμασία, την κοινωνική τάξη, καλό είναι να τους βάλετε να καθίσουν χωριστά, εκτός αν αποφασίσουν οι ίδιοι ότι θέλουν να καθίσουν μαζί.

# Εισαγωγικό Μάθημα

---

## A. Το ελληνικό αλφάβητο (The Greek alphabet)

Μικρά : α β γ δ ε ζ η θ ι κ λ μ ν ξ ο π ρ σ τ υ φ χ ψ ω

Κεφαλαία : Α Β Γ Δ Ε Ζ Η Θ Ι Κ Λ Μ Ν Ξ Ο Π Ρ Σ Τ Υ Φ Χ Ψ Ω

### 1

Κοιτάξτε πώς γράφουμε τα μικρά γράμματα

α α α α

β β β β

γ γ γ  
δ δ δ

ε ε ε

ζ ζ ζ

η η η

θ θ θ

ι ι ι

κ κ κ κ

λ λ λ

μ μ μ μ

υ υ υ  
ξ ξ ξ  
ο ο ο  
ι ι ι  
ε ε ε  
α α α  
η η η  
ι ι ι  
υ υ υ  
ε ε ε  
χ χ χ  
ψ ψ ψ  
ω ω ω

**2** Τώρα αντιγράψτε τα μικρά γράμματα 5 φορές 

## Εισαγωγικό Μάθημα

---

**3** Κοιτάξτε πώς γράφουμε αυτά τα μικρά γράμματα

α α	θ θ θ	ι ι
β β	κ κ	φ φ
ε ε	ξ ξ	χ χ
ζ ζ ζ	π π	ψ ψ

**4** Κοιτάξτε πώς γράφουμε τα κεφαλαία γράμματα

Α	_____
Β	_____
Γ	_____
Δ	_____
Ε	_____
Ζ	_____
Η	_____
Θ	_____

Ι	
Κ	
Λ	
Μ	
Ν	
Ξ	
Ο	
Π	
Ρ	
Σ	
Τ	
Υ	
Φ	
Χ	
Ψ	
Ω	

**5**

Τώρα αντιγράψτε τα κεφαλαία γράμματα 5 φορές



## Εισαγωγικό Μάθημα

---

**6** Κοιτάξτε πώς γράφουμε αυτά τα κεφαλαία γράμματα

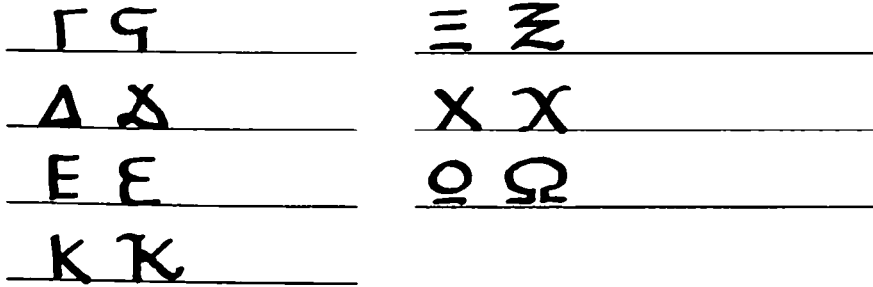

**7** Γράψτε μία φορά τα μικρά και τα κεφαλαία, το ένα δίπλα στο άλλο 

**8** Κοιτάξτε πώς λέμε τα γράμματα του αλφαβήτου

Α α	άλφα	Ν ν	νι
Β β	βήτα	Ξ ξ	ξι
Γ γ	γάμμα	Ο ο	όμικρον
Δ δ	δέλτα	Π π	πι
Ε ε	έψιλον	Ρ ρ	ρο
Ζ ζ	ζήτα	Σ σ/ς	σίγμα
Η η	ήτα	Τ τ	ταυ
Θ θ	θήτα	Υ υ	ύψιλον
Ι ι	ιώτα	Φ φ	φι
Κ κ	κάπα	Χ χ	χι
Λ λ	λάμδα	Ψ ψ	ψι
Μ μ	μι	Ω ω	ωμέγα



**9** Πείτε το αλφάβητο 10 φορές

**10** Ακούστε τα γράμματα και γράψτε το μικρό και το κεφαλαίο



**11** Κοιτάξτε τον διάλογο και βάλτε:

έναν κύκλο γύρω από κάθε α, Α

ένα τετράγωνο γύρω από κάθε ε, Ε

ένα τρίγωνο γύρω από κάθε π, Π

μια γραμμή κάτω από κάθε σ, Σ

### Είμαι απ' τη Ρωσία, απ' τη Μόσχα

*Ιβάν Πετρόφ* Από πού είστε;

*Φιλίπ Μαρέ* Είμαι απ' τη Γαλλία.

*Ιβάν Πετρόφ* Από ποιο μέρος;

*Φιλίπ Μαρέ* Απ' το Παρίσι. Εσείς από πού είστε;

*Ιβάν Πετρόφ* Εγώ είμαι απ' τη Ρωσία, απ' τη Μόσχα.

**12** Κοιτάξτε το κείμενο και βάλτε:

έναν κύκλο γύρω από κάθε η, Η

ένα τετράγωνο γύρω από κάθε ν, Ν

ένα τρίγωνο γύρω από κάθε σ, Σ

μια γραμμή κάτω από κάθε τ, Τ

### Από την Ισπανία στην Ελλάδα

Η Παλόμα Σουάρεθ είναι απ' την Ισπανία, απ' το Τολέδο. Είναι παντρεμένη με το Χουάν κι έχουν δύο παιδιά, ένα κορίτσι, την Ντολόρες, κι ένα αγόρι, τον Αντόνιο. Ο Χουάν είναι γιατρός και η Παλόμα είναι γραμματέας.

Τώρα μένουνε στην Αθήνα. Ο Χουάν δουλεύει στο Νοσοκομείο Αλεξάνδρα. Η Παλόμα δε δουλεύει τώρα. Η διεύθυνσή τους είναι Ολύμπου 18, Χαλάνδρι, και το τηλέφωνό τους είναι 210 6821736.

Ο Χουάν μιλάει ελληνικά αρκετά καλά. Η Παλόμα καταλαβαίνει αλλά δε μιλάει καλά ακόμα. Τα παιδιά μιλάνε πολύ καλά.

# Εισαγωγικό Μάθημα

---

## B. Προφορά (Pronunciation)

### 1. Απλά και δίψηφα φωνήεντα (Simple and two-letter vowels)

α	a as in rather	πάλι	pali
η, ι, υ, ει, οι	i as in fatigue	μήλο τι πολύ είκοσι μισοί	milos ti poli ikossi missi
ε, αι	e as in pen	πατέρας Μαίρη	pateras Meri
ο, ω	o as in lot	Ιταλός μένω	Italos meno
ου	u as in lubricant	ούτε	ute

### 1. Απλά σύμφωνα (Simple consonants)

β	v as in voice	βάζω	vazo
δ	dh as in then	εδώ	edho
ζ	z as in zebra	ζείτε	zite
θ	th as in thick	θέλω	thelo
λ	l as in leave	λέξη	lexi
μ	m as in meet	μήνας	minas
ν	n as in nun	νέος	neos
π	p as in peep	πρέπει	prepi
ρ	r as in pretty	νερό	nero
σ / ς	s as in soft	ίσως	issos
τ	t as in tea	τώρα	tora
φ	f as in fox	φάρμακο	farmako

Υ	(a) y as in year when followed by sounds "ε" or "ι"	γέρος γιατί	yeros yati
	(b) gh: makes a continuous "gh" sound without withdrawing the tongue; when followed by a consonant or a sound other than "ε" and "ι"	μεγάλη γράφω	meghali ghrafo
Χ	(a) ch as in German ich when followed by sounds "ε" or "ι"	όχι χαίρω	ochi chero
	(b) kh as in Scottish loch when followed by a consonant or a sound other than "ε" and "ι"	έχω νύχτα	ekho nikhta
Κ	(a) k as in key when followed by sounds "ε" and "ι"	εκεί	eki
	(b) ck as in lock before a consonant or a sound other than "ε" and "ι"	εκατό έκθεση	eckato eckthessi

### 3. Δίψηφα σύμφωνα (Two-letter consonants)

μπ	(a) b as in beat - when initial sound - when preceded by a consonant - when the same combination exists twice in a word	μπάνιο τουρμπίνα μπαμπάς	banio turbina babas
	(b) mb as in number - when in the middle of a word	γαμπρός	ghambros
ντ	(a) d as in dignity - when initial sound - when preceded by a consonant - when the same combination exists twice in a word	ντύνομαι καπαρντίνα νταντά	dinome ckapardina dada
	(b) nd as in under - when in the middle of a word	πάντα	panda

## Εισαγωγικό Μάθημα

---

γκ	(a) g as in go - when initial sound - when preceded by a consonant	γκάφα αργκό	gafa argo
γκ / γγ	(b) ng as in bingo - when in the middle of a word	Παγκράτι αγγλικά	pangrati anglicka
τσ	ts as in its	τσάντα	tsanda
τζ	dz as in beads	τζάκι	dzaki

### 4. Διπλά σύμφωνα (Double consonants)

ξ	ks as in beaks	έξιπνος	eksipnos
ψ	ps as in shops	ψωμί	psomi

### 5. Δίφθογγοι (Diphthongs)

αι, αη	νεράιδα, αηδόνι	neraidha, aidhoni
οι, οη	κορόιδο, βόηθα	koroidho, voitha

### 6. Καταχρηστικές δίφθογγοι (Pallatised diphthongs)

ια, ιο, ιε, ιου

(a) When preceded by μπ, ντ, β, ζ, ρ, π, τ, φ, θ and σ the "ι" sound of the diphthong is pronounced as a strong γ (in γέρος) or as a soft χ (in όχι)  
e.g. βαθιά, ήπιε, ποιος

(b) The "ι" sound of the diphthong pallatises the preceding ν, λ, κ, γ, χ, γκ  
e.g. νιος, ελιά, για

### 7. Συνδυασμοί (Combinations)

αυ, ευ are pronounced af, ef before γκ, κ, ξ, π, σ, τ, φ, χ  
e.g. αυτό, αυξάνω, ευχαριστώ, εύκολο

αυ, ευ are pronounced αν, εν before a vowel or before β, γ, δ, λ, μ, ν, ρ

### 8. Πότε το "σ" γίνεται "ζ" (Sound "σ" changes to "ζ")

When sound "σ" precedes β, γ, δ, λ, μ, ν, ρ, μπ, ντ it changes to "ζ"

e.g. σμήνος zminos  
στους δρόμους stuz dhromus

### 9. Το τελικό "ν" (Final "n")

(a) Final "ν" followed by initial "π", "τ", or "κ" are pronounced respectively "mb", "nd", or "ng"

e.g.    δεν πάω           dhen bao  
          στην Τήνο       stin dino  
          έναν καφέ      enan gafe

(b) Final "ν" followed by initial "ξ" or "ψ" are pronounced respectively "ngz" or "nbz"

e.g.    τον ξέρεις       ton gzeris  
          την ψάχνει     tin bzakhni

### 10. Το "γ" πριν από το "χ" (Consonant "γ" when followed by "χ")

When followed by "χ", consonant "γ" changes to "v"

e.g.    συγχαρητήρια   sinkharitiria

### 11. Δύο όμοια σύμφωνα (Two same-letter consonants)

Two same-letter consonants, except for "γγ", are pronounced as one.

e.g.    αλλά           ala  
          κόκκινο       kokino

## Γ. Το μονοτονικό σύστημα τονισμού των λέξεων (Stress System)

The accent mark (  $\checkmark$  ) indicates which syllable is stressed in a word.

The accent mark is not written over one-syllable words, except for question words *πού* and *πώς*, conjunction *ή* and preposition *ώς*.

Greek words can only be stressed on one of the last three syllables.

When the stressed syllable is one of the two-letter vowels *αι*, *ου*, *ει*, *οι*, *υι* or one of the combinations *αυ*, or *ευ*, the accent mark goes over the second letter of the combination, e.g. *είναι*, *γυναίκα*, *εύκολο*, *αυτοί*.

If the accent mark is on the first letter of the two-letter combination, this indicates that the two vowels are pronounced separately, e.g. *ρολόι*, *Κάιρο*.

The mark (  $\cdot\cdot$  ) is used to indicate that the two vowels of an unstressed two-letter vowel or combination are pronounced separately, e.g. *χαϊδέω*, *τρόλει*, *λαϊκή*.

## Εισαγωγικό Μάθημα

### 13

Γράψτε τα 5 "ι", τα 2 "ο" και τα 2 "ε". Κεφαλαία και μικρά



### 14

Ακούστε και διαβάστε δυνατά



τα	μα	θα	λα	πα	κα	σα	να	
ΤΟ	ΜΟ	ΘΟ	ΛΟ	ΠΟ	ΚΟ	ΣΟ	ΝΟ	
τε	με	θε	λε	πε	κε	σε	νε	
ΤΙ	ΜΙ	ΘΙ	ΛΙ	ΠΙ	ΚΙ	ΣΙ	ΝΙ	
του	μου	θου	λου	που	κου	σου	νου	
βα	δα	φα	γα	χα	ρα	ξα	ψα	
ΒΟ	ΔΟ	ΦΟ	ΓΟ	ΧΟ	ΡΟ	ΞΟ	ΨΟ	
βε	δε	φε	γε	χε	ρε	ξε	ψε	
ΒΙ	ΔΙ	ΦΙ	ΓΙ	ΧΙ	ΡΙ	ΞΙ	ΨΙ	
βου	δου	φου	γου	χου	ρου	ξου	ψου	
γκα	ντα	μπα	τσα	τζα	γρα	φτα	στα	ντρα
ΓΚΟ	ΝΤΟ	ΜΠΟ	ΤΣΟ	ΤΖΟ	ΓΡΟ	ΦΤΟ	ΣΤΟ	ΝΤΡΟ
γκε	ντε	μπε	τσε	τζε	γρε	φτε	στε	ντρε
ΓΚΙ	ΝΤΙ	ΜΠΙ	ΤΣΙ	ΤΖΙ	ΓΡΙ	ΦΤΙ	ΣΤΙ	ΝΤΡΙ
γκου	ντου	μπου	τσου	τζου	γρου	φτου	στου	ντρου

### 15 Ακούστε και διαβάστε δυνατά



αέρας Μαίρη αδελφός ψηλή χαίρετε τέταρτο αμβροσία  
ΠΛΑΚΑ ΚΡΗΤΗ ΕΛΛΑΔΑ ΕΥΡΩΠΗ ΜΠΡΑΧΑΜΙ ΣΟΥΝΙΟ  
Γερμανός μουσική Παγκράτι δεσποινίς υπάλληλος αχθοφόρος  
ΦΑΡΜΑΚΕΙΟ ΕΙΔΗ ΓΚΑΡΑΖ ΑΤΟΜΑ ΩΔΕΙΟ ΕΙΣΑΓΩΓΕΣ  
μονότονος βενζινάδικο ντροπή μπάνιο δωμάτιο συμφορά  
ΑΓΓΛΙΑ ΑΝΔΡΕΑΣ ΠΑΝΤΕΛΗΣ ΕΜΠΟΡΙΟ ΑΜΦΙΛΟΧΙΑ  
ευχαριστώ ευλογία αυτοκίνητο αύριο Πέμπτη

### 16 Γράψτε τις πιο πάνω λέξεις στο τετράδιό σας

### 17 Διαβάστε δυνατά

Λέγομαι Κώστας Αρβανίτης. Είμαι από την Αθήνα αλλά μένω στην Θεσσαλονίκη.  
Είμαι παντρεμένος και έχω δύο παιδιά.

### 18 Διαβάστε δυνατά

Γράψτε τις λέξεις στο τετράδιό σας.

Η Ελένη είναι από την Πάτρα αλλά τώρα μένει στην Αθήνα.

Είναι καθηγήτρια.

# Μάθημα



## Γεια σας.

**Κώστας Κανάκης** Γεια σας. Λέγομαι Κώστας Κανάκης.  
**Λόρα Γκριν** Χαίρω πολύ. Λόρα Γκριν.  
**Κώστας Κανάκης** Χαίρω πολύ.



Καλημέρα (σας)	Καλησπέρα (σας)
Γεια σας	Γεια σας
Χαίρετε	Χαίρετε
Αντίο (σας)	Αντίο (σας)
	Καληνύχτα (σας)

Λέγομαι  
Είμαι ο

Κώστας Κανάκης.  
Γιάννης Μαράτος.  
Πέτρος Δήμας.

Λέγομαι  
Είμαι η

Μαρία Καραγιάννη.  
Ελένη Παππά.

## 1 Μιλήστε μεταξύ σας

A: Γεια σας. / Χαίρετε. / Καλημέρα σας. Λέγομαι . . .  
B: Χαίρω πολύ. (Λέγομαι) . . .



## Πώς σας λένε;

Με λένε ~~Κώστας Κανάκης.~~  
~~Γιάννης Μαράτος.~~  
~~Πέτρος Δήμας.~~

Με λένε Μαρία Καραγιάννη.  
Ελένη Παππά.

**Πέτρος Δήμας**  
**Κάρμεν Μοράλες**

**Πέτρος Δήμας**  
**Κάρμεν Μοράλες**  
**Πέτρος Δήμας**

Πώς σας λένε;  
Με λένε Κάρμεν Μοράλες.  
Εσάς;  
Με λένε Πέτρο Δήμα.  
Χαίρω πολύ.  
Κι εγώ.

## 2 Ρωτήστε και απαντήστε

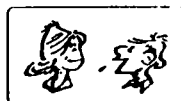

A: Πώς σας λένε;  
B: Με λένε . . . Εσάς;  
A: Με λένε . . .





## Γεια σου.

**Μόνικα** Γεια σου. Με λένε Μόνικα.  
**Γιάννης** Γεια σου Μόνικα. Με λένε Γιάννη.



Καλημέρα  
Γεια (σου)

Αντίο

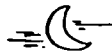

Καλησπέρα  
Γεια (σου)

Αντίο  
Καληνύχτα

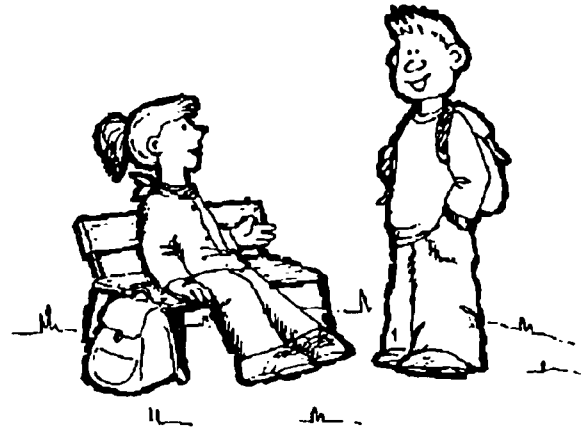

### 3 Μιλήστε μεταξύ σας

A: Γεια σου. / Καλησπέρα. Με λένε ...

B: Γεια σου ... Με λένε ...

Με λένε Κώστα~~ς~~ .  
 Γιάννη~~ς~~ .  
 Πέτρο~~ς~~ .

Με λένε Μαρία.  
 Ελένη.



### Πώς σε λένε;

**Κατερίνα** Πώς σε λένε;  
**Πέτρος** Με λένε Πέτρο. Εσένα;  
**Κατερίνα** Με λένε Κατερίνα.

### 4 Ρωτήστε και απαντήστε

A: Πώς σε λένε;

B: Με λένε ... Εσένα

A: Με λένε ...

Πώς σας λένε;  Εσάς;

Πώς σε λένε;  Εσένα;

# Μάθημα 1

Πώς σε λένε;    **Με** λένε Κώστα / Μαρία.  
Πώς τον λένε;    **Τον** λένε Κώστα.  
Πώς την λένε;    **Την** λένε Μαρία.

## 5 Ρωτήστε για δύο ή τρεις συμμαθητές σας



A: Πώς τον/την λένε;

B: Τον/Την λένε...

### Από πού είστε;

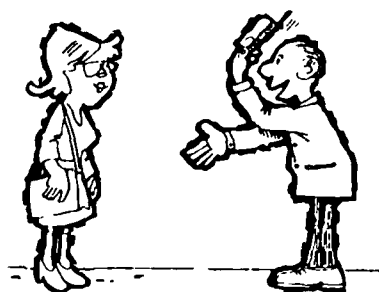
**Κώστας Κανάκης** Από πού είστε κυρία Γκριν;  
**Λόρα Γκριν** Είμαι από τον Καναδά. Εσείς;  
**Κώστας Κανάκης** Είμαι από την Ελλάδα.

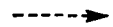



Εσείς  Είστε  



### Από πού είσαι;

**Σοφί** Από πού είσαι Τερέζα;  
**Τερέζα** Από την Ιταλία. Εσύ;  
**Σοφί** Είμαι από την Γαλλία.

Εσύ  Είσαι  

Είμαι από **τον** Καναδά. / Λίβανο.  
**την** Αγγλία. / Γαλλία. / Ρωσία. / Αμερική. / Αυστραλία.  
**το** Βέλγιο. / Μεξικό. / Μαρόκο. / Ιράν.

## 6 Μιλήστε μεταξύ σας

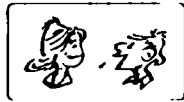

### Παράδειγμα

το Βέλγιο / την Αγγλία

A: Από πού είστε/είσαι;

B: Είμαι από το Βέλγιο. Εσείς/Εσύ;

A: Είμαι από την Αγγλία.

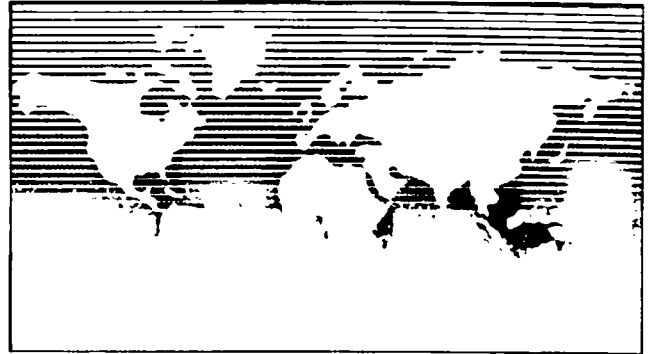

1. το Βέλγιο / την Αγγλία

2. την Γερμανία / τον Καναδά

3. την Νορβηγία / το Μεξικό

4. τον Λίβανο / την Αμερική

5. την Γαλλία / το Ισραήλ

6. το Μαρόκο / την Τουρκία

7. την Ολλανδία / το Ιράν

8. την Ελβετία / την Αλβανία

## 7 Ρωτήστε και απαντήστε



A: Από πού είστε/είσαι;

B: Είμαι από (την Αυστρία). Εσείς;/ Εσύ;

A: Είμαι από (το Πακιστάν).

## 8 Γράψτε τη σωστή λέξη

(α) A: Γεια σας. Λέγομαι Γιώργος Σαββίδης.

B: Χαίρω \_\_\_\_\_ . Μαρία Μπράουν.

A: Χαίρω πολύ. Από \_\_\_\_\_ είστε, κυρία Μπράουν;

B: Από \_\_\_\_\_ Γερμανία. Εσείς;

A: \_\_\_\_\_ από την Ελλάδα.

(β) A: Καλημέρα. \_\_\_\_\_ σε λένε;

B: \_\_\_\_\_ λένε Κώστα. Εσένα;

A: \_\_\_\_\_ λένε Χοσέ.

B: Από πού \_\_\_\_\_ Χοσέ;

A: Είμαι \_\_\_\_\_ την Ισπανία.

# Μάθημα 2



## Καλημέρα σας. Τι κάνετε;

**Μαρία Δημαρά**

Καλημέρα σας κύριε Μορέτι.

**Πάολο Μορέτι**

Καλημέρα σας κυρία Δημαρά. Τι κάνετε;

**Μαρία Δημαρά**

Καλά, ευχαριστώ. Εσείς;

**Πάολο Μορέτι**

Πολύ καλά, ευχαριστώ.

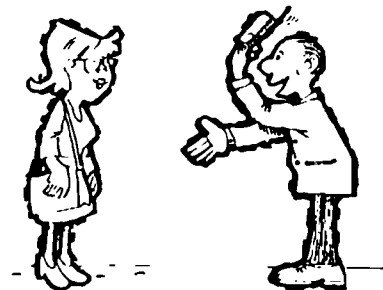

Τι κάνετε; = Πώς είστε;



ο κύριος Κανάκης

↳ Γεια σας κύριε Κανάκης.

ο κύριος Μαράτος

↳ Γεια σας κύριε Μαράτος.

ο κύριος Δήμας

↳ Γεια σας κύριε Δήμας.



η κυρία Καραγιάννη

↳ Γεια σας κυρία Καραγιάννη

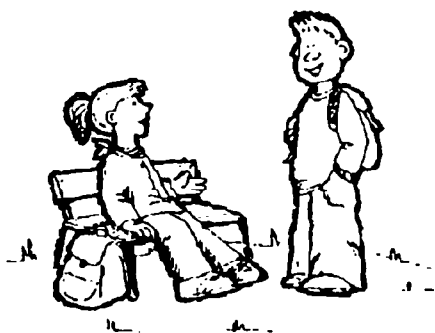

## Γεια σου. Τι κάνεις;

**Χοσέ**

Γεια σου, Αλίκη.

**Αλίκη**

Γεια σου, Χοσέ. Τι κάνεις;

**Χοσέ**

Καλά, εσύ;

**Αλίκη**

Μια χαρά.



Τι κάνεις; = Πώς είσαι;



ο Κώστας

↳ Γεια σου Κώσταξ

ο Γιώργος

↳ Τι κάνεις Γιώργοξ;



η Μαρία

↳ Καλημέρα Μαρία

η Ελένη

↳ Καλησπέρα Ελένη

## 1 Μιλήστε μεταξύ σας



A: Γεια σας κύριε/κυρία . . .

B: Γεια σας. Τι κάνετε;

A: (Πολύ) καλά, ευχαριστώ. Εσείς;

B: (Πολύ) καλά, ευχαριστώ.

A: Καλημέρα / Καλησπέρα . . .

B: Γεια (σου) . . . . Τι κάνεις;

A: (Πολύ) καλά, (ευχαριστώ). / Μια χαρά. Εσύ;

B: (Πολύ) καλά, (ευχαριστώ).

### Κοιτάξτε!



A: Τι κάνετε; / Τι κάνεις;

B: Πολύ καλά. / Μια χαρά. / Καλά. / Έτσι κι έτσι. / Όχι (και) πολύ καλά.



## Η κυρία Γαρδέλ. Ο κύριος Μαράτος.

**Κώστας Παππάς** Η κυρία Γαρδέλ. Ο κύριος Μαράτος.

**Μαρία Γαρδέλ** Χαίρω πολύ.

**Γιάννης Μαράτος** Χαίρω πολύ.

**Κώστας Παππάς** Γιάννη, η κυρία Γαρδέλ είναι από την Αργεντινή.



## Ο Στέφαν. Η Μόνικα.

**Άννα** Ο Στέφαν. Η Μόνικα.

**Μόνικα** Γεια σου Στέφαν.

**Στέφαν** Γεια σου Μόνικα.

**Άννα** Μόνικα, ο Στέφαν είναι από την Αυστρία.



## Μάθημα 2

---

### 2 Μιλήστε μεταξύ σας

(α) A: Ο κύριος... . Η κυρία...

B: Χαίρω πολύ.

Γ: Χαίρω πολύ.

A: ..., ο κύριος / η κυρία... είναι από...

(β) A: Ο/Η... . Ο/Η... .

B: Γεια σου...

Γ: Γεια σου...

A: ..., ο/η... είναι από...

### Ρήμα "είμαι"

εγώ	είμαι
εσύ	είσαι
ο Γιώργος / η Μαρία	είναι
εμείς	είμαστε
εσείς	είστε (είσαστε)
ο Γιώργος και η Μαρία	είναι

### 3 Βάλτε το ρήμα "είμαι" στο σωστό πρόσωπο

1. Εγώ είμαι από την Ολλανδία. Εσείς από πού \_\_\_\_\_ ;
2. Ο κύριος Μορέτι \_\_\_\_\_ από την Ιταλία.
3. Η κυρία Δήμα \_\_\_\_\_ από την Ελλάδα.
4. Εμείς \_\_\_\_\_ από την Ρουμανία. Εσύ από πού \_\_\_\_\_ ;
5. Η Έλσα και η Λόρα \_\_\_\_\_ από τον Καναδά και η Πατ \_\_\_\_\_ από την Αμερική.
6. Εγώ \_\_\_\_\_ καλά. Εσύ πώς \_\_\_\_\_ ;
7. Χαίρετε. Πώς \_\_\_\_\_ ;

Αριθμοί



- |   |         |    |               |         |
|---|---------|----|---------------|---------|
| 1 | ένα     | 6  | έξι           |         |
| 2 | δύο     | 7  | εφτά (επτά)   |         |
| 3 | τρία    | 8  | οχτώ (οκτώ)   | 0 μηδέν |
| 4 | τέσσερα | 9  | εννιά (εννέα) |         |
| 5 | πέντε   | 10 | δέκα          |         |

4 Διαβάστε

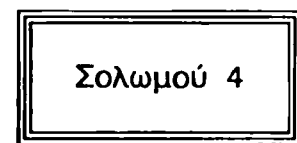
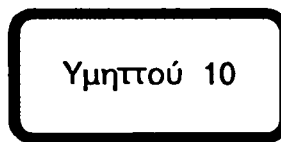
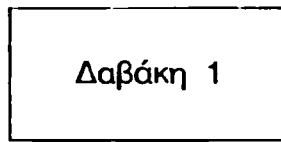
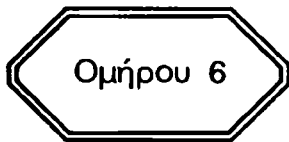

## Μάθημα 2

### 5 Μιλήστε μεταξύ σας



#### Παράδειγμα

$2 + 2 = ;$

A: Πόσο κάνει δύο και δύο;

B: Δύο και δύο κάνει τέσσερα.

$2 + 2 = ; \quad 5 + 1 = ;$

$4 + 1 = ; \quad 2 + 6 = ;$

$6 + 3 = ; \quad 3 + 4 = ;$

$8 + 2 = ; \quad 5 + 0 = ;$

### 6 Ακούστε την ερώτηση και διαλέξτε τη σωστή απάντηση



- |    |   |
|----|---|
| 1. | (α) Κάνει δέκα.<br>(β) Είμαι καλά, ευχαριστώ.<br>(γ) Είμαι από τον Καναδά.                        |
| 2. | (α) Χαίρω πολύ. Κώστας Αναστασίου.<br>(β) Πολύ καλά, ευχαριστώ.<br>(γ) Εγώ είμαι από την Ισπανία. |
| 3. | (α) Είμαι ο Γιώργος.<br>(β) Είμαι από τον Λίβανο.<br>(γ) Είμαι καλά.                              |

### 7 Γράψτε την σωστή λέξη

A: Καλησπέρα Κάθριν.

B: Α, Γεια σου. Τι κάνεις;

A: Μια χαρά. \_\_\_\_\_ ;

B: \_\_\_\_\_ καλά, \_\_\_\_\_ .

A: Από \_\_\_\_\_ είσαι Κάθριν;

B: \_\_\_\_\_ από την Ιρλανδία. Εσύ;

A: Είμαι \_\_\_\_\_ το Μεξικό.





8 Γράψτε τον αριθμό 

Οριζόντια →

- 1. 2
- 2. 9
- 3. 5
- 4. 1
- 5. 10
- 6. 3

Κάθετα ↓

- 1. 0
- 2. 7
- 3. 4
- 4. 6

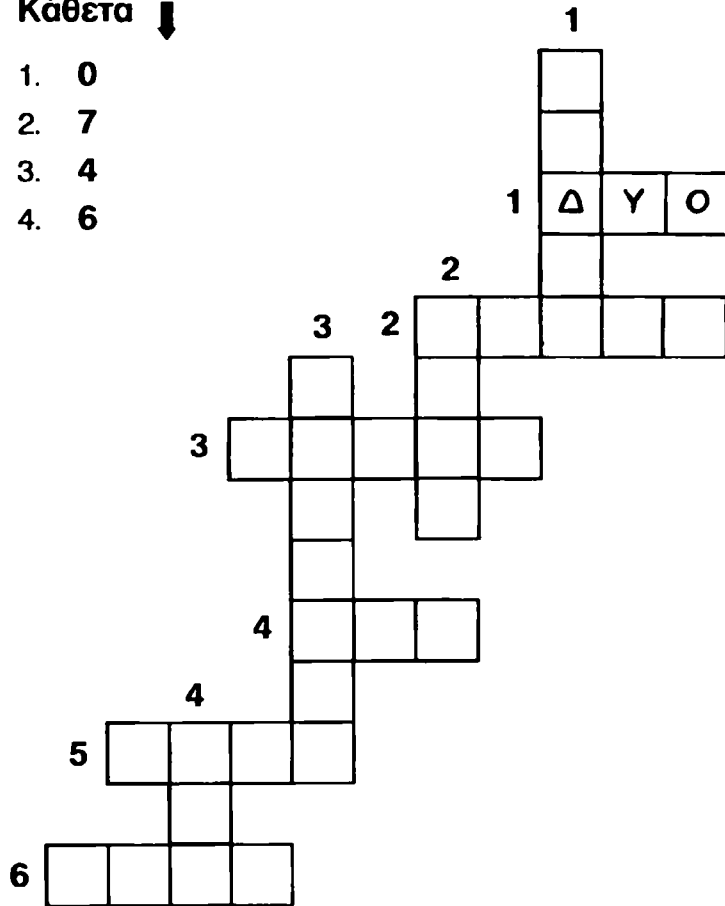



## Η Μονίκ δουλεύει στην Ελλάδα

Η Μονίκ Μονσερά είναι από την Ελβετία και είναι καθηγήτρια.  
Τώρα δουλεύει στην Ελλάδα. Μένει στην Αθήνα, στο Παγκράτι.  
Η Μονίκ είναι παντρεμένη. Ο άντρας της δουλεύει στην Ελβετία.  
Έχουν ένα παιδί, τον Πιέρ. Ο Πιέρ μένει με τον πατέρα του.

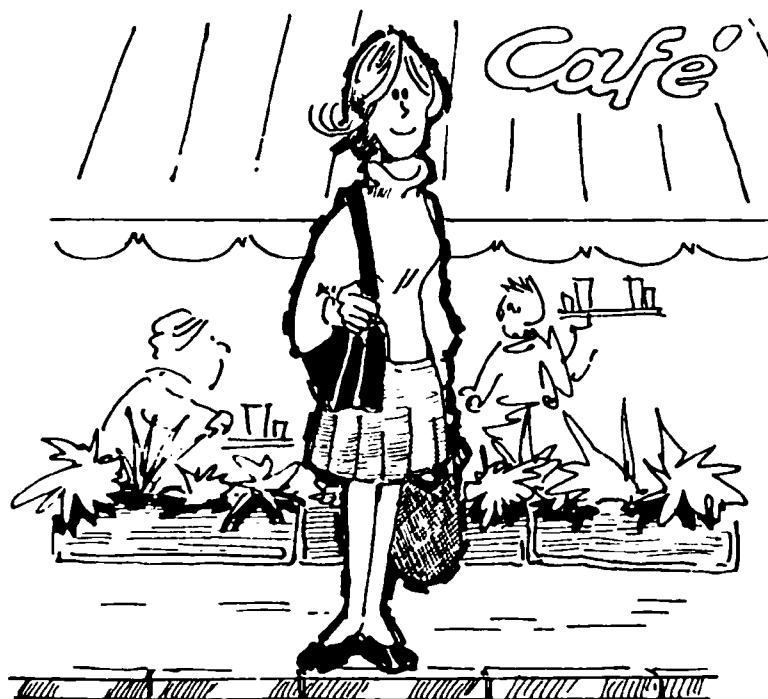

### 1

#### Σωστό ή λάθος;

1. Η Μονίκ Μονσερά είναι από την Ελβετία.
2. Η Μονίκ δουλεύει στην Ελβετία.
3. Η Μονίκ είναι καθηγήτρια.
4. Ο άντρας της δουλεύει στην Αθήνα.
5. Η Μονίκ έχει ένα παιδί.
6. Το παιδί μένει στην Αθήνα με τη μητέρα του.



## Είμαι απ' τη Ρωσία, απ' τη Μόσχα

**Ιβάν Πετρόφ** Από πού είστε;  
**Φιλίπ Μαρέ** Είμαι απ' τη Γαλλία.  
**Ιβάν Πετρόφ** Από ποιο μέρος;  
**Φιλίπ Μαρέ** Απ' το Παρίσι. Εσείς από πού είστε;  
**Ιβάν Πετρόφ** Εγώ είμαι απ' τη Ρωσία, απ' τη Μόσχα.

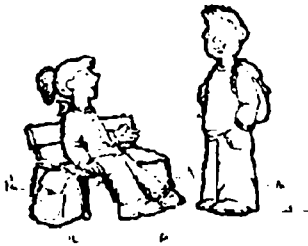

**Χοσέ** Από πού είσαι, Έλενα;  
**Έλενα** Απ' την Αυστρία.  
**Χοσέ** Από ποιο μέρος;  
**Έλενα** Απ' τη Βιέννη. Εσύ από πού είσαι;  
**Χοσέ** Εγώ είμαι απ' την Ισπανία, απ' τη Μαδρίτη.

### Ονομαστική

### Αιτιατική



ο Καναδάς  
ο Λίβανος



η Γαλλία  
η Αμερική



το Μαρόκο



Είμαι από  
(απ')

τον Καναδάς  
το(ν) Λίβανος

τη(ν) Γαλλία  
την Αμερική

το Μαρόκο



ο Πειραιάς  
ο Βόλος



η Πράγα  
η Μαδρίτη



το Λονδίνο  
το Βουκουρέστι



Είμαι από  
(απ')

τον Πειραιά  
το(ν) Βόλο

την Πράγα  
τη(ν) Μαδρίτη

το Λονδίνο  
το Βουκουρέστι

# Μάθημα 3

## 2 Μιλήστε μεταξύ σας



### Παράδειγμα

η Γαλλία / το Παρίσι // η Ρωσία / η Μόσχα

A: Από πού είστε/είσαι;

B: Είμαι από/(απ') τη Γαλλία.

A: Από ποιο μέρος;

B: Από/(απ') το Παρίσι. Εσείς/Εσύ από πού είστε/είσαι;

A: Είμαι από/(απ') τη Ρωσία, από/(απ') τη Μόσχα.



1. η Γαλλία / το Παρίσι // η Ρωσία / η Μόσχα
2. ο Καναδάς / το Τορόντο // η Ισπανία / η Μαδρίτη
3. η Ρουμανία / το Βουκουρέστι // η Ελλάδα / η Θεσσαλονίκη
4. η Βρετανία / το Λίβερπουλ // Η Νορβηγία / το Όσλο
5. η Τουρκία / η Άγκυρα // η Νότια Αφρική / το Κέιπ Τάουν
6. ο Λίβανος / η Τρίπολη // η Κίνα / το Πεκίνο
7. η Αμερική / το Σαν Φρανσίσκο // το Πακιστάν / το Καράτσι



## Πού μένετε;

**Λάουρα Βίτι**

Μένετε στην Πλάκα κύριε Μαρέ;

**Φιλίπ Μαρέ**

Ναι. Εσείς πού μένετε κυρία Βίτι;

**Λάουρα Βίτι**

Εγώ μένω στο Θησείο. Κι ο Στέφαν μένει στο Θησείο, νομίζω.

**Στέφαν Λέμαν**

Όχι, δε μένω στο Θησείο. Μένω στην Κηφισιά.

## Κοιτάξτε! ☹ ☹

A : Μένετε/Μένεις στην Πλάκα;

B : Ναι, μένω στην Πλάκα. / Ναι.

Όχι, δε μένω στην Πλάκα. / Όχι.

A : Είστε/Είσαι από την Παλαιστίνη;

B : Ναι, είμαι από την Παλαιστίνη. / Ναι, είμαι. / Ναι.

Όχι, δεν είμαι από την Παλαιστίνη. / Όχι, δεν είμαι. / Όχι.

A: ~~Εγώ~~ είμαι από τη Γαλλία.

B: Εγώ είμαι από τη Ρωσία.

A: ~~Εγώ~~ μένω στη Γλυφάδα.

B: Εγώ μένω στον Κορυδαλλό.

## Ονομαστική

## Αιτιατική

	ο Πειραιάς	➔	Μένω σ(έ)	τον Πειραιάξ
	ο Κορυδαλλός		την Κηφισιά	
	η Κηφισιά		τη(ν) Φιλοθέη	
η Φιλοθέη	το Νέο Ψυχικό	το Νέο Ψυχικό		
το Νέο Ψυχικό	το Κολωνάκι	το Κολωνάκι		
το Κολωνάκι	το Πέραμα	το Πέραμα		

σε + το(ν) ➔ στον  
σε + τη(ν) ➔ στη(ν)  
σε + το ➔ στο

### 3 Μιλήστε μεταξύ σας



#### Παράδειγμα

το Παγκράτι / η Γλυφάδα / η Βούλα

A: Μένετε/μένεις στο Παγκράτι;

B: Όχι, δε μένω στο Παγκράτι. Μένω στη Γλυφάδα.

Εσείς/Εσύ πού μένετε/μένεις;

A: Μένω στη Βούλα.



1. το Παγκράτι / η Γλυφάδα / η Βούλα
2. η Φιλοθέη / το Χαλάνδρι / ο Χολαργός
3. το Κολωνάκι / ο Κολωνός / η Κυψέλη
4. η Κηφισιά / το Περιστερί / η Νέα Ιωνία
5. το Μοσχάτο / ο Πειραιάς / η Δάφνη
6. η Βάρκιζα / η Νέα Σμύρνη / ο Βύρωνας
7. το Παλιό Φάληρο / ο Ρέντης / το Κουκάκι
8. η Καλλιθέα / ο Περισσός / η Πετρούπολη

# Μάθημα 3

	Ονομαστική	Αιτιατική	
♂	ο Άλιμος Πειραιάς Ρέντης	από τον / στον από τον / στον από το(ν) / στο(ν)	Άλιμο Πειραιά Ρέντη
♀	η Γλυφάδα Εκάλη	από τη(ν) / στη(ν) από την / στην	Γλυφάδα Εκάλη
⊕	το Μοσχάτο Καλαμάκι Πέραμα	από το / στο από το / στο από το / στο	Μοσχάτο Καλαμάκι Πέραμα

## Άρθρα

	Ονομαστική	Αιτιατική	
♂	ο	το(ν)	! πάντα τον την δεν
♀	η	τη(ν)	
⊕	το	το	

πριν από 
 / φωνήεν  
 / κ, ξ, π, τ, ψ

## 4 Βάλτε το σωστό άρθρο στην ονομαστική

- |                   |                  |                   |
|-------------------|------------------|-------------------|
| 1. <u>Η</u> Ελένη | 6. _____ Καναδάς | 11. _____ Αμερική |
| 2. _____ Κώστας   | 7. _____ Μεξικό  | 12. _____ κύριος  |
| 3. _____ Ιταλία   | 8. _____ Γιώργος | 13. _____ Βέλγιο  |
| 4. _____ Παγκράτι | 9. _____ κυρία   | 14. _____ Άρης    |
| 5. _____ Κυψέλη   | 10. _____ Αμαλία | 15. _____ μάθημα  |

**5** Βάλτε το σωστό άρθρο στην αιτιατική

- |                           |                       |                       |
|---------------------------|-----------------------|-----------------------|
| 1. από <u>την</u> Ισπανία | 6. σ _____ Κυψέλη     | 11. από _____ Γιώργο  |
| 2. σ _____ Καναδά         | 7. από _____ Πειραιά  | 12. σ _____ μάθημα    |
| 3. από _____ Λίβανο       | 8. σ _____ Βουδαπέστη | 13. από _____ Ελβετία |
| 4. σ _____ παιδί          | 9. από _____ Πέραμα   | 14. σ _____ Γερμανία  |
| 5. από _____ Χαλάνδρι     | 10. σ _____ κύριο     | 15. από _____ Μόναχο  |

**6** Βάλτε το σωστό

- Η Μαδρίτη είναι στην Ισπανία.
- \_\_\_\_\_ Κώστας μένει \_\_\_\_\_ Αθήνα.
- \_\_\_\_\_ Μάρκ είναι από \_\_\_\_\_ Βέλγιο.
- \_\_\_\_\_ Ελένη μένει \_\_\_\_\_ Δάφνη.
- \_\_\_\_\_ Πάολο είναι από \_\_\_\_\_ Ιταλία.
- \_\_\_\_\_ Νέα Υόρκη είναι \_\_\_\_\_ Αμερική.
- \_\_\_\_\_ Νίκος μένει \_\_\_\_\_ Θεσσαλονίκη.
- \_\_\_\_\_ Τορόντο είναι \_\_\_\_\_ Καναδά.



**7** Μιλήστε μεταξύ σας



- A: Από πού είστε/είσαι;  
 B: Είμαι από/(απ') τ...  
 A: Από ποιο μέρος;  
 B: Από τ... Εσείς/Εσύ από πού είστε/είσαι;  
 A: (Εγώ) είμαι από/(απ') τ... , από τ...  
 B: Και πού μένετε/μένεις;  
 A: Μένω στ... Εσείς/Εσύ;  
 B: (Εγώ) μένω στ...

## Μάθημα 3

### Ρήματα

#### Τύπος Α

εγώ	μένω	έχω	δουλεύω	-ω
εσύ	μένεις	έχεις	δουλεύεις	-εις
αυτός / αυτή / αυτό	μένει	έχει	δουλεύει	-ει
εμείς	μένουμε	έχουμε	δουλεύουμε	-ουμε
εσείς	μένετε	έχετε	δουλεύετε	-ετε
αυτοί / αυτές / αυτά	μένουν(ε)	έχουν(ε)	δουλεύουν(ε)	-ουν

### 8 Βάλτε τα ρήματα στο σωστό πρόσωπο

1. Εγώ μένω στην Κυψέλη. Εσείς πού \_\_\_\_\_ ; (μένω)
2. Η κυρία Τανάκα \_\_\_\_\_ από την Ιαπωνία. Εμείς \_\_\_\_\_ από την Δανία. (είμαι)
3. Αυτοί δεν \_\_\_\_\_ τώρα. (δουλεύω)
4. Εμείς \_\_\_\_\_ στην Καλαμάτα. Εσύ πού \_\_\_\_\_ ; (μένω)
5. Ο κύριος και η κυρία Δημαρά \_\_\_\_\_ ένα παιδί. (έχω)
6. Εγώ \_\_\_\_\_ από την Κρήτη. Εσείς από πού \_\_\_\_\_ ; (είμαι)
7. Αυτός \_\_\_\_\_ στην Πάτρα. Εγώ \_\_\_\_\_ στο Παρίσι. (δουλεύω)

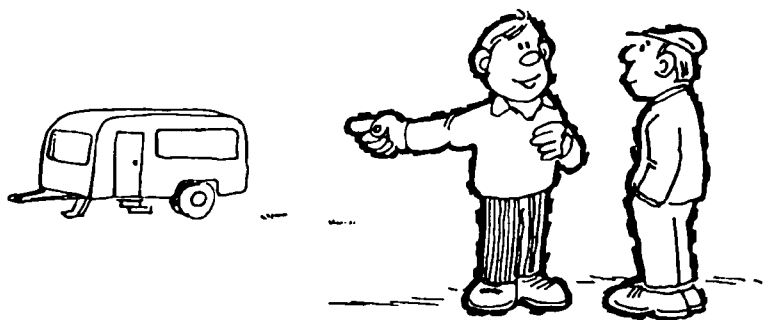



**Αριθμοί**



- |                          |                    |                         |
|--------------------------|--------------------|-------------------------|
| 11 έντεκα                | 21 είκοσι ένα      | 76 εβδομήντα έξι        |
| 12 δώδεκα                |                    |                         |
| 13 δεκατρία              | 32 τριάντα δύο     | 87 ογδόντα επτά (επτά)  |
| 14 δεκατέσσερα           |                    |                         |
| 15 δεκαπέντε             | 43 σαράντα τρία    | 98 ενενήντα οχτώ (οκτώ) |
| 16 δεκαέξι/δεκάξι        |                    |                         |
| 17 δεκαεφτά (δεκαεπτά)   | 54 πενήντα τέσσερα | 100 εκατό               |
| 18 δεκαοχτώ (δεκαοκτώ)   |                    |                         |
| 19 δεκαεννιά (δεκαεννέα) | 65 εξήντα πέντε    |                         |
| 20 είκοσι                |                    |                         |

**9 Διαβάστε**

ΑΓΡΙΝΙΟ	26 4 10	ΙΘΑΚΗ	26 7 40
ΑΘΗΝΑ	2 10	ΙΩΑΝΝΙΝΑ	26 5 10
ΑΝΔΡΟΣ	22 8 20	ΚΑΒΑΛΑ	25 10
ΑΡΑΧΩΒΑ	22 6 70	ΚΑΛΑΜΑΤΑ	27 2 10
ΑΡΓΟΣ	27 5 10	ΚΑΣΤΟΡΙΑ	24 6 70
ΑΡΓΟΣΤΟΛΙ	26 7 10	ΛΑΓΟΝΗΣΙ	22 9 90
ΗΡΑΚΛΕΙΟ	28 10	ΜΑΝΗ	25 5 30
ΘΕΣΣΑΛΟΝΙΚΗ	23 10	ΜΕΤΣΟΒΟ	26 5 60
ΘΗΒΑ	22 6 20	ΜΥΚΟΝΟΣ	22 8 90

**10 Ρωτήστε και απαντήστε**

Παράδειγμα

$6 + 5 = ;$

A: Πόσο κάνει έξι και πέντε;

B: Έξι και πέντε κάνει έντεκα.

- |                  |                   |
|------------------|-------------------|
| 1. $6 + 5 = ;$   | 6. $34 + 44 = ;$  |
| 2. $13 + 7 = ;$  | 7. $63 + 12 = ;$  |
| 3. $18 + 4 = ;$  | 8. $59 + 19 = ;$  |
| 4. $32 + 25 = ;$ | 9. $15 + 75 = ;$  |
| 5. $47 + 48 = ;$ | 10. $11 + 88 = ;$ |

# Μάθημα 3

## 11 Μιλήστε μεταξύ σας

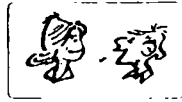

### Παράδειγμα

A: Αθήνα Κινέτα;

B: Πενήντα έξι χιλιόμετρα. Αθήνα Πάρνηθα;

A: Τριάντα δύο χιλιόμετρα.

Αθήνα – Ερέτρια	51	Θεσσαλονίκη – Βασιλικό	27
Αθήνα – Θήβα	89	Θεσσαλονίκη – Βέρροια	79
Αθήνα – Κερατέα	40	Θεσσαλονίκη – Επανωμή	29
Αθήνα – Κινέτα	56	Θεσσαλονίκη – Κιλκίς	50
Αθήνα – Μέγαρο	41	Θεσσαλονίκη – Νάουσα	93
Αθήνα – Μπογιάτι	24	Θεσσαλονίκη – Σέρρες	98
Αθήνα – Πάρνηθα	32		
Αθήνα – Πειραιάς	9		
Αθήνα – Ραφήνα	30		



**12** Ακούστε την ερώτηση και διαλέξτε τη σωστή απάντηση



1.	(α) Δεν μένω. (β) Στο Παγκράτι. (γ) Από την Νέα Σμύρνη.
2.	(α) Ναι. (β) Ναι, είμαι απ' τη Γαλλία. (γ) Κι εγώ.
3.	(α) Ευχαριστώ. (β) Πολύ καλά. (γ) Όχι, δεν είμαι.
4.	(α) Δουλεύω στην Κηφισιά. (β) Ναι, ευχαριστώ. (γ) Από την Θεσσαλονίκη.
5.	(α) Η Ελλάδα. (β) Στην Ελλάδα. (γ) Απ' την Ελλάδα.

**13** Γράψτε τι λέει ο "Α" 

- |                          |                                 |
|--------------------------|---------------------------------|
| 1. A: <u>Τι κάνεις,</u>  | 5. A: _____                     |
| B: Είμαι καλά. Εσύ;      | B: Πολύ καλά, ευχαριστώ. Εσείς; |
| 2. A: _____              | 6. A: _____                     |
| B: Είμαι απ' τη Συρία.   | B: Χαίρω πολύ. Ελένη Περάκη.    |
| 3. A: _____              | 7. A: _____                     |
| B: Μαρία.                | B: Ναι, μένει στην Πάτρα.       |
| 4. A: _____              |                                 |
| B: Μένουμε στον Χολαργό. |                                 |

# Μάθημα 4



## Πώς λέγεστε, παρακαλώ;

Γραμματέας	... και πώς λέγεστε, παρακαλώ;
Νίνο Σόρντι	Σόρντι. Νίνο Σόρντι.
Γραμματέας	Είστε απ' την Ιταλία;
Νίνο Σόρντι	Ναι.
Γραμματέας	Τώρα πού μένετε, κύριε Σόρντι;
Νίνο Σόρντι	Στην Καλλιθέα.
Γραμματέας	Πού ακριβώς;
Νίνο Σόρντι	Δοϊράνης 44.
Γραμματέας	Ένα τηλέφωνο;
Νίνο Σόρντι	210 9519263.
Γραμματέας	Τι δουλειά κάνετε;
Νίνο Σόρντι	Είμαι γιατρός.
Γραμματέας	Εντάξει, κύριε Σόρντι. Ευχαριστώ.
Νίνο Σόρντι	Παρακαλώ. Αντίο σας.

### 1 Σωστό ή λάθος;

1. Ο κύριος Σόρντι είναι από την Ιταλία.
2. Μένει στην Γλυφάδα
3. Μένει Δοϊράνης 44.
4. Δεν έχει τηλέφωνο.
5. Είναι γιατρός.

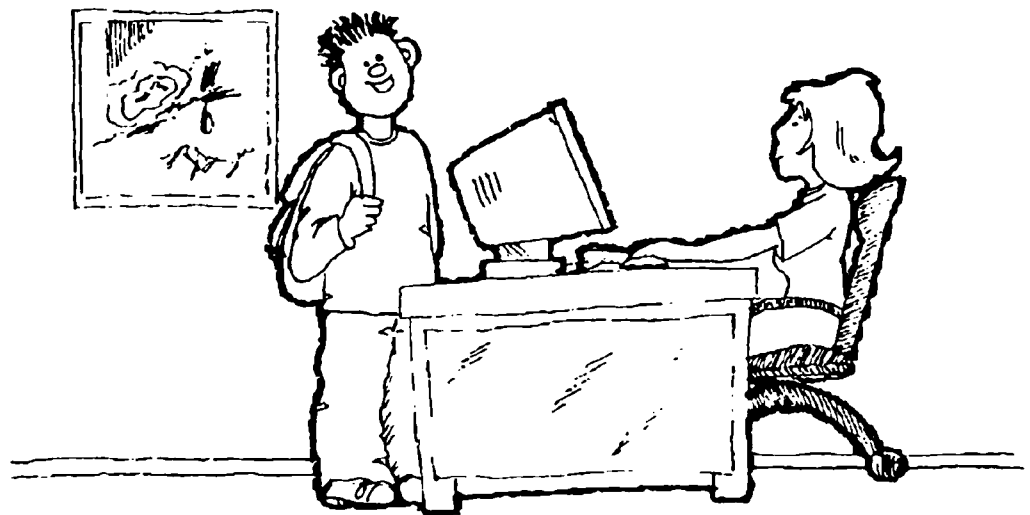

Κοιτάξτε! ☹ ☹

Λέμε : Μένω Δοϊράνης 44.  
 Δημοκρατίας 67.  
 Ελευθερίου Βενιζέλου 30.

Επίσης λέμε : Μένω στην οδό Αμαλίας 53.  
 λεωφόρο Κηφισίας 129.  
 πλατεία Αμερικής.

**Αριθμοί**

- 101 εκατόν ένα
- 102 εκατόν δύο
- 130 εκατόν τριάντα
- 199 εκατόν ενενήντα εννιά/εννέα
- 200 διακόσια
- 300 τριακόσια (τρακόσια)
- 400 **τετρακόσια**
- 500 πεντακόσια
- 600 εξακόσια
- 700 εφτακόσια (επτακόσια)
- 800 οχτακόσια (οκτακόσια)
- 900 εννιακόσια
- 1.000 χίλια



δι  
 τρι  
 τετρ  
 πεντ  
 εξ  
 εφτ  
 οχτ  
 εννι  
**ακόσια**

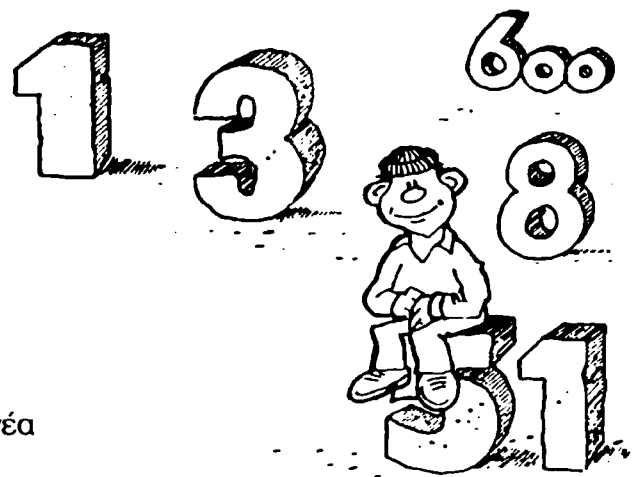

# Μάθημα 4

## 2 Ρωτήστε και απαντήστε

### Παράδειγμα

- (α) Α: Πόσο κάνει εκατόν πέντε συν διακόσια;  
Β: Κάνει τριακόσια πέντε.
- (β) Α: Πόσο κάνει εξακόσια ογδόντα πλην τριακόσια;  
Β: Κάνει τριακόσια ογδόντα.

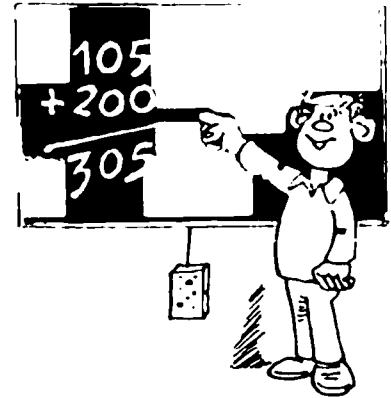

1.  $105 + 200 =$  ;      5.  $910 - 510 =$  ;  
2.  $680 - 300 =$  ;      6.  $715 + 200 =$  ;  
3.  $420 + 230 =$  ;      7.  $950 - 350 =$  ;  
4.  $890 - 690 =$  ;      8.  $380 + 120 =$  ;

+ = συν / και  
- = πλην

## 3 Μιλήστε μεταξύ σας



### Παράδειγμα

(η) Νέα Σμύρνη / Ιωνίας 45

- A: Πού μένεις ... ;  
B: Μένω στη Νέα Σμύρνη.  
A: Στη Νέα Σμύρνη; Πού ακριβώς;  
B: Ιωνίας 45.

1. (η) Νέα Σμύρνη / Ιωνίας 45      5. (η) Αγία Παρασκευή / Ελευθερίου Βενιζέλου 229  
2. (το) Παγκράτι / Φιλολάου 62      6. (η) Καλλιθέα / Θησέως 294  
3. (ο) Κορυδαλλός / Δελφών 24      7. (ο) Χολαργός / Τερψιχόρης 78  
4. (το) Παλιό Ψυχικό / Ανθέων 19      8. (το) Παλιό Φάληρο / Αμφιτρίτης 51

## 4 Μιλήστε μεταξύ σας



- A: Πού μένεις;  
B: Μένω στ...  
A: Πού ακριβώς;  
B: ... Εσύ πού μένεις;  
A: ...



## Το τηλέφωνό μου είναι 210 9519263

**Γραμματέας** Ένα τηλέφωνο;  
**Νίνο Σόρντι** Το τηλέφωνό μου στο σπίτι είναι 210 9519263.  
**Γραμματέας** Μήπως έχετε και κινητό;  
**Νίνο Σόρντι** Ναι. Ένα λεπτό. Ε... το κινητό μου είναι 0944 822356.



### Κοιτάξτε! ☹ ☹

210 / 9519263 → (α) 2-10-95-19-2-63  
 → (β) 210-9-51-92-63

2610 / 471642 → (α) 26-10-47-16-42  
 → (β) 2-610-4-71-6-42

210 / 6431740 → (α) 210-64-31-7-40  
 → (β) 2-10-6-43-17-40

2310 / 512803 → (α) 23-10-51-28-03  
 → (β) 2-310-5-12-803

094 / 4342962 → (α) 094-43-42-9-62  
 → (β) 09-44-34-9-62

### Κτητικό

Ο γιατρός	<b>μου</b>
	<b>σου</b>
Η δουλειά	<b>του / της / του</b>
	<b>μας</b>
Το παιδί	<b>σας</b>
	<b>τους</b>

Το τηλέφωνό **του** είναι 010-8765452.  
 Ο άντρας **της** δουλεύει στη Θεσσαλονίκη.  
 Το παιδί **μας** είναι στο σπίτι.

## Μάθημα 4

### 5 Γράψτε το σωστό κτητικό

1. Το τηλέφωνό μου είναι 2 10 3456901. (εγώ)
2. Ο άντρας \_\_\_\_\_ είναι από την Πολωνία. (η Ελένη)
3. Το παιδί \_\_\_\_\_ μένει στην Ελβετία. (εμείς)
4. Ο γιατρός \_\_\_\_\_ μένει στο Κολωνάκι. (ο Κώστας και η Άννα)
5. Η δουλειά \_\_\_\_\_ είναι στον Πειραιά. (ο Γιάννης)
6. Πού μένει η καθηγήτριά \_\_\_\_\_ ; (εσύ)
7. Το τηλέφωνό \_\_\_\_\_ είναι 2310 652301. (ο φίλος μου κι εγώ)
8. Πού είναι το κινητό \_\_\_\_\_ ; (εσείς)

### 6 Μιλήστε μεταξύ σας

#### Παράδειγμα

- A: Πού μένει ο Χρήστος Κωνσταντάρας;  
B: Μένει Σέκερη 3.  
A: Το τηλέφωνό του;  
B: Το τηλέφωνό του είναι 210 3613076.  
A: Ευχαριστώ.  
B: Παρακαλώ.

Κωνσταντάρας Χρήστος, Σέκερη 3, .....	210 361 3076
Κωνσταντάς Αθανάσιος, Μιλτιάδου 12, .....	210 324 6973
Κωνσταντάτου Παρασκευή, Ιωάννου Ράλλη 32, .....	210 561 0708
Κωνσταντινίδης Ανδρέας, Συγγρού 87, .....	210 646 3866
Κωνσταντίνου Λουκάς, Φιλολάου 55, .....	210 751 1743
Κωνσταντοπούλου Ελένη, Παπακώστα 29, .....	210 806 4789
Κωσταράς Αριστοτέλης, Κασσιανής 18, .....	210 646 6279

### 7 Μιλήστε μεταξύ σας

Από πού είναι (η Άλison); Πού μένει; Έχεις το τηλέφωνό (της);





## Τι δουλειά κάνετε;

**Μάρθα Πιλαφίδου** Τι δουλειά κάνετε κύριε Μάρκου;  
**Πέτρος Μάρκου** Είμαι γιατρός. Εσείς;  
**Μάρθα Πιλαφίδου** Είμαι καθηγήτρια.

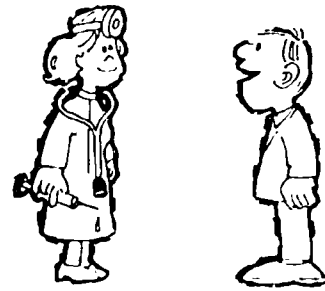

Τι δουλειά κάνετε; = Με τι ασχολείστε;



## Τι δουλειά κάνεις;

**Άννα** Τι δουλειά κάνεις Θανάση;  
**Θανάσης** Είμαι φωτογράφος. Εσύ;  
**Άννα** Είμαι δασκάλα.



Τι δουλειά κάνεις; = Με τι ασχολείσαι;

## Κοιτάξτε! ☉ ☉



Είμαι καθηγητής  
 πωλητής  
 δάσκαλος  
 μαθητής



Είμαι καθηγήτρια  
 πωλήτρια  
 δασκάλα  
 μαθήτρια

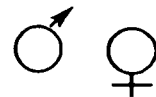

Είμαι γιατρός  
 φωτογράφος  
 μηχανικός  
 γραμματέας  
 διπλωμάτης

## 8 Μιλήστε μεταξύ σας

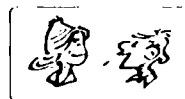

### Παράδειγμα

γιατρός / μηχανικός

A: Τι δουλειά κάνετε/κάνεις;

B: Είμαι γιατρός. Εσείς/ Εσύ;

A: Είμαι μηχανικός.

- |                                   |  |
|-----------------------------------|--|
| 1. γιατρός / μηχανικός            | 4. φωτογράφος / διπλωμάτης                     |
| 2. δικηγόρος / γραμματέας         | 5. καθηγητής (καθηγήτρια) / πωλητής (πωλήτρια) |
| 3. μηχανικός / δάσκαλος (δασκάλα) | 6. φοιτητής (φοιτήτρια) / φωτομοντέλο          |

## Μάθημα 4

### 9 Ρωτήστε έναν συμμαθητή σας

- A: Τι δουλειά κάνετε/κάνεις;  
B: Είμαι (γιατρός). Εσείς;/Εσύ;  
A: Είμαι (φωτογράφος).

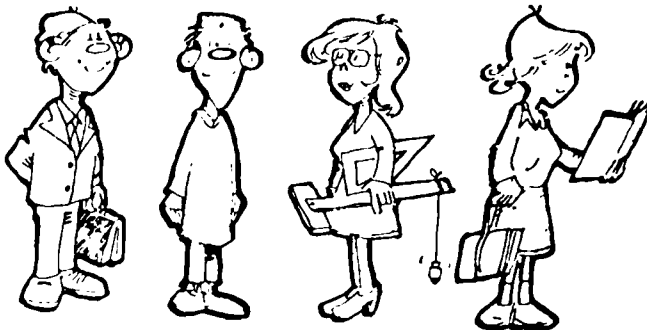

### 10 Γράψτε τι δουλειά κάνετε. Γράψτε τι δουλειά κάνει ο... , η...

### 11 Ακούστε την ερώτηση και βρείτε τη σωστή απάντηση



1.	(α)	Στο Χολαργό, Θάλειας 23.
	(β)	Όχι, δεν μένω εδώ.
	(γ)	Ναι.
2.	(α)	Ναι, έχω.
	(β)	210 9322931.
	(γ)	Όχι, δεν είμαι.
3.	(α)	Ναι, είμαι δάσκαλος.
	(β)	Ναι, είσαι γιατρός.
	(γ)	Όχι, δεν είμαι.
4.	(α)	Ναι.
	(β)	Όχι, δεν είμαι.
	(γ)	Ναι, Ομήρου 48.

**12** Γράψτε την ερώτηση 

1. A: Πώς λέγεστε / Πώς σε λένε;  
B: Λέγομαι Εύη Σωτηρίου.
2. A: \_\_\_\_\_  
B: Ναι. Το κινητό μου είναι 094 2234571.
3. A: \_\_\_\_\_  
B: Στο Παγκράτι, Υμηττού 45.
4. A: \_\_\_\_\_  
B: Όχι, είμαι δασκάλα.

**13** Ρωτήστε και συμπληρώστε 

**Παράδειγμα**

A : Πώς λέγεστε;

B : Κάρμεν Μοράλες.

κτλ.

A : Μια υπογραφή εδώ, παρακαλώ.

Επώνυμο .....  
Όνομα .....  
Χώρα .....  
Διεύθυνση .....  
Τηλέφωνο .....  
Κινητό .....  
Υπογραφή .....



## Μιλάς ελληνικά;

**Γιώργος** Γεια σου.  
**Κάρεν** Γεια σου. Πώς σε λένε;  
**Γιώργος** Με λένε Γιώργο. Εσένα;  
**Κάρεν** Κάρεν.  
**Γιώργος** Μιλάς ελληνικά;  
**Κάρεν** Όχι πολύ καλά.  
**Γιώργος** Έλα τώρα! Μιλάς μια χαρά.  
 Είσαι απ' την Αγγλία;  
**Κάρεν** Όχι. Είμαι απ' τη Σκωτία, απ' το Εδιμβούργο.  
**Γιώργος** Και τι δουλειά κάνεις;  
**Κάρεν** Είμαι γιατρός αλλά τώρα δε δουλεύω.  
 Μαθαίνω ελληνικά. Εσύ;  
**Γιώργος** Εγώ; Είμαι μουσικός. Πού μένεις Κάρεν;  
**Κάρεν** Στο Μαρούσι.  
**Γιώργος** Παντρεμένη, ελεύθερη;  
**Κάρεν** Παντρεμένη.  
**Γιώργος** Έχεις παιδιά;  
**Κάρεν** Ναι, έχω. Ένα κορίτσι.

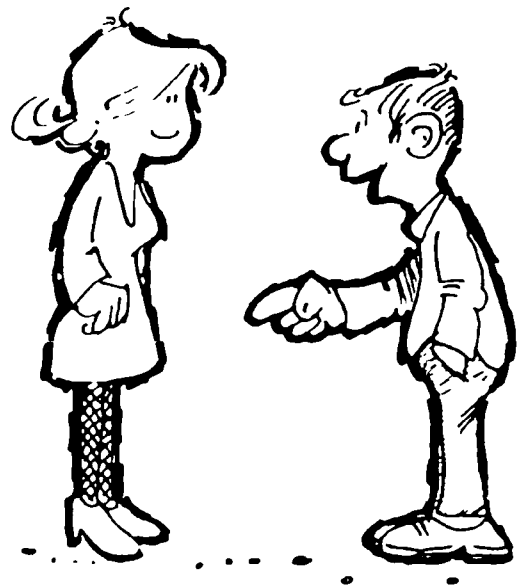

### 1 Ρωτήστε και απαντήστε

1. Η Κάρεν είναι από την Αγγλία;
2. Μιλάει ελληνικά;
4. Τι δουλειά κάνει;
5. Πού δουλεύει τώρα;
6. Ο Γιώργος είναι καθηγητής;
7. Πού μένει η Κάρεν τώρα;
8. Είναι παντρεμένη;
9. Έχει παιδιά;
10. Πού είναι ο άντρας της;

## Κοιτάξτε! ☉☉

A: Μιλάτε/Μιλάς ελληνικά;

B: Ναι, μιλάω. / Όχι, δεν μιλάω.

A: Μιλάτε/Μιλάς αγγλικά;

B: Ναι, πολύ καλά. / Ναι, αρκετά καλά. / Έτσι κι έτσι. /  
Όχι πολύ καλά. / Λίγο. / Πολύ λίγο. / Όχι, καθόλου.

A: Μιλάτε/Μιλάς αραβικά;

B: Όχι, δε μιλάω καθόλου αραβικά.

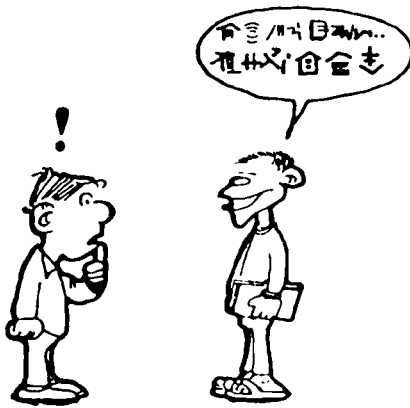

Μιλάω

ελληνικά  
αγγλικά  
γαλλικά  
ρωσικά  
γερμανικά  
ισπανικά  
ιταλικά  
αραβικά  
αλβανικά

Μιλάω

κινέζικα  
γιαπωνέζικα

## Ρήματα

### Τύπος Β1

εγώ

εσύ

αυτός / αυτή / αυτό

εμείς

εσείς

αυτοί / αυτές / αυτά

μιλάω

μιλάς

μιλάει

μιλάμε

μιλάτε

μιλάνε



## Μάθημα 5

### 2 Μιλήστε μεταξύ σας



#### Παράδειγμα

ελληνικά; / πολύ λίγο

A: Μιλάτε/μιλάς ελληνικά;

B: Πολύ λίγο.

1. ελληνικά; / πολύ λίγο
2. γαλλικά; / ναι, αρκετά καλά
3. κινέζικα; / όχι, καθόλου
4. ισπανικά; / λίγο
5. ρωσικά; / πολύ λίγο
6. αγγλικά; / ναι, πολύ καλά
7. ιταλικά; / λίγο
8. ολλανδικά; / ναι, αρκετά καλά
9. γερμανικά; / όχι, καθόλου
10. νορβηγικά; / ναι, πολύ καλά

### 3 Ρωτήστε και συμπληρώστε τον πίνακα



π.χ. A: Μιλάς...;

B: ...

Γλώσσα	Πόσο καλά μιλάτε;				
	πολύ καλά	αρκετά καλά	έτσι κι έτσι	λίγο	καθόλου
Αγγλικά					
Ιταλικά					
Κινέζικα					
Γερμανικά					
Ρωσικά					
Γιαπωνέζικα					
Ισπανικά					
Σουηδικά					
Ολλανδικά					
Τουρκικά					

**Παντρεμένος ή ελεύθερος;**

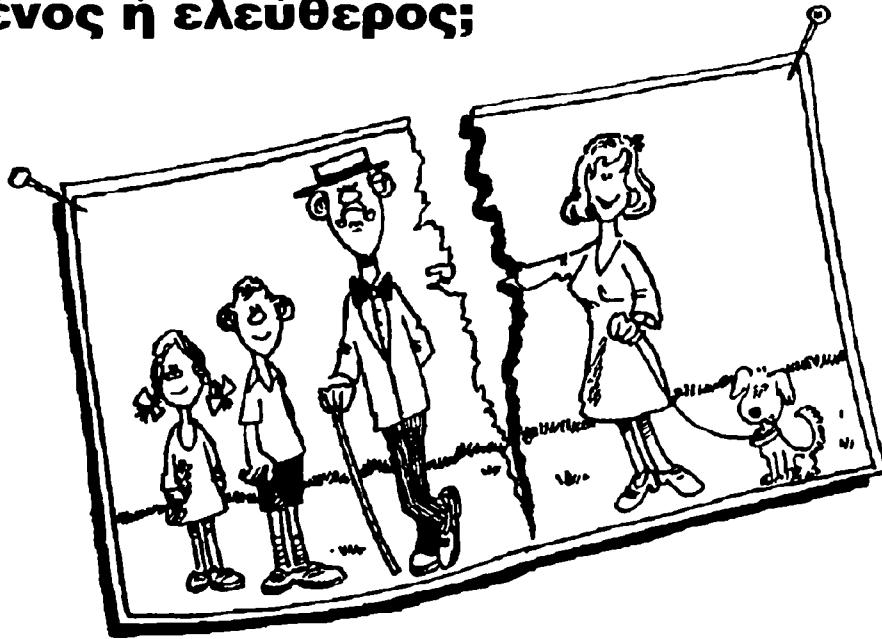

**Κοιτάξτε!** ☹ ☹



A: Είστε/είσαι παντρεμένος;

B: Ναι, είμαι. / Όχι, δεν είμαι. Είμαι ελεύθερος/χωρισμένος.  
Όχι, αλλά μένω με τη σύντροφό μου.



A: Είστε/είσαι παντρεμένη;

B: Ναι, είμαι. / Όχι, δεν είμαι. Είμαι ελεύθερη/χωρισμένη.  
Όχι, αλλά μένω με τον σύντροφό μου.

**4** Μιλήστε μεταξύ σας

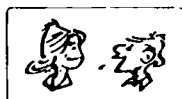

A: Είσαι παντρεμένος/η;

B: Ναι, είμαι. / Όχι, δεν είμαι... Εσύ;

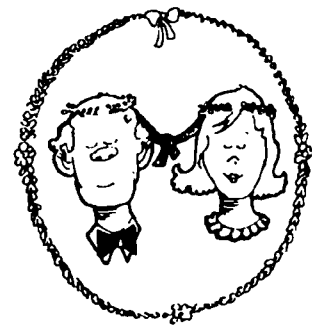

# Μάθημα 5

## Έχεις παιδιά;

Κοιτάξτε! ○○

A: Έχεις παιδιά;

B: Ναι, έχω δύο. Ένα κορίτσι κι ένα αγόρι.  
τρία. Δύο αγόρια κι ένα κορίτσι.

A: Έχεις παιδιά;

B: Όχι, δεν έχω.

### Ενικός

ένα παιδί  
ένα κορίτσι  
ένα αγόρι

### Πληθυντικός

δύο/τρία... παιδιά  
δύο/τρία... κορίτσια  
δύο/τρία... αγόρια



## 5 Μιλήστε μεταξύ σας

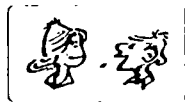

### Παράδειγμα

A: Έχεις παιδιά;

B: Ναι, έχω δύο. Ένα αγόρι κι ένα κορίτσι. Εσύ;

A: Εγώ δεν έχω παιδιά.

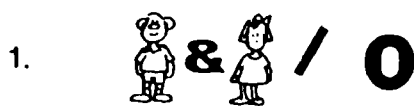
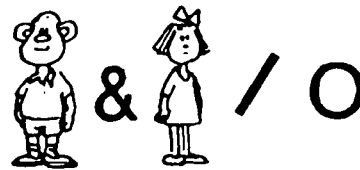



6 Μιλήστε μεταξύ σας



- A: Είσαι παντρεμένος;  
 B: ..... Εσύ;  
 A: ..... Έχεις παιδιά;  
 B: ..... Εσύ;

Η οικογένεια

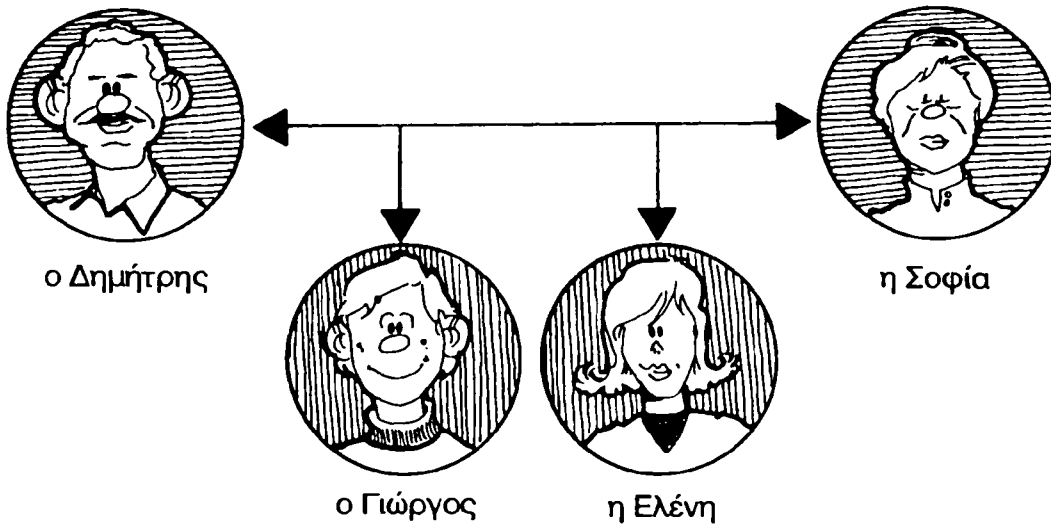

η Σοφία

Ο Δημήτρης είναι ο άντρας της.  
 Η Ελένη είναι η κόρη της.  
 Ο Γιώργος είναι ο γιος της.



ο Γιώργος

Ο Δημήτρης είναι ο πατέρας του.  
 Η Σοφία είναι η μητέρα του.  
 Η Ελένη είναι η αδελφή του.



ο Δημήτρης

Η Σοφία είναι η γυναίκα του.  
 Η Ελένη είναι η κόρη του.  
 Ο Γιώργος είναι ο γιος του.



η Ελένη

Η Σοφία είναι η μητέρα της.  
 Ο Δημήτρης είναι ο πατέρας της.  
 Ο Γιώργος είναι ο αδελφός της.

## Μάθημα 5

### 7 Παίξτε θέατρο!

Οι συμμαθητές σας είναι... ο πατέρας σας ή η μητέρα σας, ο άντρας σας ή η γυναίκα σας κτλ. Μιλήστε μεταξύ σας

- π.χ. A: Ο πατέρας μου. Η μητέρα μου.  
B: Χαίρω πολύ. Κώστας Αναστασίου. Η γυναίκα μου.  
A: Χαίρω πολύ.



### 8 Μιλήστε για τον άντρα σας / τη γυναίκα σας, τον φίλο σας / τη φίλη σας / τα παιδιά σας κτλ.

- π.χ. Ο άντρας μου είναι από την Ιταλία και είναι μηχανικός...



Γράφουμε : π.χ.  
Λέμε : για παράδειγμα ή παραδείγματος χάριν

### 9 Ακούστε την ερώτηση και βρείτε τη σωστή απάντηση



1.	(α) Λίγο. (β) Δεν είμαι καλά. (γ) Πολύ.
2.	(α) Ναι, έχω. (β) Όχι. (γ) Έτσι κι έτσι.
3.	(α) Όχι, δεν είμαστε. (β) Ναι, έχουμε δύο. (γ) Ναι, αρκετά καλά.
4.	(α) Από την Πάτρα. (β) Με την Πάτρα. (γ) Στην Πάτρα.

**10** Γράψτε τις προτάσεις στον ενικό 

1. Από πού είστε; Από πού είσαι,
2. Πού μένετε; \_\_\_\_\_
3. Πώς σας λένε; \_\_\_\_\_
4. Τι κάνετε; \_\_\_\_\_
5. Είμαστε από την Αργεντινή. \_\_\_\_\_
6. Έχετε παιδιά; \_\_\_\_\_
7. Δουλεύουμε στη Λαμία. \_\_\_\_\_
8. Γεια σας. \_\_\_\_\_

**11** Γράψτε τι λέει ο "Α" 

1. A: Μιλάτε / Μιλάς αγγλικά;  
B: Ναι, μιλάω αρκετά καλά.
2. A: \_\_\_\_\_  
B: Όχι, είμαι χωρισμένος.
3. A: \_\_\_\_\_  
B: Ναι, έχουμε τρία. Δύο αγόρια κι ένα κορίτσι.
4. A: \_\_\_\_\_  
B: Είμαι διπλωμάτης.

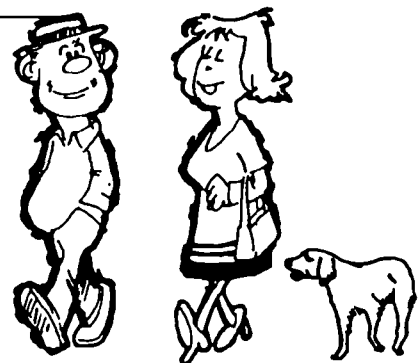

# Μάθημα 6

## Επανάληψη Μαθημάτων 1-5

**1** Ρωτήστε πού μιλάνε... και βάλτε ένα ✓

Χώρα	Αγγλικά	Γαλλικά	Γερμανικά	Ισπανικά	Αραβικά	Κινέζικα
Αίγυπτος (η)					✓	
Αμερική (η)						
Αυστραλία (η)						
Αυστρία (η)						
Βέλγιο (το)						
Γαλλία (η)						
Γερμανία (η)						
Ελβετία (η)						
Καναδάς (ο)						
Κίνα (η)						
Χιλή (η)						
Μεξικό (το)						
Τυνησία (η)						

**2** Γράψτε πέντε προτάσεις 

*Στη Γερμανία μιλάνε γερμανικά.*

## 3 Ο πίνακας είναι λάθος.

Βρείτε από πού είναι ο Φρανσουά, ο Αλμπέρτο κτλ., πού μένουν και τι γλώσσα μιλάνε.

π.χ. Ο Φρανσουά είναι από τη Γαλλία, μένει στο Παρίσι και μιλάει γαλλικά.

ο Φρανσουά	Αγγλία	Τόκιο	ελληνικά
ο Αλμπέρτο	Ιαπωνία	Παρίσι	τούρκικα
η Ελένη	Γαλλία	Λονδίνο	ρωσικά
ο Ρόμπερτ	Ελλάδα	Άγκυρα	γιαπωνέζικα
η Τόμικο	Ρωσία	Ρώμη	γαλλικά
ο Ιβάν	Τουρκία	Θεσσαλονίκη	αγγλικά
η Λεϊλά	Ιταλία	Μόσχα	ιταλικά

## 4 Τώρα γράψτε προτάσεις όπως αυτή

Ο Αλμπέρτο είναι από την Ιταλία, μένει στη Ρώμη  
και μιλάει μόνο παλικά.

## 5 Ρωτήστε έναν συμμαθητή σας

- από πού είναι
- πού μένει
- το τηλέφωνό του/της
- τι δουλειά κάνει
- αν είναι παντρεμένος/η
- αν έχει παιδιά
- αν μιλάει αγγλικά / γαλλικά / γιαπωνέζικα

Τώρα πείτε στην τάξη τι ξέρετε:

**Παράδειγμα** Ο Μπρους είναι από την Αυστραλία, από την Καμπέρα. Είναι γιατρός. Μένει στην Κυψέλη, Νάξου 7 και το τηλέφωνό του είναι...

## Μάθημα 6

### 6 Βάλτε τις λέξεις στο σωστό κουτί

μητέρα  
ισπανικά  
γιατρός  
οδός Σκουφά  
Σουηδία

Ινδία  
αδελφός  
αγγλικά  
γραμματέας  
Τοιμισκή 67

Πλατεία Μαβίλη  
Βραζιλία  
πατέρας  
διπλωμάτης  
ελληνικά

δασκάλα  
κόρη  
ιταλικά  
Ιθάκης 14  
Μαρόκο

<i>ισπανικά</i>	<i>Σουηδία</i>	<i>οδός Σκουφά</i>	<i>γιατρός</i>	<i>μητέρα</i>
-----------------	----------------	--------------------	----------------	---------------

### 7 Βάλτε τις λέξεις στη σωστή σειρά

1. δουλειά τι κάνετε;

*Τι δουλειά κάνετε:*

---

2. την Ιταλία είμαι από Ρώμη τη από

---

3. η Παπακώστα μένει κυρία πού;

---

4. καθόλου μιλάω δεν γερμανικά

---

5. έχω ναι τρία κορίτσια αγόρι και ένα δύο

---

**ΜΕΓΑΛΟΣ ΔΙΑΓΩΝΙΣΜΟΣ**  
Μαντέψτε σωστά  
και  
κερδίστε δύο εισιτήρια  
για το Λονδίνο

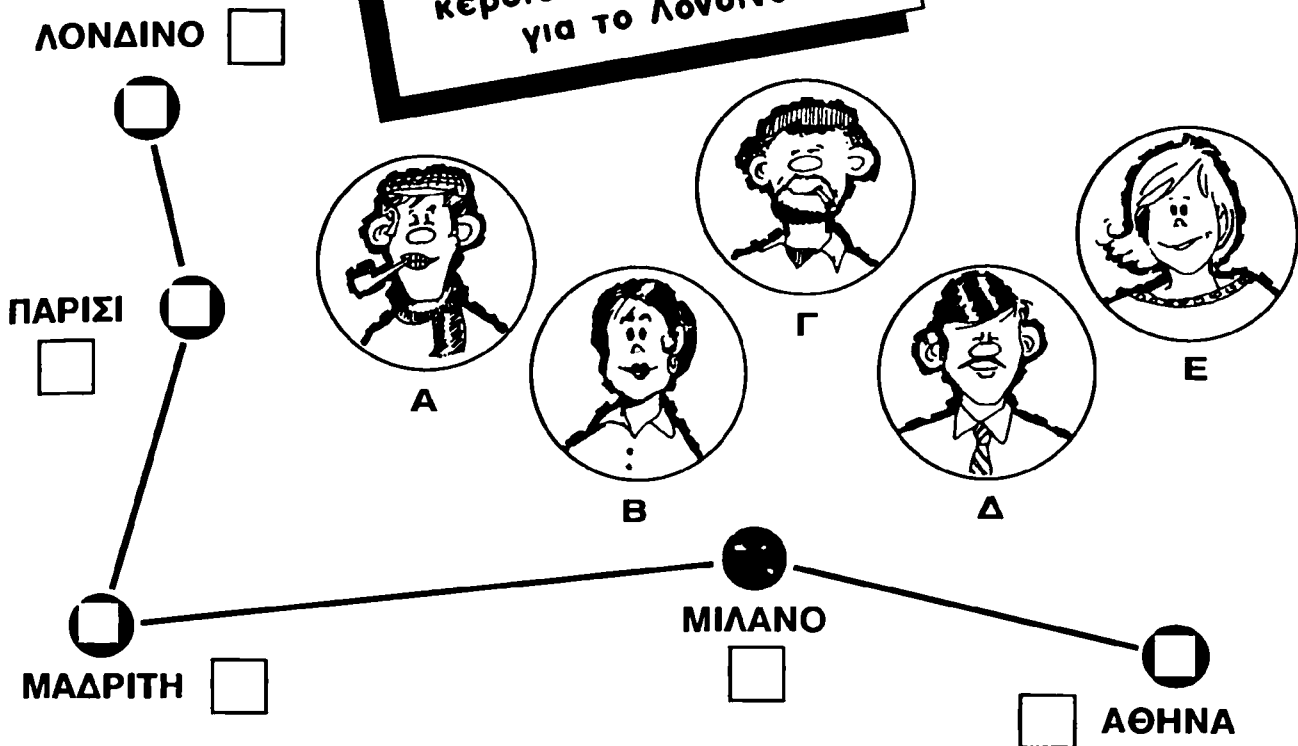

**8** Μιλήστε μεταξύ σας και βάλτε το σωστό γράμμα στα τετράγωνα

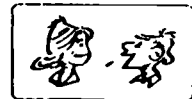

- A: Από πού είναι ο "Α";  
 B: Νομίζω ότι είναι από (την Αθήνα).  
 A: Συμφωνώ. / Δε συμφωνώ. Εγώ νομίζω ότι είναι από...

**9** Βάλτε τα ρήματα στο σωστό πρόσωπο

- Εμείς είμαστε από την Φιλανδία. Εσείς από πού \_\_\_\_\_ ; (είμαι)
- Εγώ \_\_\_\_\_ ρωσικά. Εσύ \_\_\_\_\_ ; (μιλάω)
- Αυτές δεν \_\_\_\_\_ εδώ τώρα. (μένω)
- Εσείς \_\_\_\_\_ στην Πάτρα ; (δουλεύω)
- Η Άννα \_\_\_\_\_ δύο παιδιά. (έχω)
- Ο Παύλος δεν \_\_\_\_\_ πού \_\_\_\_\_ η Ελένη. (ξέρω) (είμαι)
- Τα παιδιά μας \_\_\_\_\_ ελληνικά και αγγλικά. (μιλάω)
- Εγώ δεν \_\_\_\_\_ δουλειά. Εσύ \_\_\_\_\_ ; (έχω)
- Εσύ πού \_\_\_\_\_ ελληνικά; (μαθαίνω)
- Ο Κώστας \_\_\_\_\_ στο Ηράκλειο. Εμείς \_\_\_\_\_ στην Αθήνα. (δουλεύω)

# Μάθημα 6

## 10 Μιλήστε μεταξύ σας

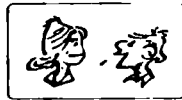

### Παράδειγμα

η Μαδρίτη / η Ισπανία

A: Πού είναι η Μαδρίτη;

B: Η Μαδρίτη είναι στην Ισπανία.

A: Και πού είναι η Ισπανία;

B: Η Ισπανία είναι στην Ευρώπη.

1. η Μαδρίτη / η Ισπανία
2. το Ραμπάτ / το Μαρόκο
3. το Τόκιο / η Ιαπωνία
4. το Τελ Αβίβ / το Ισραήλ
5. το Μιλάνο / η Ιταλία
6. το Κάιρο / η Αίγυπτος
7. το Παρίσι / η Γαλλία
8. η Βουδαπέστη / η Ουγγαρία
9. η Λευκωσία / η Κύπρος
10. η Καλκούτα / η Ινδία

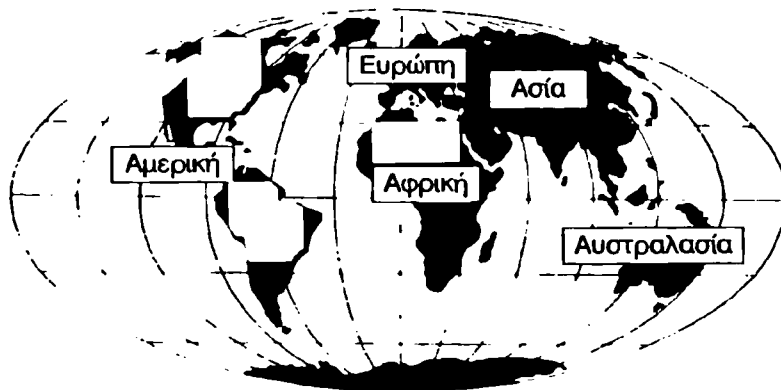

## 11 Βρείτε τη σωστή λέξη

1. " Είσαι παντρεμένος;" "Όχι, είμαι χωρισμένος."  
(α) Εσύ (β) Είσαι (γ) Εσείς
2. "Μιλάτε ελληνικά;" "Ναι, \_\_\_\_\_ αρκετά καλά."  
(α) μιλάει (β) μιλάτε (γ) μιλάω
3. "Ένα τηλέφωνο;" "Το τηλέφωνό \_\_\_\_\_ είναι 210 8763201".  
(α) σας (β) σου (γ) μας
4. "Είμαι από την Ολλανδία. \_\_\_\_\_;" "Εγώ είμαι από το Ισραήλ."  
(α) Είστε (β) Εσείς (γ) Είσαι
5. "Μένετε \_\_\_\_\_ Μαρούσι;" "Όχι, μένουμε \_\_\_\_\_ Γλυφάδα."  
(α) στο/στην (β) στην/στο (γ) στο/στον
6. "Εμείς \_\_\_\_\_ στον Βόλο." "Κι εγώ."  
(α) μένουμε (β) είστε (γ) δουλεύω





## Από την Ισπανία στην Ελλάδα

Η Παλόμα Σουάρεθ είναι απ' την Ισπανία, απ' το Τολέδο. Είναι παντρεμένη με το Χουάν κι έχουν δύο παιδιά, ένα κορίτσι, την Ντολόρες, κι ένα αγόρι, τον Αντόνιο. Ο Χουάν είναι γιατρός και η Παλόμα είναι γραμματέας.

Τώρα μένουνε στην Αθήνα. Ο Χουάν δουλεύει στο Νοσοκομείο Αλεξάνδρα. Η Παλόμα δε δουλεύει τώρα. Η διεύθυνσή τους είναι Ολύμπου 18, Χαλάνδρι, και το τηλέφωνό τους είναι 210 6821736.

Ο Χουάν μιλάει ελληνικά αρκετά καλά. Η Παλόμα καταλαβαίνει αλλά δε μιλάει καλά ακόμα. Τα παιδιά μιλάνε πολύ καλά.

### 12 Ρωτήστε και απαντήστε

1. Από πού είναι η Παλόμα;
2. Είναι από την Μαδρίτη;
3. Η Παλόμα είναι παντρεμένη ;
4. Έχει παιδιά;
5. Πού μένουν η Παλόμα κι ο Χουάν τώρα;
6. Το τηλέφωνό τους είναι 210 68217367;
7. Τι δουλειά κάνει ο Χουάν;
8. Η Παλόμα τι δουλειά κάνει;
9. Η Παλόμα δουλεύει τώρα;
10. Ο Χουάν μιλάει ελληνικά καλά; Η Παλόμα;



### 13 Ταιριάξτε αριθμούς και γράμματα

- |  |  |
|--|--|
| <ol style="list-style-type: none"> <li>1. η Παλόμα</li> <li>2. τον γιο τους</li> <li>3. ο Χουάν</li> <li>4. την κόρη τους</li> <li>5. η διεύθυνσή τους</li> <li>6. τώρα</li> </ol> | <ol style="list-style-type: none"> <li>α. είναι γιατρός</li> <li>β. μένουνε στην Αθήνα</li> <li>γ. τη λένε Ντολόρες</li> <li>δ. δε μιλάει ελληνικά καλά</li> <li>ε. τον λένε Αντόνιο</li> <li>ζ. δε δουλεύει στην Ελλάδα</li> <li>η. μιλάει ελληνικά αρκετά καλά</li> <li>θ. είναι Ολύμπου 18, Χαλάνδρι</li> </ol> |
|--|--|

### 14 Γράψτε για ένα φίλο σας και την οικογένειά του



## Πόσο κάνει αυτό το ρολόι;

- Πελάτης** Καλημέρα.  
**Πωλητής** Καλημέρα σας. Παρακαλώ.  
**Πελάτης** Θα ήθελα... ε... μια ομπρέλα.  
**Πωλητής** Βεβαίως. Αυτή σας αρέσει;  
**Πελάτης** Ναι, μ' αρέσει. Πόσο κάνει;  
**Πωλητής** Είκοσι εννέα ευρώ και τριάντα πέντε λεπτά.  
**Πελάτης** Ναι... Και αυτός ο αναπτήρας πόσο έχει;  
**Πωλητής** Σαράντα τέσσερα ευρώ.  
**Πελάτης** Είναι για δώρο, ξέρετε... και...  
**Πωλητής** Καταλαβαίνω κύριε. Μήπως σας αρέσει αυτό το ρολόι;  
 Κάνει μόνο δεκατέσσερα κι εξήντα.  
**Πελάτης** Ναι, αυτό το ρολόι μ' αρέσει πολύ. Πόσο κάνει;  
**Πωλητής** Δεκατέσσερα κι εξήντα, κύριε.  
**Πελάτης** Λοιπόν, εντάξει. Ορίστε είκοσι.  
**Πωλητής** Τα ρέστα σας. Πέντε ευρώ και σαράντα λεπτά.  
**Πελάτης** Ευχαριστώ πολύ. Γεια σας.  
**Πωλητής** Αντίο σας... Συγνώμη κύριε, η απόδειξή σας.  
**Πελάτης** Α, ευχαριστώ.  
**Πωλητής** Παρακαλώ.

### 1 Σωστό ή λάθος;

1. Η ομπρέλα κάνει είκοσι και τριάντα πέντε.
2. Ο αναπτήρας κάνει σαράντα τέσσερα ευρώ.
3. Το ρολόι κάνει δέκα κι εξήντα.
4. Τα ρέστα είναι πέντε ευρώ και σαράντα λεπτά.



### Ουσιαστικά

#### Ενικός - Ονομαστική



ο αναπτήρας  
υπολογιστής  
φάκελος



η μηχανή  
ομπρέλα



το βιβλίο  
ρολόι  
άγαλμα

## 2 Βάλτε τη σωστή λέξη

βιβλίο - τηλεόραση - αναπτήρας - σπίτι - πορτοφόλι - εφημερίδα - μηχανή - σουβλάκι - αυτοκίνητο

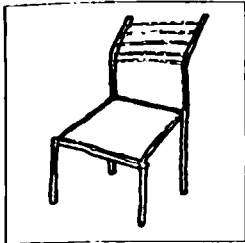

καρέκλα

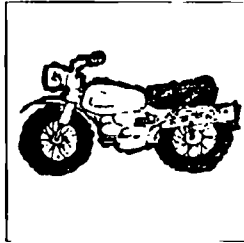

άγαλμα

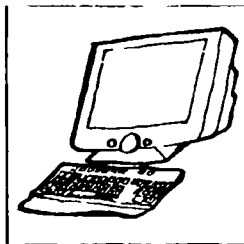
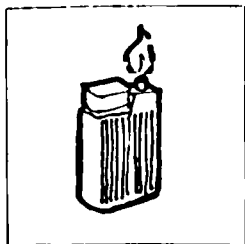
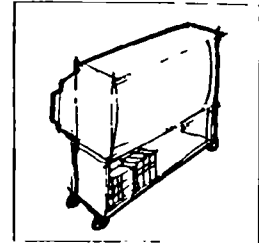
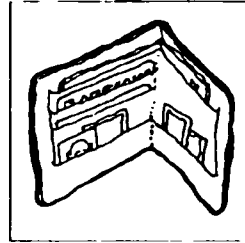
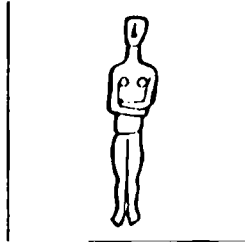

υπολογιστής

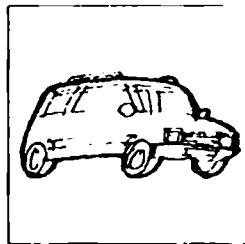

φάκελος

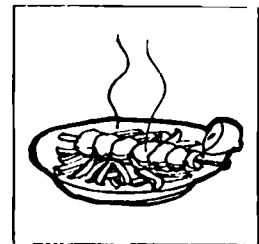
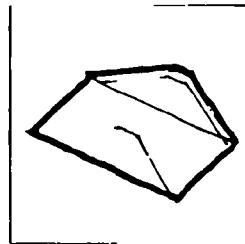

κέρμα

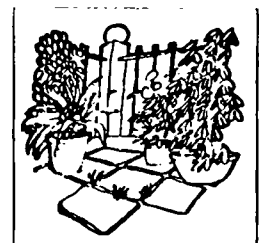
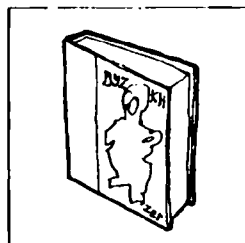



κήπος

## 3 Βάλτε το σωστό άρθρο

- |                   |                      |                       |
|-------------------|----------------------|-----------------------|
| 1. <u>ο</u> κήπος | 6. _____ σπίτι       | 11. _____ πορτοφόλι   |
| 2. _____ σουβλάκι | 7. _____ αναπτήρας   | 12. _____ εφημερίδα   |
| 3. _____ φάκελος  | 8. _____ καρέκλα     | 13. _____ βιβλίο      |
| 4. _____ μηχανή   | 9. _____ κέρμα       | 14. _____ τηλεόραση   |
| 5. _____ άγαλμα   | 10. _____ αυτοκίνητο | 15. _____ υπολογιστής |

# Μάθημα 7

## Δεικτική Αντωνυμία "αυτός, αυτή, αυτό"

	Αυτός	ο	αναπήρας υπολογιστής φακός	κάνει	τριάντα ευρώ εννιακόσια ευρώ είκοσι ευρώ
	Αυτή	η	τηλεόραση καρέκλα	κάνει	πεντακόσια ευρώ ογδόντα ευρώ
	Αυτό	το	βιβλίο ρολόι άγαλμα	κάνει	δεκαπέντε ευρώ εκατό ευρώ χίλια ευρώ

## Κοιτάξτε! ☉ ☉

μία	λίρα		ένα	δολάριο
	κορόνα			ρούβλι
				ευρώ
				γιεν
				λεβ
δύο			δύο	
τρεις			τρία	
τέσσερις			τέσσερα	
πέντε			πέντε	
έξι			έξι	δολάρια
.....			.....	ρούβλια
δεκατρείς			δεκατρία	
δεκατέσσερις	λίρες		δεκατέσσερα	
.....			.....	
	κορόνες			ευρώ
είκοσι τρεις			είκοσι τρία	
είκοσι τέσσερις			είκοσι τέσσερα	γιεν
.....			.....	λεβ
διακόσιες			διακόσια	
τριακόσιες			τριακόσια	
τετρακόσιες			τετρακόσια	
.....			.....	
χίλιες			χίλια	

## 4 Βάλτε την αντωνυμία στον σωστό τύπο

1. Πόσο κάνει αυτός ο φακός;
2. \_\_\_\_\_ το άγαλμα είναι από την Ολυμπία.
3. \_\_\_\_\_ η ομπρέλα έχει μόνο είκοσι τέσσερα ευρώ.
4. Πόσο έχει \_\_\_\_\_ το πορτοφόλι;
5. Πόσο κάνει \_\_\_\_\_ ο υπολογιστής;
6. \_\_\_\_\_ η τηλεόραση κάνει πεντακόσια δέκα ευρώ.
7. \_\_\_\_\_ το βιβλίο πόσο κάνει;



## 5 Γράψτε τους αριθμούς

1. Αυτή η τηλεόραση κάνει τριακόσιες λίρες. (300)
2. Αυτός ο αναπτήρας έχει \_\_\_\_\_ δολάρια. (105)
3. Αυτό το πορτοφόλι έχει \_\_\_\_\_ κορόνες. (420)
4. Αυτή η μηχανή κάνει \_\_\_\_\_ λίρες. (1.000)
5. Αυτό το βιβλίο κάνει \_\_\_\_\_ κορόνες. (280)
6. Αυτός ο φακός έχει \_\_\_\_\_ γιεν. (950)
7. Αυτό το άγαλμα έχει \_\_\_\_\_ ευρώ. (540)

# Μάθημα 7

---

## Αριθμοί

2.000	δύο	
3.000	τρεις	
4.000	τέσσερις	
5.000	πέντε	
6.000	έξι	
.....		
13.000	δεκατρείς	
14.000	δεκατέσσερις	χιλιάδες
23.000	είκοσι τρεις	
24.000	είκοσι τέσσερις	
.....		
100.000	εκατό	♀
210.000	διακόσιες δέκα	
320.000	τριακόσιες είκοσι	
.....		
999.000	εννιακόσιες ενενήντα εννιά	
1.000.000	ένα εκατομμύριο	
2.100.000	δύο εκατομμύρια εκατό χιλιάδες	
3.250.000	τρία εκατομμύρια διακόσιες πενήντα χιλιάδες	
.....		

## 6 Διαβάστε τους αριθμούς

1. 2.400	6. 256.000	11. 1.236.000
2. 3.100	7. 323.300	12. 1.643.000
3. 67.621	8. 678.503	13. 2.414.000
4. 94.702	9. 894.894	14. 5.783.100
5. 50.001	10. 999.090	15. 13.084.214

## 7 Ρωτήστε και απαντήστε

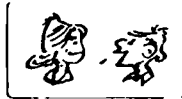

### Παράδειγμα

(α)  $5.600 + 13.000 = ;$

A: Πόσο κάνει πέντε χιλιάδες εξακόσια και δεκατρείς χιλιάδες;

B: Κάνει δεκαοχτώ χιλιάδες εξακόσια.

(β)  $840.000 - 30.000 = ;$

A: Πόσο κάνει οχτακόσιες σαράντα χιλιάδες πλην τριάντα χιλιάδες;

B: Κάνει οχτακόσιες δέκα χιλιάδες.

1.  $5.600 + 13.000 = ;$

6.  $1.500.000 + 300.000 = ;$

2.  $840.000 - 30.000 = ;$

7.  $3.000.000 - 400.000 = ;$

3.  $14.000 - 7.000 = ;$

8.  $15.000.000 + 4.000.000 = ;$

4.  $624.000 + 6.000 = ;$

5.  $900.000 - 450.000 = ;$

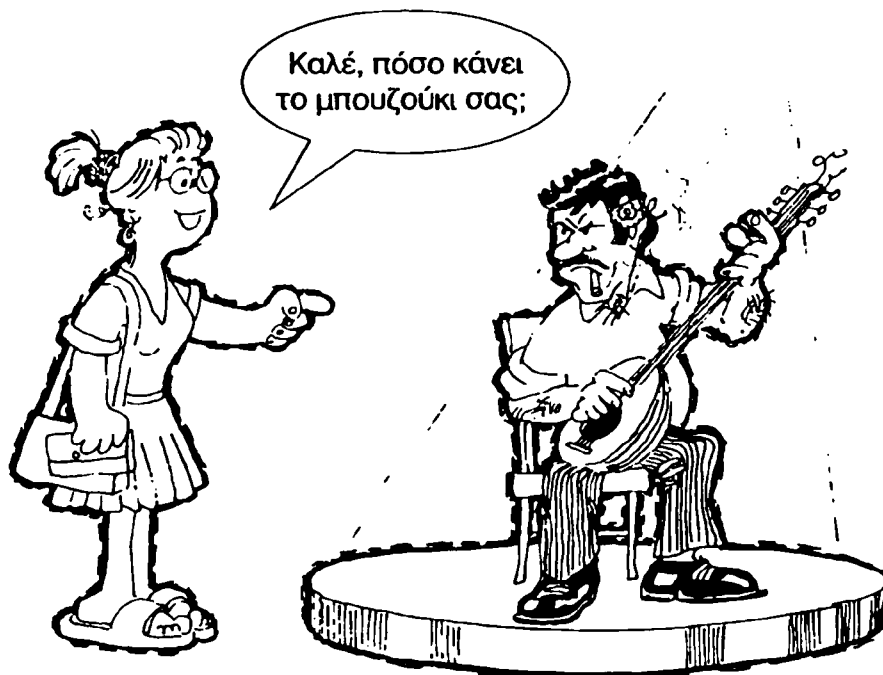

# Μάθημα 7

## 8 Μιλήστε μεταξύ σας

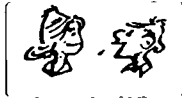

### Παράδειγμα

A: Πόσο κάνει αυτό το τηλέφωνο;

B: Αυτό το τηλέφωνο κάνει εκατόν τριάντα δύο ευρώ και πενήντα λεπτά.

€ 132,50



€ 40,00

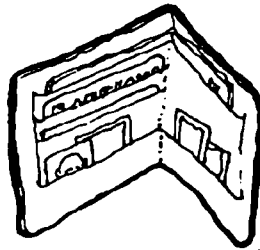

€ 3.200,00



€ 1,20



€ 480.000,00



€ 9.200,00

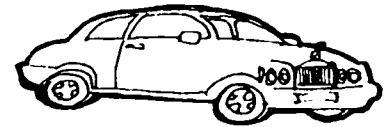

€ 185,30



€ 17,60



€ 739,90

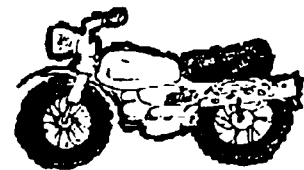

€ 60,00



€ 88,00

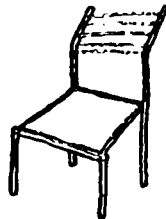

€ 9,45





Πώς το λέτε αυτό  
στα ελληνικά;

Τι σημαίνει  
"αυτοκίνητο";

## 9 Ρωτήστε τον καθηγητή σας / την καθηγήτριά σας

A: Πώς | το λέτε | αυτό στα ελληνικά;  
| λέγεται |

B: "Ποτήρι".

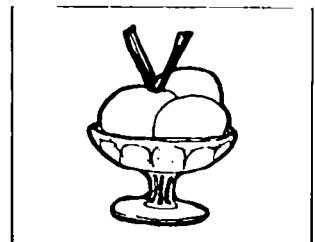
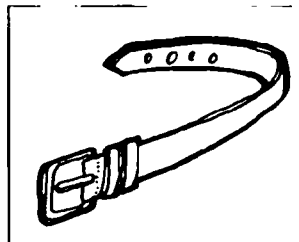
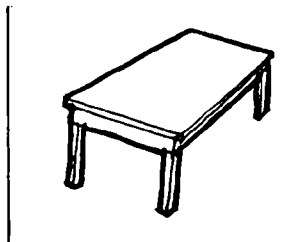
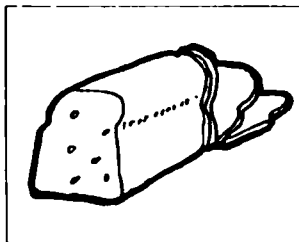
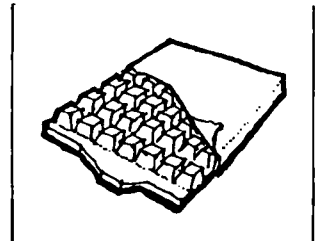
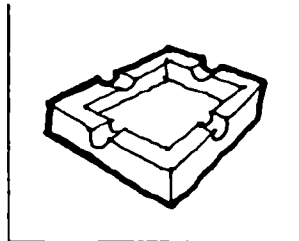
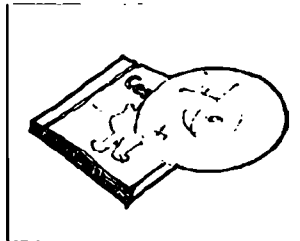
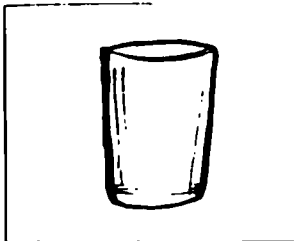

## 10 Ρωτήστε τι σημαίνει

τυρόπιτα / νερό / κρασί / στιλό / γάλα / σαπούνι / μηχανάκι / ασανσέρ

### Παράδειγμα

A: Τι σημαίνει "κρασί";

B: (Σημαίνει) "wine" / "vin" / "vino" / "Wein"

# Μάθημα 7

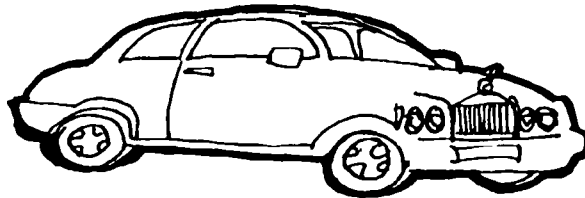
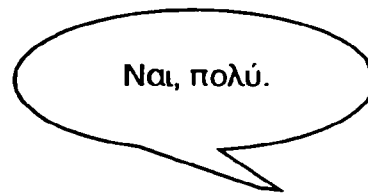
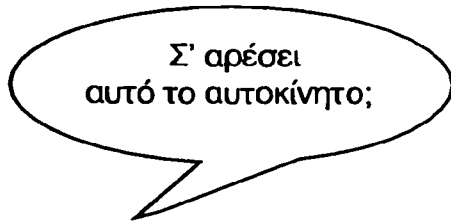

## Κοιτάξτε! ☉☉

A: Σ' αρέσει αυτή η τηλεόραση, Μαρία;  
Σας αρέσει αυτό το βιβλίο, κύριε Κανάκη;

B: Ναι, μ' αρέσει πολύ.  
Ναι, μ' αρέσει.  
Έτσι κι έτσι.  
Όχι, δε(ν) μ' αρέσει.  
Όχι, δε(ν) μ' αρέσει καθόλου.

## 11 Μιλήστε μεταξύ σας



### Παράδειγμα

αυτοκίνητο; / +

A: Σας / Σ' αρέσει αυτό το αυτοκίνητο;  
B: Ναι, μ' αρέσει.

### Κώδικας

++	μ' αρέσει πολύ
+	μ' αρέσει
+ -	έτσι κι έτσι
-	δε μ' αρέσει
--	δε μ' αρέσει καθόλου

- |                       |                      |                    |
|-----------------------|----------------------|--------------------|
| 1. το αυτοκίνητο; / + | 4. η τηλεόραση; / ++ | 7. το CD; / +      |
| 2. ο υπολογιστής; / - | 5. ο αναπτήρας; / -- | 8. ο φακός; / + -  |
| 3. η εφημερίδα; / + - | 6. το άγαλμα; / -    | 9. η ομπρέλα; / ++ |

**12** Ακούστε την ερώτηση και βρείτε τη σωστή απάντηση



1.	(α)	Τριάντα δύο ευρώ.
	(β)	Δεν κάνει.
	(γ)	Έτσι κι έτσι.
2.	(α)	Αυτό δε μ' αρέσει.
	(β)	Τασάκι.
	(γ)	Ευχαριστώ.
3.	(α)	Όχι, δεν έχουμε.
	(β)	Όχι, δεν είναι.
	(γ)	Όχι.

**13** Βάλτε τη σωστή λέξη

Πελάτης Γεια σας.

Πωλητής Καλημέρα σας . Παρακαλώ.

Πελάτης Θα \_\_\_\_\_ ένα πορτοφόλι.

Πωλητής Βεβαίως. Αυτό \_\_\_\_\_ αρέσει;

Πελάτης Ναι. \_\_\_\_\_ κάνει;

Πωλητής Τριάντα τέσσερα \_\_\_\_\_ εξήντα πέντε.

Πελάτης Και \_\_\_\_\_ πόσο έχει;

Πωλητής Είκοσι έξι ευρώ.

Πελάτης Μ' \_\_\_\_\_ αυτό. Είκοσι έξι, ε;

Πωλητής Μάλιστα.

Πελάτης \_\_\_\_\_ τριάντα.

Πωλητής \_\_\_\_\_ ρέστα σας και \_\_\_\_\_ απόδειξή σας.

Πελάτης Ευχαριστώ.

Πωλητής \_\_\_\_\_ .

# Μάθημα 8



## Ποιος είναι αυτός;

- Πάολα** Τι ωραίο πάρτι!  
**Ελένη** Ναι. Πολύ ωραίο.  
**Πάολα** Θέλεις κρασί ή μπίρα;  
**Ελένη** Ένα ποτήρι κρασί, σε παρακαλώ.  
**Πάολα** Έλα, στην υγεία σου.  
**Ελένη** Γεια μας. Δε μου λες, ποιος είναι αυτός εκεί;  
**Πάολα** Ποιος; Αυτός δίπλα στη Μόνικα;  
**Ελένη** Ναι. Πολύ ωραίος, δεν είναι;  
**Πάολα** Μμ...καλός είναι. Τον λένε Μπρους. Είναι Αυστραλός.  
**Ελένη** Και αυτή με τον Αλέκο ποια είναι;  
**Πάολα** Μια καινούργια μαθήτρια στην τάξη μου. Είναι Ολλανδέζα. Δεν ξερω πώς τη λένε.  
**Ελένη** Πολύ ωραία κοπέλα.

Ποιος είναι αυτός εκεί;



## 1 Ρωτήστε και απαντήστε

1. Η Πάολα και η Ελένη είναι στο μάθημα ή σ' ένα πάρτι;
2. Η Ελένη θέλει μπίρα;
3. Από πού είναι ο Μπρους;
4. Ο Μπρους είναι ωραίος;
5. Η κοπέλα με τον Αλέκο είναι Αυστραλέζα;
6. Πώς τη λένε;
7. Είναι καινούργια στην τάξη;



- A: Ποιος είναι αυτός;  
B: Είναι ο Κώστας κύριος Δήμας.



- A: Ποια είναι αυτή;  
B: Είναι η Ελένη κυρία Δήμα.

## 2 Μιλήστε μεταξύ σας



Ποιος είναι αυτός εδώ; / Ποια είναι αυτή εδώ;

Από πού είναι; Τι δουλειά κάνει; Πού μένει τώρα;

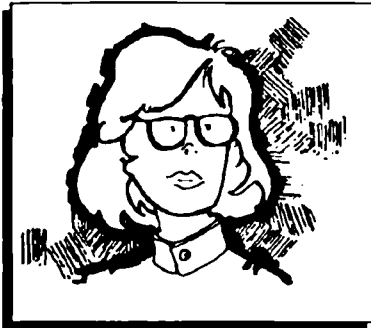

Λιβ  
Σουηδία  
γιατρός  
Παρίσι



Γιώργος  
Ελλάδα  
αρχιτέκτονας  
Μόναχο



Πήτερ  
Αγγλία  
καθηγητής  
Ρώμη



Τουφίκ  
Λίβανος  
τραπεζικός  
Αθήνα



Μαλένα  
Ισπανία  
φωτογράφος  
Ελσίνκι



Χανς  
Γερμανία  
μηχανικός  
Μαδρίτη

## 3 Ρωτήστε για τους συμμαθητές σας

Ποιος είναι αυτός εδώ/εκεί; Από πού είναι; κτλ.



Γράφουμε : κτλ.

Λέμε : και τα λοιπά



## Ο Μπρους είναι Αυστραλός

Ο Μπρους είναι Αυστραλός. Είναι απ' τη Μελβούρνη και δουλεύει στην Αθήνα.  
 Η φίλη του η Γκρέτα είναι Ολλανδέζα, απ' το Άμστερνταμ και είναι δημοσιογράφος.  
 Κι αυτή δουλεύει στην Αθήνα. Μένουνε στον Νέο Κόσμο, κοντά στο κέντρο.

### 4 Σωστό ή λάθος;

1. Ο Μπρους είναι Ιρλανδός.
2. Τώρα δουλεύει στη Μελβούρνη.
3. Η φίλη του λέγεται Γκρέτα.
4. Η Γκρέτα είναι από την Ολλανδία.
5. Τώρα δουλεύει στην Αθήνα.
6. Ο Μπρους είναι δημοσιογράφος.
7. Η Γκρέτα και ο Μπρους μένουν στην Κυψέλη.



Χώρα	♂ Εθνικότητα	♀ Εθνικότητα
η Ελλάδα	Έλληνας	Ελληνίδα
η Ιταλία	Ιταλός	Ιταλίδα
η Αγγλία	Άγγλος	Αγγλίδα
η Αμερική	Αμερικανός	Αμερικανίδα
η Ρωσία	Ρώσος	Ρωσίδα
ο Καναδάς	Καναδός	Καναδέζα
η Σουηδία	Σουηδός	Σουηδέζα
η Πολωνία	Πολωνός	Πολωνέζα
η Αυστραλία	Αυστραλός	Αυστραλέζα
η Κίνα	Κινέζος	Κινέζα
η Ιαπωνία	Γιαπωνέζος	Γιαπωνέζα
η Ινδία	Ινδός	Ινδή
η Αλβανία	Αλβανός	Αλβανή (Αλβανίδα)
το Ισραήλ	Ισραηλινός	Ισραηλινή
η Ρουμανία	Ρουμάνος	Ρουμάνα
η Βουλγαρία	Βούλγαρος	Βουλγάρα
η Τουρκία	Τούρκος	Τουρκάλα

## 5 Μιλήστε μεταξύ σας



### Παράδειγμα

ο Τάρο / Ιαπωνία; // Γιαπωνέζος

A: Ο Τάρο είναι από την Ιαπωνία;

B: Ναι, είναι Γιαπωνέζος.

- |                                      |                                      |
|--------------------------------------|--------------------------------------|
| 1. ο Τάρο / Ιαπωνία; // Γιαπωνέζος   | 6. η Σάρα / Ισραήλ; // Ισραηλινή     |
| 2. η Έμα / Αγγλία; // Αγγλίδα        | 7. ο Εμιλιάνο / Μεξικό; // Μεξικανός |
| 3. η Ντολόρες / Ισπανία; // Ισπανίδα | 8. ο Στιβ / Αυστραλία; // Αυστραλός  |
| 4. ο Ότο / Γερμανία; // Γερμανός     | 9. η Γκένα / Βουλγαρία; // Βουλγάρα  |
| 5. ο Μάρκο / Ιταλία; // Ιταλός       | 10. ο Κώστας / Ελλάδα; // Έλληνας    |

## 6 Μιλήστε (α) για τους συμμαθητές σας και (β) για διεθνείς προσωπικότητες

A: Ξέρεις από πού είναι ο / η... ;

B: Ναι. Είναι από...

A: Ξέρεις από πού είναι ο / η... ;

B: Όχι. Από πού είναι;

## 7 Βάλτε τη σωστή λέξη



Χώρα	Εθνικότητα	Γλώσσα
Σουηδία <b>Ελλάδα</b>	Έλληνας/Ελληνίδα	
Γαλλία		αγγλικά
	Γερμανός/Γερμανίδα	ιταλικά
	Κύπριος/Κύπρια	ισπανικά
Κίνα	Πορτογάλος/Πορτογαλέζα	

# Μάθημα 8

## Επίθετα - Ονομαστική

♂	♀	⊕
-ος	-η	-ο
ακριβός	ακριβή	ακριβό
φτηνός	φτηνή	φτηνό
μικρός	μικρή	μικρό
καθαρός	καθαρή	καθαρό
μεγάλος	μεγάλη	μεγάλο
άσχημος	άσχημη	άσχημο
βρώμικος	βρώμικη	βρώμικο
♂	♀	⊕
-ος	-α	-ο
ωραίος	ωραία	ωραίο
καινούργιος	καινούργια	καινούργιο
παλιός	παλιά	παλιό

## 8 Συμπληρώστε τον κατάλογο

- |           |              |              |            |        |            |
|-----------|--------------|--------------|------------|--------|------------|
| 1. μικρός | <u>μικρή</u> | <u>μικρό</u> | 5. _____   | ακριβή | _____      |
| 2. _____  | παλιά        | _____        | 6. _____   | _____  | καινούργιο |
| 3. _____  | _____        | άσχημο       | 7. μεγάλος | _____  | _____      |
| 4. φτηνός | _____        | _____        | 8. _____   | ωραία  | _____      |

## 9 Βάλτε τα επίθετα στον σωστό τύπο

1. Η Ολλανδέζα δημοσιογράφος είναι ωραία . (ωραίος)
2. Αυτό το σπίτι είναι πολύ \_\_\_\_\_ . (ακριβός)
3. Η μηχανή μου δεν είναι \_\_\_\_\_ . (καινούργιος)
4. Ο αναπτήρας αυτός είναι πολύ \_\_\_\_\_ . (φτηνός)
5. Το αυτοκίνητό μας είναι \_\_\_\_\_ . (βρώμικος)
6. Αυτή η ζώνη είναι λίγο \_\_\_\_\_ . (μικρός)



## 10 Μιλήστε μεταξύ σας

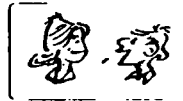

### Παράδειγμα

A: Αυτό το αυτοκίνητο είναι μεγάλο ή μικρό;

B: Είναι μεγάλο, (νομίζω).

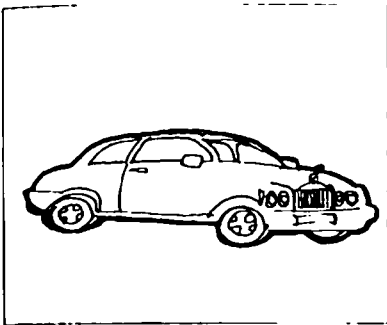

μεγάλο / μικρό;

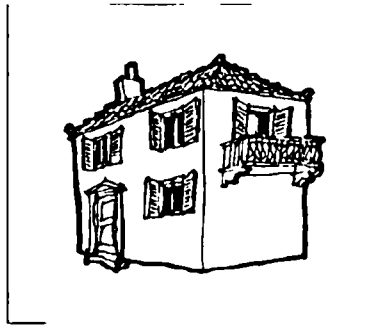

ωραίο / άσχημο;



παλιό / καινούργιο;

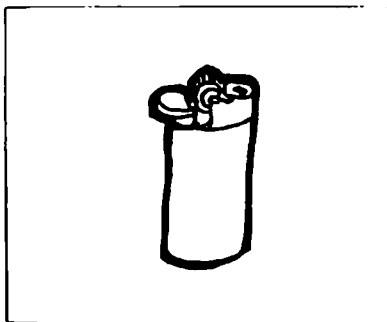

ακριβός / φτηνός;

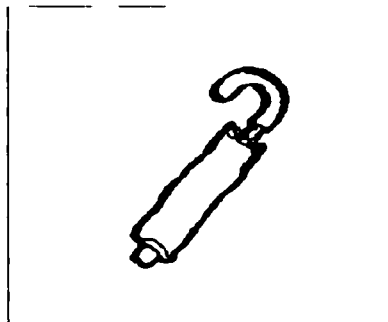

μικρή / μεγάλη;

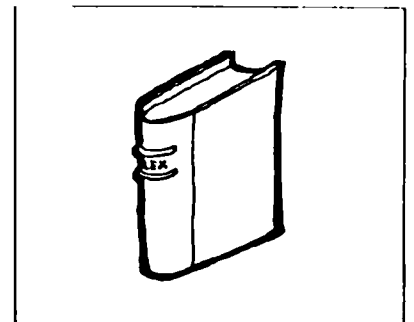

ακριβό / φτηνό;

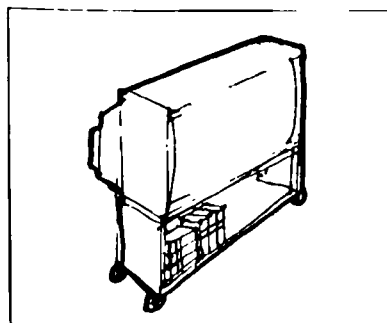

παλιά / καινούργια;

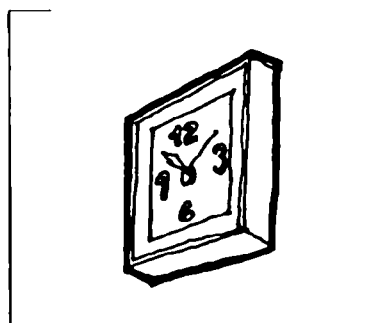

ωραίο / άσχημο;



παλιός / καινούργιος;

## Μάθημα 8

---

### 11 Μιλήστε μεταξύ σας



#### Παράδειγμα

(α) Αυτό εκεί το ρολόι είναι ακριβό; (β) Το βιβλίο σου είναι παλιό ή καινούργιο;

το ρολόι - το πορτοφόλι - το τετράδιο - το βιβλίο - το αυτοκίνητο - το τραπέζι  
η μηχανή - η τηλεόραση - η καρέκλα  
ο πίνακας - ο αναπτήρας - ο υπολογιστής

### 12 Γράψτε προτάσεις όπως αυτή

Αυτός ο αναπτήρας δεν είναι ακριβός, είναι φτηνός.

### 13 Γράψτε τις προτάσεις σωστά

1. Αυτό ο υπολογιστής είναι ακριβός.

Αυτός ο υπολογιστής είναι ακριβός.

2. Αυτή το άγαλμα είναι ωραίο.

3. Αυτό το τηλέφωνο είναι παλιός.

4. Αυτός ο αναπτήρας είναι καινούργια.

5. Αυτή η μηχανή είναι καθαρό.

6. Αυτή το ομπρέλα είναι φτηνή.

7. Αυτό το τηλεόραση είναι μικρή.

**14** Βάλτε τη λέξη στο σωστό τύπο 

1. Αυτός ο αναπηήρας είναι ακριβός . (ακριβός)
2. Αυτή η μαθήτρια είναι \_\_\_\_\_ . (Ρώσος)
3. Αυτό το σουβλάκι είναι \_\_\_\_\_ . (ωραίος)
4. Αυτός ο κύριος είναι \_\_\_\_\_ . (Πολωνός)
5. Αυτό το αυτοκίνητο είναι \_\_\_\_\_ . (παλιός)
6. Αυτή η τηλεόραση είναι \_\_\_\_\_ . (καινούργιος)
7. Αυτό το κέρμα είναι \_\_\_\_\_ . (μικρός)
8. Αυτός ο δημοσιογράφος είναι \_\_\_\_\_ . (Έλληνας)

**15** Ακούστε την ερώτηση και βρείτε τη σωστή απάντηση



1.	(α)	Είναι η Άννα.
	(β)	Είναι ο Κώστας.
	(γ)	Είναι καλά.
2.	(α)	Είναι Ελληνίδα.
	(β)	Είναι Έλληνας.
	(γ)	Είναι από το σπίτι.
3.	(α)	Ναι, πολύ.
	(β)	Ναι, δεν μ' αρέσει καθόλου.
	(γ)	Ναι, είναι γιατρός.
4.	(α)	Ναι, είναι πολύ άσχημη.
	(β)	Όχι, είναι πολύ ωραία.
	(γ)	Όχι, καθόλου.

# Μάθημα 9



## Έτσι είναι η ζωή!

Ο Γιάννης αγαπάει τη Μαρία αλλά η Μαρία δεν αγαπάει τον Γιάννη, αγαπάει τον Αντρέα. Ο Αντρέας όμως δε θέλει τη Μαρία. Είναι ερωτευμένος με την Ελένη. Δυστυχώς η Ελένη αγαπάει τον Νίκο και όχι τον Αντρέα. Και ο Νίκος; Ο Νίκος αγαπάει την καθηγήτριά του αλλά αυτή είναι παντρεμένη κι αγαπάει τον άντρα της. Τι να κάνουμε; Έτσι είναι η ζωή.

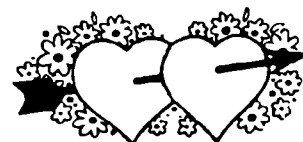

### 1 Σωστό ή λάθος;

1. Ο Γιάννης αγαπάει τη Μαρία.
2. Η Μαρία αγαπάει τον Γιάννη.
3. Ο Αντρέας είναι ερωτευμένος με την Ελένη.
4. Η Ελένη δεν αγαπάει τον Αντρέα.
5. Ο Νίκος θέλει την καθηγήτριά του.
6. Η καθηγήτριά του είναι ελεύθερη.

### Ουσιαστικά - Οριστικό άρθρο

#### Ονομαστική και Αιτιατική

	♂	♀	⊕
<b>Ονομαστική</b>	ο αναπήρας Κώστας υπολογιστής Γιάννης φάκελος Πέτρος	η μηχανή Ελένη καρέκλα Μαρία	το παιδί βιβλίο μάθημα
<b>Αιτιατική</b>	τον υπολογιστή Γιάννη αναπήρα Κώστα φάκελο Πέτρο	την μηχανή Ελένη καρέκλα Μαρία	το παιδί βιβλίο μάθημα

## Ονομαστική ή Αιτιατική;

1. έχω, θέλω, ξέρω, αγαπάω + αιτιατική  
Ο Γιάννης έχει τον αναπτήρα σου.  
Θέλεις την ομπρέλα μου;  
Η Ελένη κι ο Κώστας ξέρουν τον Γιάννη και την Άννα.  
Ο Νίκος αγαπάει την καθηγήτριά του;
2. από, σε, για, με + αιτιατική  
Η κυρία Πέτρου είναι από την Πάτρα.  
Ο φίλος μου μένει στον Πειραιά.  
Αυτό το βιβλίο είναι για τον Κώστα και την Ελένη.  
Η Μαρία είναι με τη φίλη της.

## 2 Μιλήστε μεταξύ σας



### Παράδειγμα

(θέλω) (ο) αναπτήρας / (το) πορτοφόλι;

A: Θέλεις τον αναπτήρα ή το πορτοφόλι;

B: Θέλω το πορτοφόλι.

1. (θέλω) (ο) αναπτήρας / (το) πορτοφόλι;
2. (αγαπάω) (ο) Κώστας / (ο) Γιάννης;
3. (έχω) (το) βιβλίο / (η) εφημερίδα;
4. (θέλω) (η) μηχανή / (ο) υπολογιστής;
5. (έχω) (το) άγαλμα / (η) καρέκλα;
6. (ξέρω) (η) διεύθυνση / (το) τηλέφωνο;
7. (ξέρω) (η) κυρία Κανάκη / (η) κυρία Κορμά;

## 3 Βάλτε τα ουσιαστικά στην αιτιατική

1. Ο καθηγητής θέλει την Ελένη . (η Ελένη)
2. Ο Πήτερ είναι από \_\_\_\_\_ . (ο Καναδάς)
3. Ξέρετε \_\_\_\_\_ μας; (η καθηγήτρια)
4. Μένεις σ \_\_\_\_\_ ; (το Κολωνάκι)
5. Ο Λάκης είναι πολύ ερωτευμένος με \_\_\_\_\_ του. (η γυναίκα)
6. Είστε από \_\_\_\_\_ ; (η Βραζιλία)
7. Η Ματίνα αγαπάει \_\_\_\_\_ . (ο Κώστας)
8. Αυτό το βιβλίο είναι για \_\_\_\_\_ σας. (το παιδί)

## Μάθημα 9

### 4 Γράψτε τι λέει ο "Α" με το ρήμα "θέλω"

- A: (Εγώ) θέλω τη μηχανή μου. (εγώ)  
B: Η μηχανή σου δεν είναι εδώ.
- A: \_\_\_\_\_ (η Ελένη)  
B: Δεν ξέρω πού είναι η κυρία Παππά.
- A: \_\_\_\_\_ (ο Κώστας)  
B: Το ρολόι του είναι στο τραπέζι.
- A: \_\_\_\_\_ (εμείς)  
B: Ο καθηγητής σας δεν είναι εδώ τώρα.
- A: \_\_\_\_\_ (η Άννα)  
B: Το βιβλίο της είναι στο σπίτι.
- A: \_\_\_\_\_ (εγώ)  
B: Ο αναπτήρας σου είναι στην καρέκλα.



### Ξέρεις την καινούργια μαθήτριά;

- Κώστας** Σοφία, ξέρεις την καινούργια μαθήτριά απ' τη Βουλγαρία.  
**Σοφία** Για την Τάνια μιλάς;  
**Κώστας** Ναι. Πόσω χρονών είναι, νομίζεις;  
**Σοφία** Δεκάξι... δεκαεφτά...  
**Κώστας** Είναι είκοσι τεσσάρων!  
**Σοφία** Τι λες; Είναι μεγάλη λοιπόν.

### 5 Ρωτήστε και απαντήστε

1. Η Τάνια είναι παλιά μαθήτριά ;
2. Από πού είναι;
3. Πόσω χρονών νομίζει η Σοφία ότι είναι η Τάνια;
4. Πόσω χρονών είναι;
5. Είναι μικρή ή μεγάλη;



Επίθετα

Αιτιατική

-ος, -η, -ο



Ονομαστική  
Αιτιατική

ακριβός  
ακριβό

ακριβή  
ακριβή

ακριβό  
ακριβό

-ος, -α, -ο

Ονομαστική  
Αιτιατική

παλιός  
παλιό

παλιά  
παλιά

παλιό  
παλιό

6

Μιλήστε μεταξύ σας.

Χρησιμοποιήστε τα επίθετα φτηνός/ή/ό, ακριβός/ή/ό, μικρός/ή/ό, μεγάλος/η/ο, παλιός/ά/ό, καινούργιος/α/ο

- A: Θέλεις το ακριβό μολύβι ή το φτηνό;  
B: Θελω το ακριβό. Δε μ' αρέσει το φτηνό.



2003	1985	€ 9	€ 30
		2002	1930

# Μάθημα 9

## 7

Βάλτε τα ουσιαστικά και τα επίθετα στην αιτιατική

1. Δεν ξέρετε \_\_\_\_\_ **την καινούργια καθηγήτρια** \_\_\_\_\_ ; (η καινούργια καθηγήτρια)
2. Θέλεις \_\_\_\_\_ ; (ο ακριβός φακός)
3. Η Έλσα ξέρει καλά \_\_\_\_\_ . (ο έλληνας καθηγητής)
4. Τα παιδιά θέλουν \_\_\_\_\_ . (το μικρό αυτοκίνητο)
5. Ο αδελφός μου μένει σ \_\_\_\_\_ ; (η Νέα Κηφισιά)
6. Αυτό το βάζο είναι για \_\_\_\_\_ . (το μεγάλο τραπέζι)
7. Θέλετε \_\_\_\_\_ ; (ο παλιός υπολογιστής)
8. Η Αθηνά μένει με \_\_\_\_\_ της. (ο καινούργιος φίλος)
9. Μένουνε στο σπίτι με \_\_\_\_\_ . (ο ωραίος κήπος)

**Κοιτάξτε!** ⦿ ⦿

		έντεκα	είκοσι ενός	
		δύο	είκοσι δύο	
Ο Άρης		τριών	είκοσι τριών	χρονώ(ν)
Η Χριστίνα	είναι	τεσσάρων	είκοσι τεσσάρων	———
Το παιδί		πέντε	είκοσι πέντε	ετών
		έξι	είκοσι έξι	
		κτλ.	κτλ.	

**ενός έτους  
τριών/τεσσάρων μηνών(ν)**

Πόσων χρονών είναι ο πατέρας σου;

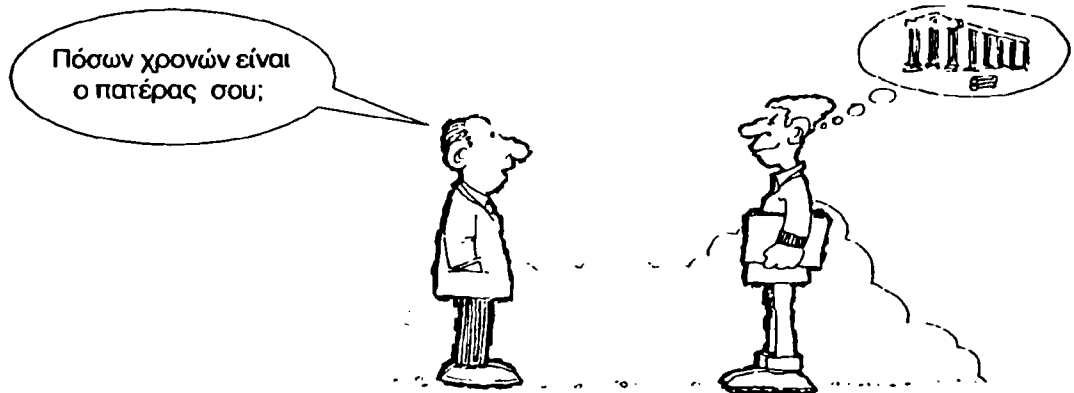



**8** Μιλήστε μεταξύ σας



- A: Πόσω(ν) χρονώ(ν) είσαι;  
 B: Είμαι...  
 A: Ο/Η... πόσω(ν) χρονώ(ν) είναι;  
 B: Δεν ξέρω. Ένα λεπτό. Πόσω(ν) χρονώ(ν) είσαι;  
 Γ: Είμαι...  
 B: Ο/Η... είναι...



**9** Μιλήστε για διεθνείς προσωπικότητες

- A: Πόσω(ν) χρονώ(ν) είναι ο/η... ;  
 B: Είναι... / Δεν ξέρω ακριβώς. Νομίζω (ότι ) είναι ...

**10** Γράψτε πώς σας λένε, από πού είστε, τι δουλειά κάνετε, πόσω χρονών είστε, αν είστε παντρεμένος/η ή ελεύθερος/η, αν έχετε παιδιά, πόσω χρονών είναι τα παιδιά, πού μένετε, το τηλέφωνό σας, αν μιλάτε ελληνικά, αν σας αρέσει η Ελλάδα. 

**11** Ακούστε την ερώτηση και βρείτε τη σωστή απάντηση



1.	(α) Ποτήρι. (β) Μαρία Δουκάκη. (γ) Δεν το λένε.
2.	(α) Όχι, είναι φτηνή. (β) Όχι, είναι μεγάλη. (γ) Όχι, είναι ωραία.
3.	(α) Όχι, είναι μικρός. (β) Δώδεκα. (γ) Είναι μεγάλη.
4.	(α) Όχι, η μεγάλη. (β) Ναι, τη μεγάλη. (γ) Όχι, τη μεγάλη.



## Πάω στο γραφείο

**Νίκος** Γεια σου Ορέστη μου. Τι γίνεται; Περνάς καλά βλέπω!  
**Ορέστης** Ναι, τρώω τυρόπιτα κι ακούω μουσική. Εσύ, καλά;  
**Νίκος** Έτσι κι έτσι. Πού πας;  
**Ορέστης** Πάω στη δουλειά. Εσύ;  
**Νίκος** Πάω σπίτι.  
**Ορέστης** Από πού έρχεσαι;  
**Νίκος** Έρχομαι απ' το σχολείο.  
**Ορέστης** Α... Η Μαρία τι κάνει;  
**Νίκος** Μια χαρά.  
**Ορέστης** Χαιρετίσματα.  
**Νίκος** Ευχαριστώ. Λοιπόν, γεια. Τα λέμε, ε;  
**Ορέστης** Ναι, γεια.



## 12 Σωστό ή λάθος;

1. Ο Ορέστης περνάει καλά.
2. Ο Νίκος δεν είναι πολύ καλά.
3. Ο Ορέστης ακούει μουσική.
4. Ο Ορέστης τρώει σουβλάκι.
5. Ο Ορέστης πάει στο σχολείο.
6. Ο Νίκος έρχεται από το σπίτι του.
7. Ο Νίκος πάει στο σπίτι του.
8. Η Μαρία είναι καλά.
9. Ο Ορέστης δεν ξέρει τη Μαρία.

## Ρήματα - Τύπος Β1

	-άω
αγαπ	-άς
περν	-άει
ρωτ	-άμε
απαντ	-άτε
	-άνε

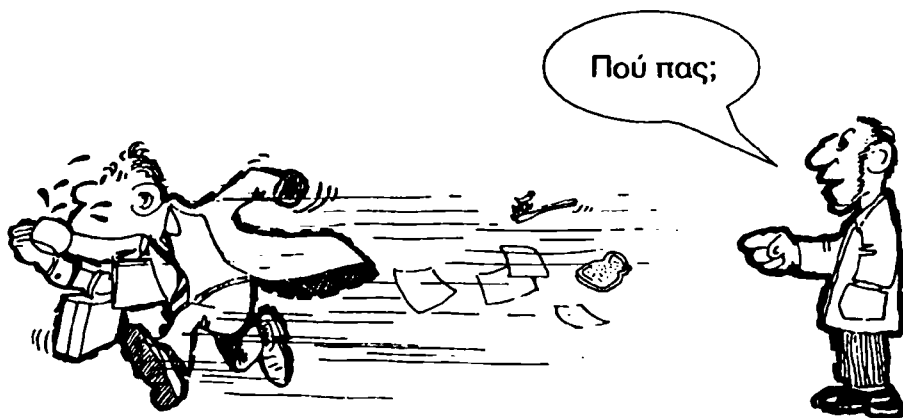

## Ρήματα

### Ανώμαλα ρήματα πάω, λέω, τρώω, ακούω

πάω	λέω	τρώω	ακούω
πας	λες	τρως	ακούς
πάει	λέει	τρώει	ακούει
πάμε	λέμε	τρώμε	ακούμε
πάτε	λέτε	τρώτε	ακούτε
πάνε	λένε	τρώνε	ακούνε

### Ρήματα Τύπος Γ1 (-ομαι)

έρχομαι	γίνομαι	σκέφτομαι
έρχεσαι	γίνεσαι	σκέφτεσαι
έρχεται	γίνεται	σκέφτεται
ερχόμαστε	γινόμαστε	σκεφτόμαστε
έρχεστε	γίνεστε	σκέφτεστε
έρχονται	γίνονται	σκέφτονται

## 13 Βάλτε τα ρήματα στο σωστό πρόσωπο

1. Τα παιδιά πάνε στο σχολείο; (πάω)
2. Τι \_\_\_\_\_, κυρία Αναστασίου; (ακούω)
3. Εσείς \_\_\_\_\_ από τη δουλειά; (έρχομαι)
4. Τι \_\_\_\_\_, Ελένη; Σουβλάκι; (τρώω)
5. Ο κύριος Σόρντι δεν \_\_\_\_\_ στο σχολείο. (έρχομαι)
6. Τι \_\_\_\_\_, κυρία Κορμά; Είστε καλά; (γίνομαι)
7. Η Πάολα κι εγώ \_\_\_\_\_ στο μάθημα. (πάω)
8. Τι \_\_\_\_\_! Η κόρη σου είναι δέκα χρονών; (λέω)
9. Εγώ τώρα \_\_\_\_\_ τη Μαρία. (σκέφτομαι)
10. Νομίζω ότι ο Πέτρος \_\_\_\_\_ πολύ. (τρώω)
11. Κοιτάξτε ποιος \_\_\_\_\_! (έρχομαι)
12. Εμείς δεν \_\_\_\_\_ μουσική. (ακούω)



## Τι ώρα είναι;

- Άννα** Βρε Μάρθα, τι μέρα είναι σήμερα;  
**Μάρθα** Παρασκευή.  
**Άννα** Παρασκευή; Πο πο, έχω ραντεβού με τον Βασίλη. Και δε θυμάμαι τι ώρα. Πού είναι η ατζέντα μου; Λοιπόν... Παρασκευή... Βασίλης... στις δέκα και μισή. Μήπως ξέρεις τι ώρα είναι τώρα;  
**Μάρθα** Δέκα και δέκα ακριβώς.  
**Άννα** Φεύγω.  
**Μάρθα** Καλά, πού είναι το ραντεβού σου;  
**Άννα** Στο Μουσείο. Έρχεσαι μαζί μου;  
**Μάρθα** Δεν μπορώ. Έχω δουλειά ακόμα. Λυπάμαι.  
**Άννα** Δεν πειράζει. Έλα, γεια, εμείς τα λέμε τη Δευτέρα.  
**Μάρθα** Εντάξει. Καλό σαββατοκύριακο.  
**Άννα** Ευχαριστώ, επίσης.

### 1 Ρωτήστε και απαντήστε

1. Τι μέρα είναι σήμερα;
2. Τι ώρα είναι;
3. Τι ώρα έχει ραντεβού η Άννα με τον Βασίλη;
4. Πού είναι το ραντεβού;
5. Η Μάρθα πάει με την Άννα;

Α: Τι ώρα είναι/έχεις, σε παρακαλώ; Τι ώρα είναι/έχετε, σας παρακαλώ;  
 Μήπως ξέρετε/ξέρεις τι ώρα είναι;  
 (Μήπως) έχετε/έχεις ώρα;



Είναι δύο



Είναι πέντε



Είναι εφτά

Β:



Είναι μία



Είναι τρεις



Είναι τέσσερις

Επίσης λέμε: Είναι η ώρα μία/δύο/τρεις κτλ.  
 και Είναι μία/δύο/τρεις κτλ. η ώρα



δύο και πέντε



δύο και δέκα

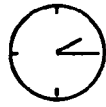

δύο και τέταρτο

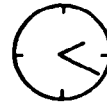

δύο και είκοσι



δύο και είκοσι πέντε



δύο και μισή



τρεις παρά είκοσι πέντε



τρεις παρά είκοσι

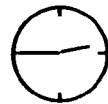

τρεις παρά τέταρτο

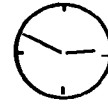

τρεις παρά δέκα



τρεις παρά πέντε

## Κοιτάξτε! ☹ ☹

μία και μισή  
δύο και μισή  
τρεις και μισή  
τέσσερις και μισή  
πέντε και μισή  
έξι και μισή

και μιάμιση  
και δυόμισι  
και τρεισήμισι  
και τεσσερισήμισι  
και πεντέμισι  
και εξίμισι

εφτά και μισή  
οχτώ και μισή  
εννιά και μισή  
δέκα και μισή  
έντεκα και μισή  
δώδεκα και μισή

και εφτάμισι  
και οχτώμισι  
και εννιάμισι  
και δεκάμισι  
και εντεκάμισι  
και δωδεκάμισι

! 1 ώρα = 60 λεπτά  
! 1 λεπτό = 60 δευτερόλεπτα



# Μάθημα 10

## 2 Ρωτήστε την ώρα

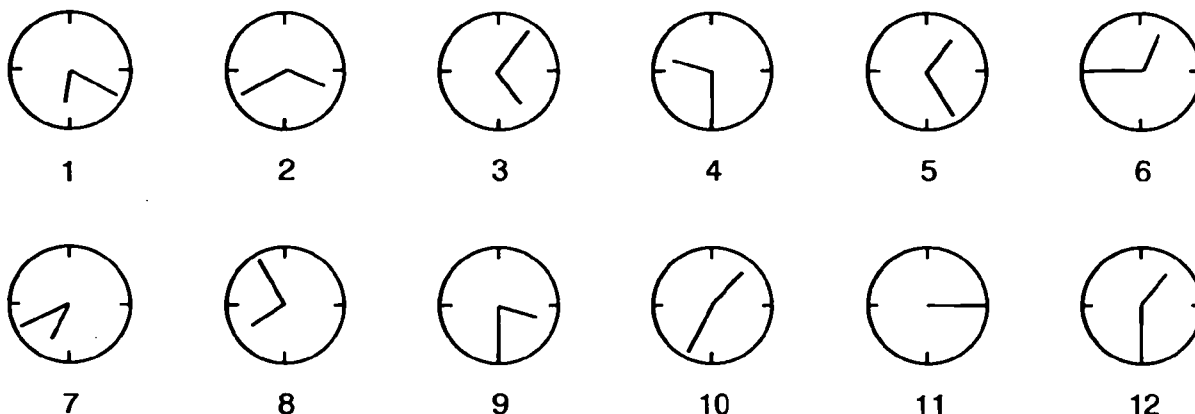

A: Τι ώρα λέει το ρολόι νούμερο 6;

B: Έξι και είκοσι.

## 3 Ρωτήστε και απαντήστε

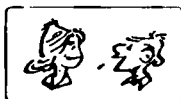

A: Τι ώρα είναι/έχεις, σε παρακαλώ;

B: ...

A: Μήπως ξέρεις τι ώρα είναι τώρα στο Λονδίνο; / στη Νέα Υόρκη; / στο Τόκιο; / στη Ρώμη; / στην Καλκούτα; / στο Γιοχάνεσμπουργκ; / στη Σόφια;

B: Ένα λεπτό. ...

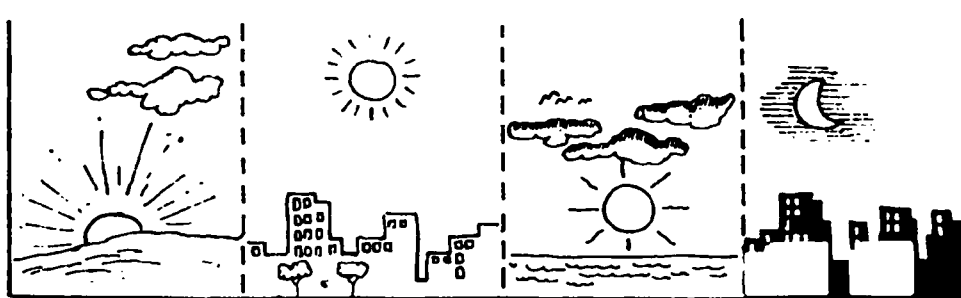

04:00 πρωί 12:00 μεσημέρι 15:00 απόγευμα 19:00 βράδυ 24:00

## Κοιτάξτε! ☹ ☹

Το μάθημα αρχίζει στις 9.30 το πρωί.  
Το σινεμά τελειώνει στις 11 το βράδυ.

Το σούπερ μάρκετ ανοίγει στις 8 το πρωί.  
Η τράπεζα κλείνει στις 2 το μεσημέρι.

Το τρένο φτάνει στις 9.15 το βράδυ.  
Το αεροπλάνο φεύγει στη 1 το μεσημέρι.

## 4 Μιλήστε μεταξύ σας

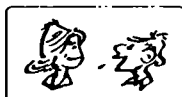

### Παράδειγμα

A: Τι ώρα φτάνει η πτήση 679 από (το) Μόναχο;

B: Η πτήση 679 από (το) Μόναχο φτάνει στις δέκα παρά δέκα το πρωί.

A: Τι ώρα φεύγει η πτήση 670 για (τη) Στοκχόλμη;

B: Η πτήση 680 για (τη) Στοκχόλμη φεύγει στη μία και μισή το μεσημέρι.

ΠΤΗΣΗ	ΑΦΙΞΗ	ΑΠΟ
679	09:50	ΜΟΝΑΧΟ
387	09:55	ΜΑΔΡΙΤΗ
455	10:20	ΚΑΪΡΟ
725	11:25	ΛΟΝΔΙΝΟ
593	12:10	ΝΕΑ ΥΟΡΚΗ
811	15:45	ΓΕΝΕΥΗ

ΠΤΗΣΗ	ΑΝΑΧΩΡΗΣΗ	ΓΙΑ
670	13:10	ΣΤΟΚΧΟΛΜΗ
392	13:55	ΡΩΜΗ
456	14:20	ΜΕΛΒΟΥΡΝΗ
724	16:25	ΛΕΥΚΩΣΙΑ
582	17:35	ΑΓΚΥΡΑ
818	18:45	ΠΑΡΙΣΙ

### Γράφουμε

8 π.μ. ή 08:00  
12.30 μ.μ. ή 12:30  
4.45 μ.μ. ή 16:45  
9.30 μ.μ. ή 21:30  
1 π.μ. ή 01:00  
5 π.μ. ή 05:00

### Λέμε

οχτώ το πρωί  
δωδεκάμισι (δώδεκα και μισή) το μεσημέρι  
πέντε παρά τέταρτο το απόγευμα  
εννιάμισι (εννιά και μισή) το βράδυ  
μία (μετά) τα μεσάνυχτα  
πέντε το πρωί

### μεσάνυχτα

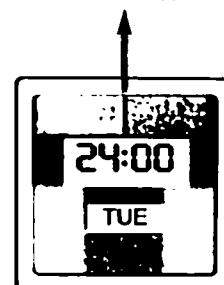

Στο τηλέφωνο, στο 141, ακούμε: Στον επόμενο τόνο η ώρα θα είναι δεκατρείς και σαράντα εννέα και είκοσι δευτερόλεπτα.

Στο τηλέφωνο, στο 1440, ακούμε: Για Πάρο, Νάξο, ώρα δεκαέξι το "Ροδάνθη".

# Μάθημα 10

## 5 Μιλήστε μεταξύ σας



### Παράδειγμα

ανοίγει / τράπεζα // 08:00

A: Τι ώρα ανοίγει η τράπεζα;

B: Στις οχτώ το πρωί.

- |                                     |                                 |
|-------------------------------------|---------------------------------|
| 1. ανοίγει / τράπεζα; // 08:00      | 5. τελειώνει / σινεμά; // 24:00 |
| 2. κλείνει / σουπερμάρκετ; // 20:00 | 6. κλείνει / τράπεζα; // 13:30  |
| 3. αρχίζει / μάθημα ; // 18:00      | 7. φεύγει / αεροπλάνο; // 16:15 |
| 4. φτάνει / τρένο; // 13:00         | 8. αρχίζει / σινεμά; // 19:45   |

## Ρήματα - Τύπος A

ανοίγ	-ω
κλείν	-εις
φτάνω	-ει
φεύγ	-ουμε
αρχίζ	-ετε
τελειών	-ουν(ε)

## 6 Γράψτε την ώρα

### Παράδειγμα

(μία και είκοσι το μεσημέρι) 13:20

- (μία και είκοσι το μεσημέρι) \_\_\_\_\_
- (οχτώ παρά είκοσι το πρωί) \_\_\_\_\_
- (τέσσερις το απόγευμα) \_\_\_\_\_
- (δέκα παρά τέταρτο το βράδυ) \_\_\_\_\_
- (δύο και μισή μετά τα μεσάνυχτα) \_\_\_\_\_
- (έντεκα παρά είκοσι το πρωί) \_\_\_\_\_
- (εννέα και είκοσι πέντε το βράδυ) \_\_\_\_\_
- (τρεις παρά πέντε το μεσημέρι) \_\_\_\_\_

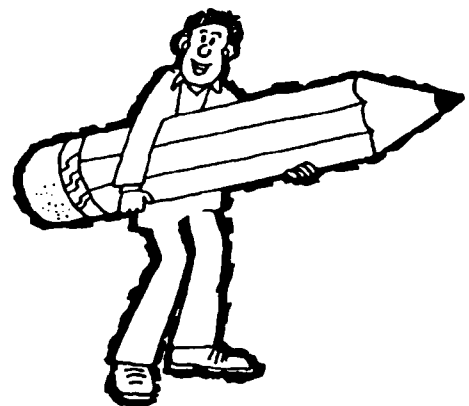



## 7 Γράψτε το σωστό και βρείτε την κρυφή λέξη

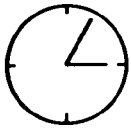

1. Η ώρα είναι τρεις και πέντε.

2. Είναι \_\_\_\_\_ παρά είκοσι πέντε.

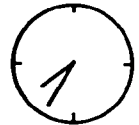

3. Η ώρα είναι δέκα και τέσσερα \_\_\_\_\_ ακριβώς.

4. Είναι επτά παρά \_\_\_\_\_ .

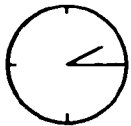
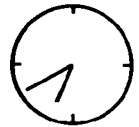

5. Είναι δύο \_\_\_\_\_ τέταρτο.

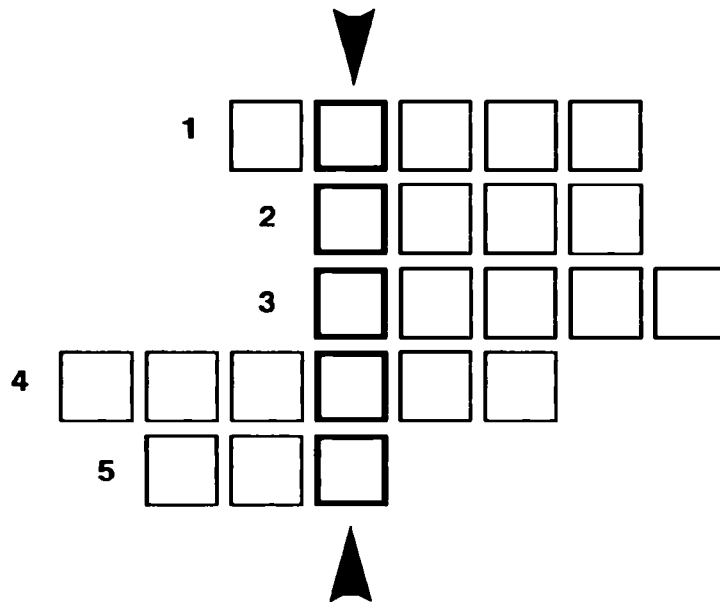

# Μάθημα 10

## Τι μέρα είναι σήμερα;

Τι μέρα είναι σήμερα;

Σήμερα είναι Τετάρτη.

### Οι μέρες της εβδομάδας

η Κυριακή

η Δευτέρα

η Τρίτη

η Τετάρτη

η Πέμπτη

η Παρασκευή

το Σάββατο

## 8 Μιλήστε μεταξύ σας

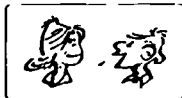

### Παράδειγμα

Τρίτη / Δευτέρα;

A: Η Τρίτη είναι πριν από τη Δευτέρα ή μετά;

B: Η Τρίτη είναι μετά από τη Δευτέρα.

1. Τρίτη / Δευτέρα;
2. Πέμπτη / Παρασκευή;
3. Τετάρτη / Τρίτη;
4. Σάββατο Παρασκευή;
5. Σάββατο / Κυριακή;
6. Δευτέρα / Τρίτη;
7. Δευτέρα / Κυριακή;
8. Παρασκευή / Σάββατο;



## Κοιτάξτε! ☹ ☹

Έχω μάθημα την Τρίτη και την Πέμπτη το πρωί.  
Τη Δευτέρα η τράπεζα είναι ανοιχτή από τις οχτώ το πρωί  
μέχρι τις δύο το μεσημέρι.  
Το γραφείο μας είναι ανοιχτό Δευτέρα έως Παρασκευή.  
Το Σάββατο και την Κυριακή είναι κλειστό.



μέχρι = έως = ώς

## 9

Κοιτάξτε το "Αθηνόραμα" και βρείτε το σωστό και το λάθος

Θέατρο ΑΚΑΔΗΜΟΣ  
Ιπποκράτους 17 και Ακαδημίας  
τηλ: 210 3625119  
Τελευταία εβδομάδα!  
Η γνωστή κωμωδία του Δημήτρη Ψαθά  
Ο φίλος μου ο Δημητράκης  
*Παίζουν:*  
Ολγα Λυβικού  
Γιάννης Λογοθέτης  
Ελένη Ντάνια  
Βέρα Βακιρτζή  
Απόστολος Νομικός  
*Παραστάσεις:*  
Βραδινή, 9.30 μ.μ.: Τετ., Πेम., Παρ., Σάβ., Κυρ.  
Απογευματινή, 6.30 μ.μ.: Τετ., Σάβ., Κυρ.  
*Είσοδος:*  
Γενική 25,00 - φοιτητές 15,00 - παιδιά 12,00

1. Το θέατρο λέγεται Ακαδημία.
2. Η κωμωδία λέγεται "Ο φίλος μου ο Δημητράκης".
3. Στην κωμωδία παίζει και η Ελένη Ντάνια.
4. Την Πέμπτη έχει μόνο μία παράσταση.
5. Η βραδινή αρχίζει στις 8.30 π.μ.
6. Την Παρασκευή δεν έχει απογευματινή.
7. Για τα παιδιά η είσοδος είναι 22 ευρώ.



## 10 Κοιτάξτε το "Αθηνόραμα" και ρωτήστε

Πού είναι; Τι τηλέφωνο έχει; Έχει μουσική; Μέχρι τι ώρα είναι ανοιχτό το βράδυ;  
Την Κυριακή είναι ανοιχτά ή κλειστά; Ποια μέρα είναι κλειστά; Τι ώρα ανοίγει το πρωί;  
Πόσο πάει το άτομο; / Πόσο έχει το εισιτήριο; κτλ. κτλ.

### ΓΕΥΣΗ ΕΣΤΙΑΤΟΡΙΑ

#### ΚΛΑΣΙΚΗ ΚΟΥΖΙΝΑ

##### ΜΠΑΛΚΟΝΙ ΜΕ ΘΕΑ

Ίλινα Δραγούμη 42 & Διοχάρους, Χίλτον,  
210 7257852.

Μοντέρνος χώρος, κουζίνα ελληνική (στα  
ορεκτικά) και διεθνής (στα κύρια πιάτα).  
Παρ. και Σάβ. ζωντανή μουσική.

Έως 24:00. Κυριακή κλειστά. € 12,00-15,00

##### ΦΡΟΥΡΑΡΧΕΙΟ

Αγίων Αναργύρων 6, Πλατεία Ψυρρή,  
210 3215156.

Ατμοσφαιρικός χώρος με πιάτα από τη διεθνή  
και την ελληνική κουζίνα.

Έως 1.30 π.μ. Κυρ. μόνο μεσημ. € 30,00-33,00



### ΒΙΒΛΙΟΠΩΛΕΙΟ Πολιτεία

Ασκληπιού 1-3 & Ακαδημίας - Αθήνα 10679  
Τηλ: 210 3600235 - Fax: 210 3604462

Καθημερινά ανοιχτά  
από τις 9.00 π.μ. έως τις 8.30 μ.μ.  
(και Δευτέρα και Τετάρτη)  
Σάββατο: 9.00 π.μ. - 4.00 μ.μ.

### τὸ ΠΟΝΤΙΚΙ

ΡΕΜΠΕΤΙΚΑ - ΛΑΪΚΑ - ΠΑΡΑΔΟΣΙΑΚΑ

Ακούμε - τρώμε -  
πίνουμε - χορεύουμε



Parking  
Έναντι Εισόδου

ΕΠΤΑΝΗΣΟΥ 9 ΚΑΙ ΑΝΔΡΟΥ,  
ΚΥΨΕΛΗ, ΤΗΛ. 8232971 - 8226995

### ΜΟΥΣΕΙΑ & ΑΡΧΑΙΟΛΟΓΙΚΟΙ ΧΩΡΟΙ

#### ΜΟΥΣΕΙΑ

##### ΜΟΥΣΕΙΟ ΜΠΕΝΑΚΗ

Κουμπάρη 1, Κολωνάκι, 210 3671000

Από την προϊστορία της Ελλάδας μέχρι τις αρχές  
του 20ού αιώνα. Εστιατόριο με ελληνική κουζίνα  
στον δεύτερο όροφο.

9 π.μ. - 5 μ.μ., Πεμ. 9 π.μ. - 12 μεσάν.,

Κυρ. 9 π.μ. - 3 μ.μ., Τρ. κλειστά

Εισιτήριο: € 6,00, άνω των 65 ετών € 3,00  
Πεμ. είσοδος ελεύθερη



## Πηγαίνει πάντα με το μετρό

Η Ελένη Σημίτη είναι από τον Βόλο αλλά ζει στην Αθήνα. Μένει στον Χολαργό. Είναι καθηγήτρια και δουλεύει στο Πάντειο Πανεπιστήμιο. Διδάσκει Στατιστική.

Από Δευτέρα μέχρι Παρασκευή ξυπνάει νωρίς το πρωί. Δεν τρώει τίποτε. Πίνει μόνο έναν χυμό πορτοκάλι. Φεύγει απ' το σπίτι της στις 8.30 και φτάνει στο Πανεπιστήμιο στις 9. Δεν έχει αυτοκίνητο, γιατί δεν οδηγεί. Έτσι πηγαίνει πάντα στη δουλειά της με το λεωφορείο και το μετρό. Δεν αργεί ποτέ.

Συνήθως έχει μάθημα ώς τη 1.30. Το μεσημέρι τρώει κάτι και μετά πηγαίνει στο γραφείο της. Συχνά έχει μάθημα και το απόγευμα. Τελειώνει στις 4.30 αλλά καμιά φορά μένει μέχρι αργά και διαβάζει.

Το βράδυ, όταν δεν είναι κουρασμένη, τηλεφωνεί στην παρέα της και βγαίνουν έξω. Πηγαίνουν σινεμά, θέατρο ή πάνε για φαγητό. Όταν είναι κουρασμένη, μένει στο σπίτι και βλέπει τηλεόραση. Ποτέ δεν κοιμάται πριν από τις 12.30.

### 11 Ρωτήστε και απαντήστε

**Κοιτάξτε!** ☹ ☹

Τρώει κάτι.  
Δεν τρώει τίποτε (τίποτα).  
Δεν αργεί ποτέ.

1. Από πού είναι η Ελένη Σημίτη;
2. Πού ζει τώρα;
3. Πού μένει;
4. Τι δουλειά κάνει;
5. Τι τρώει το πρωί;
6. Τι πίνει;
7. Τι ώρα φεύγει από το σπίτι της;
8. Γιατί δεν έχει αυτοκίνητο;
9. Αργεί στη δουλειά της;
10. Ως τι ώρα έχει μάθημα το πρωί;
11. Το απόγευμα τι κάνει;
12. Τι ώρα τελειώνει;
13. Τι κάνει το βράδυ;
14. Πού πάει το βράδυ, όταν βγαίνει έξω;
15. Τι κάνει όταν μένει στο σπίτι;
16. Τι ώρα κοιμάται το βράδυ;



πάω = πηγαίνω

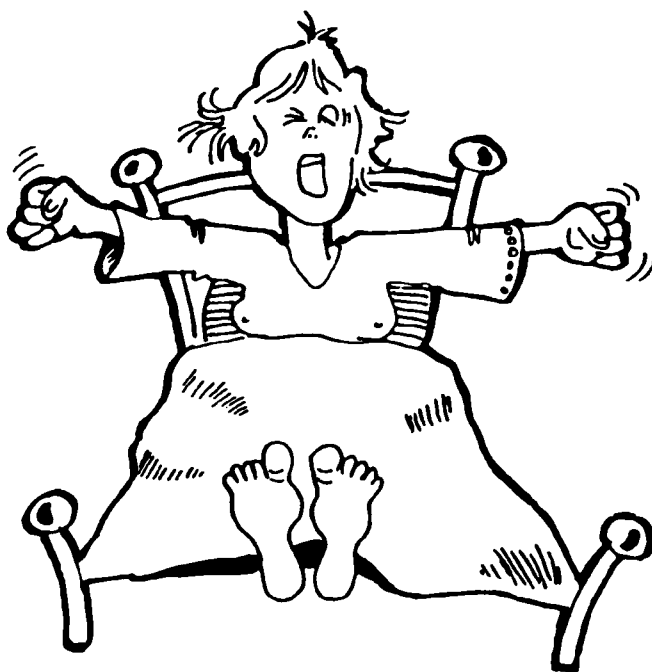

# Μάθημα 10

0/10	▼	1/10	3/10	7/10	9/10	▼	10/10
ποτέ	σχεδόν ποτέ	σπάνια	καμιά φορά κάπου κάπου πότε ποτέ μερικές φορές	συχνά πολλές φορές	συνήθως	σχεδόν πάντα	πάντα

## Κοιτάξτε! ☹ ☹

Ποτέ δεν δουλεύω το βράδυ. / Δεν δουλεύω **ποτέ** το βράδυ. / Δεν δουλεύω το βράδυ **ποτέ**.  
**Σπάνια** πάω στο σινεμά. / Πάω **σπάνια** στο σινεμά. / Πάω στο σινεμά **σπάνια**.  
**Καμιά φορά** πίνω καφέ. / Πίνω **καμιά φορά** καφέ. / Πίνω καφέ **καμιά φορά**.  
**Συχνά** βγαίνω έξω. / Βγαίνω **συχνά** έξω. / Βγαίνω έξω **συχνά**.  
**Συνήθως** κοιμάμαι στη μία. / Κοιμάμαι **συνήθως** στη μία. / Κοιμάμαι στη μία **συνήθως**.  
**Πάντα** αργώ στο μάθημα. / Αργώ **πάντα** στο μάθημα. / Αργώ στο μάθημα **πάντα**.

## Ρήματα

### Τύπος Β2

μπορώ	οδηγώ	ζω	αργώ	τηλεφωνώ
μπορείς	οδηγείς	ζεις	αργείς	τηλεφωνείς
μπορεί	οδηγεί	ζει	αργεί	τηλεφωνεί
μπορούμε	οδηγούμε	ζούμε	αργούμε	τηλεφωνούμε
μπορείτε	οδηγείτε	ζείτε	αργείτε	τηλεφωνείτε
μπορούν(ε)	οδηγούν(ε)	ζούν(ε)	αργούν(ε)	τηλεφωνούν(ε)

### Ρήματα Τύπος Γ2 (-άμαι)

κοιμάμαι	λυπάμαι	θυμάμαι	φοβάμαι
κοιμάσαι	λυπάσαι	θυμάσαι	φοβάσαι
κοιμάται	λυπάται	θυμάται	φοβάται
κοιμόμαστε	λυπόμαστε	θυμόμαστε	φοβόμαστε
κοιμάστε (κοιμόσαστε)	λυπάστε (λυπόσαστε)	θυμάστε (θυμόσαστε)	φοβάστε (φοβόσαστε)
κοιμούνται	λυπούνται	θυμούνται	φοβούνται

## 12 Μιλήστε μεταξύ σας



1. Το πρωί τι ώρα ξυπνάς συνήθως; Την Κυριακή;
2. Τρώς κάτι το πρωί; (Τι τρως;)
3. Πού δουλεύεις;
4. Τι ώρα φεύγεις από το σπίτι σου το πρωί;
5. Πηγαίνεις στο σπίτι σου το μεσημέρι;
6. Πού τρως το μεσημέρι;
7. Το σαββατοκύριακο τι κάνεις συνήθως;
8. Αργείς καμιά φορά στο μάθημα;
9. Το βράδυ τι κάνεις συνήθως;
10. Πας στο σινεμά; Στο θέατρο;
11. Ακούς μουσική; Τι μουσική ακούς;
12. Τι ώρα κοιμάσαι το βράδυ;

## 13 Βάλτε τα ρήματα στο σωστό πρόσωπο

1. Η Ολίβια δεν αργεί ποτέ στη δουλειά της. (αργώ)
2. Γιώργο, \_\_\_\_\_ τι ώρα είναι το ραντεβού; (θυμάμαι)
3. Εγώ \_\_\_\_\_ στις έξι. Εσείς \_\_\_\_\_ ; (μπορώ)
4. \_\_\_\_\_ αλλά δεν έχω ευρώ. Έχω μόνο δολάρια. (λυπάμαι)
5. Ο πατέρας μου και η μητέρα μου \_\_\_\_\_ στη Νορβηγία. (ζω)
6. Η Ασπασία \_\_\_\_\_ συχνά στην κόρη της. (τηλεφωνώ)
7. Εσείς \_\_\_\_\_ το αυτοκίνητό σας ή η γυναίκα σας; (οδηγώ)
8. Ο γιος μου \_\_\_\_\_ το αεροπλάνο. (φοβάμαι)
9. Σσσσ... Τα παιδιά \_\_\_\_\_ . (κοιμάμαι)

## 14 Γράψτε δύο πράγματα που κάνετε πάντα, δύο πράγματα που κάνετε συνήθως, δύο πράγματα που κάνετε πότε πότε και δύο πράγματα που δεν κάνετε ποτέ

## 15 Γράψτε πώς περνάτε τη μέρα σας

Το πρωί συνήθως ξυπνάω στις...



## Υπάρχει κανένα φαρμακείο εδώ κοντά;

- Ραμόν** Με συγχωρείτε, μήπως ξέρετε πού είναι η Τράπεζα Κύπρου;
- Μια κυρία** Ναι, είναι λίγο πιο πάνω, δίπλα στο σινεμά Νιρβάνα.
- Ραμόν** Είναι κοντά;
- Μια κυρία** Διακόσια μέτρα περίπου από 'δώ.
- Ραμόν** Ευχαριστώ πολύ. Και... συγγνώμη, μήπως υπάρχει κανένα φαρμακείο εδώ κοντά;
- Μια κυρία** Φαρμακείο; Μμ... όχι, δεν υπάρχει κανένα εδώ κοντά. Υπάρχει όμως ένα στην πλατεία, απέναντι απ' το σουπερμάρκετ Άλφα Βήτα.
- Ραμόν** Δεν είναι μακριά;
- Μια κυρία** Μπα. Δέκα λεπτά με τα πόδια.
- Ραμόν** Ευχαριστώ.
- Μια κυρία** Νά 'στε καλά.

### 1

#### Ρωτήστε και απαντήστε

1. Πού είναι η Τράπεζα Κύπρου;
2. Είναι κοντά;
3. Υπάρχει κανένα φαρμακείο κοντά στην Τράπεζα Κύπρου;
4. Πού είναι το φαρμακείο;
5. Είναι μακριά;

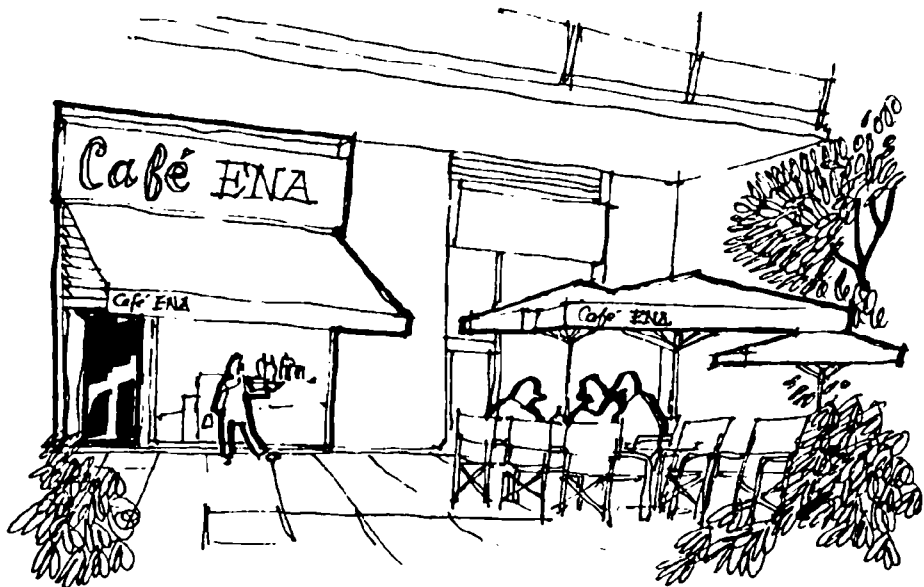



## Αόριστο Άρθρο



ένας



μία



ένα

## 2 Ένας, μία ή ένα;

- |                       |                         |                          |
|-----------------------|-------------------------|--------------------------|
| 1. <u>μία</u> τράπεζα | 6. _____ εσπαστόριο     | 11. _____ υδραυλικός     |
| 2. _____ γιατρός      | 7. _____ βενζινάδικο    | 12. _____ ηλεκτρολόγος   |
| 3. _____ φαρμακείο    | 8. _____ ταβέρνα        | 13. _____ πάρκινγκ       |
| 4. _____ φούρνος      | 9. _____ ταχυδρομείο    | 14. _____ κινηματογράφος |
| 5. _____ πιτσαρία     | 10. _____ σουβλατζίδικο |                          |

A:	Συγγνώμη, Με συγχωρείτε,	υπάρχει	κανένας... καμιά / καμία... κανένα...	εδώ κοντά;
B:	Ναι,	υπάρχει	ένας μία ένα	στην πλατεία... στην οδό... λίγο πιο πάνω/κάτω.
	Όχι, Μπα,	δεν υπάρχει	(κανένας). (καμιά). (κανένα).	



# Μάθημα 11

## 3 Μιλήστε μεταξύ σας

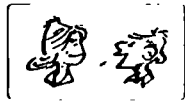

### Παράδειγμα

(α) ταβέρνα; / ναι

A: Συγνώμη, υπάρχει καμιά ταβέρνα εδώ κοντά;

B: Ναι, υπάρχει μία.

(β) πάρκινγκ; / όχι

A: Συγνώμη, υπάρχει κανένα πάρκινγκ εδώ κοντά;

B: Όχι, δεν υπάρχει κανένα.



1. ταβέρνα; / ναι

2. πάρκινγκ / όχι

3. πιτσαρία; / όχι

4. φούρνος; / ναι

5. σουπερμάρκετ; / όχι

6. υδραυλικός; / ναι

7. τράπεζα; / ναι

8. βενζινάδικο; / όχι

9. εστιατόριο; / όχι

10. σουβλατζίδικο; / ναι



Το φαρμακείο είναι δίπλα στην τράπεζα



Το περίπτερο είναι μπροστά από το σουπερμάρκετ



Η πιτσαρία είναι απέναντι από τον φούρνο



Η εκκλησία είναι πίσω από τον σταθμό του μετρό

A: Μήπως ξέρετε πού είναι ο... ;  
 η... ;  
 το... ;

B: Ο... είναι δίπλα κοντά σέ  
 Η... πίσω απ(ό)' το(ν)... / τη(ν)... / το...  
 Το... μακριά απ(ό)' / σέ  
 μπροστά απ(ό)' / σέ  
 απέναντι απ(ό)' / σέ

## 4 Γράψτε το σωστό

1. Η ταβέρνα είναι δίπλα στο φαρμακείο.
2. Το σινεμά είναι απέναντι στη πιτσαρία.
3. Το ταχυδρομείο είναι πίσω από ταβέρνα "Καλυψώ".
4. Το πάρκινγκ είναι κοντά στο σταθμό του μετρό.
5. Ο φούρνος είναι δίπλα στο σουπερμάρκετ.
6. Ο κινηματογράφος είναι απέναντι στη τράπεζα.
7. Η στάση είναι μπροστά από φούρνο.
8. Το ταχυδρομείο είναι μακριά από σπίτι μου.



# Μάθημα 11

## 5 Ρωτήστε και απαντήστε



κλινική / ταβέρνα / φούρνος / υδραυλικός / βιβλιοπωλείο / πάρκινγκ / βενζινάδικο / πιτσαρία

(α) A : Συγγνώμη, υπάρχει κανένας (φούρνος) εδώ κοντά;

B : Ναι, υπάρχει ένας δίπλα...

(β) A : Συγγνώμη, υπάρχει καμία (κλινική) εδώ κοντά;

B : Όχι, δεν υπάρχει καμία (εδώ κοντά).

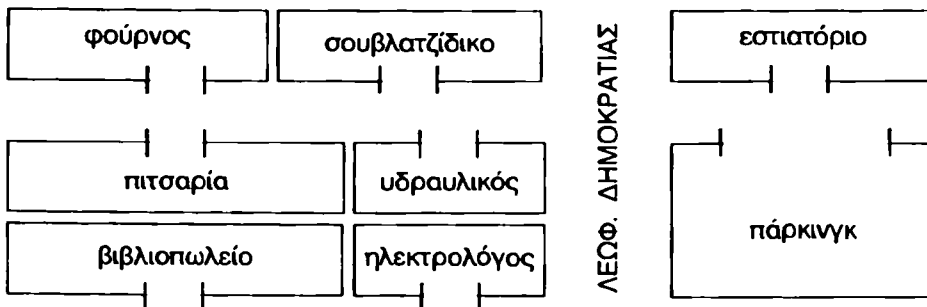

## 6 Ρωτήστε και απαντήστε

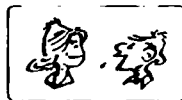

Κλινική "Μητέρα" / βιβλιοπωλείο "Γνώση" / κινηματογράφος "Άστυ" / εστιατόριο "Ιθάκη"

A : Με συγχωρείτε, μήπως ξέρετε πού είναι ο... / η... / το...

B : Ναι, είναι στην οδό... δίπλα/απέναντι/μπροστά...

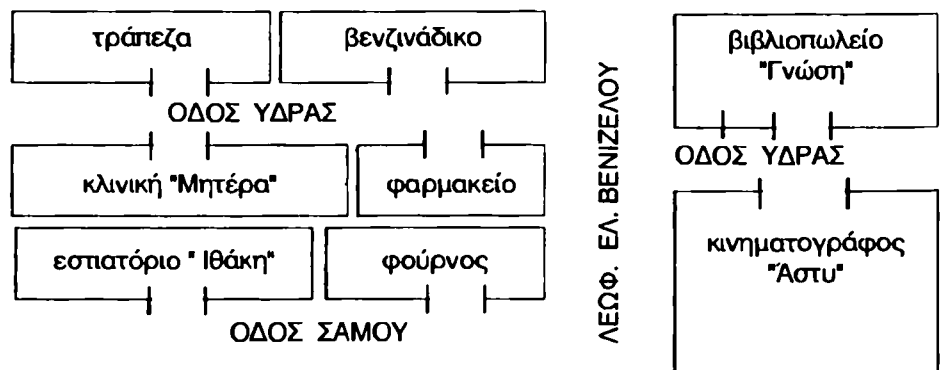

## 7 Κοιτάξτε την άσκηση 4 και 5 και γράψτε προτάσεις



Δίπλα στον υδραυλικό υπάρχει μία πιτσαρία και απέναντι...



## Είναι ο τρίτος δρόμος δεξιά

**Σοφία** Συγγνώμη, μήπως ξέρετε πού είναι το "Αθηναϊκό";  
**Ένας κύριος** Το "Αθηναϊκό"; Ναι, είναι στην οδό Θεμιστοκλέους.  
**Σοφία** Δυστυχώς δεν ξέρω ποια είναι η Θεμιστοκλέους.  
**Ένας κύριος** Λοιπόν, ευθεία κάτω την Πανεπιστημίου. Πρώτος δρόμος δεξιά, η Χαριλάου Τρικούπη. Δεύτερος η Εμμανουήλ Μπενάκη, τρίτος δεξιά είναι η Θεμιστοκλέους. Το "Αθηναϊκό" είναι σχεδόν γωνία Πανεπιστημίου και Θεμιστοκλέους.

**Σοφία** Ευχαριστώ.  
**Ένας κύριος** Παρακαλώ.



X ← Είστε εδώ

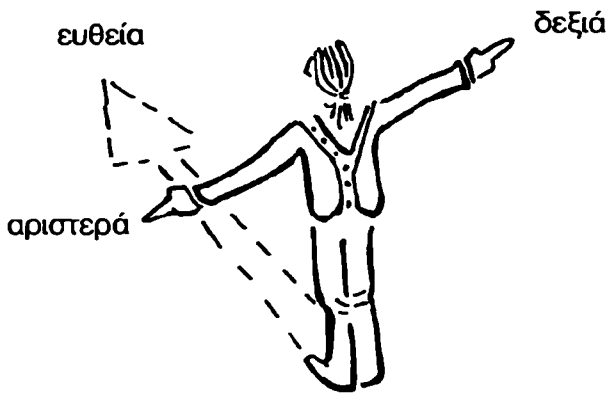

### Κοιτάξτε! ☹ ☹

Ο ...	πρώτο		
Η... είναι στον	δεύτερο	δρόμο	δεξιά.
Το...	τρίτο		αριστερά.
	τέταρτο		

Το " MUSIC CORNER" είναι γωνία Πανεπιστημίου και Εμμανουήλ Μπενάκη.

## 8 Ρωτήστε και απαντήστε

A: Μήπως ξέρετε πού είναι (ο Γερμανός);  
 B: Ναι. Είναι στον...

## 9 Μιλήστε μεταξύ σας

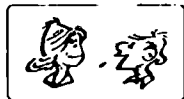

Υπάρχει | κανένας φούρνος/υδραυλικός  
 | καμιά τράπεζα/κλινική/πιτσαρία  
 | κανένα βενζιναδικο/σουβλατζίδικο

κοντά στο σχολείο; / κοντά στο σπίτι σου;

Πού είναι ακριβώς;

# Μάθημα 11



## Έναν ελληνικό μέτριο, παρακαλώ

Γιώργος	Έναν κατάλογο, παρακαλώ.
Σερβιτόρος	Βεβαίως, ορίστε.
Αγγελική	Σερβίρετε πρωινό;
Σερβιτόρος	Μάλιστα.
Αγγελική	Τι ακριβώς έχει το πρωινό;
Σερβιτόρος	Ψωμί, βούτυρο, μαρμελάδα, μέλι, καφέ ή τσάι και χυμό πορτοκάλι.
Αγγελική	Λοιπόν, ένα πρωινό με μέλι και τσάι. Εσύ Λεωνίδα;
Λεωνίδας	Εγώ θα ήθελα έναν ελληνικό μέτριο κι ένα κρουασάν σοκολάτα.
Γιώργος	Εγώ ένα φραπέ με γάλα χωρίς ζάχαρη κι ένα τοστ με τυρί μόνο. Κι ένα ποτήρι νερό.

Γιώργος	Τον λογαριασμό, παρακαλώ.
Σερβιτόρος	Ορίστε. Είναι... δεκατρία και ογδόντα.
Γιώργος	Λεωνίδα, μήπως έχεις πέντε ευρώ;
Λεωνίδα	Ναι, έχω. Έλα.
Σερβιτόρος	Τα ρέστα σας κύριε.
Γιώργος	Είμαστε εντάξει.
Σερβιτόρος	Ευχαριστώ.
Λεωνίδας	Πάμε παιδιά;

**ΚΑΙ / ΚΙ**  
**ΚΙ** πριν από μια λέξη που αρχίζει με **φωνήεν**.

## 10 Σωστό ή λάθος;

1. Στο τραπέζι δεν υπάρχει κατάλογος.
2. Σ' αυτό το καφέ δεν σερβίρουν πρωινό.
3. Η Αγγελική δε θέλει καφέ.
4. Ο Λεωνίδας θέλει ένα φραπέ μέτριο.
5. Ο Γιώργος θέλει ένα φραπέ με γάλα και ζάχαρη.
6. Ο λογαριασμός είναι δεκατρία και ογδόντα.



## Κοιτάξτε! ☹ ☹

Το πρωί τρώμε πρωινό.

Το μεσημέρι τρώμε μεσημεριανό.

Το βράδυ τρώμε βραδινό.



ένας ελληνικός  
καφές



ένα νεσκαφέ  
με γάλα



ένας χυμός  
πορτοκάλι

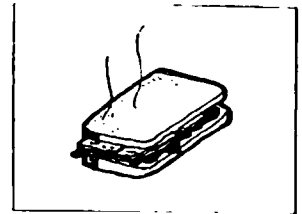

ένα τوست  
ζαμπόν τυρί



ένας (καφές) φραπέ



μία πάστα

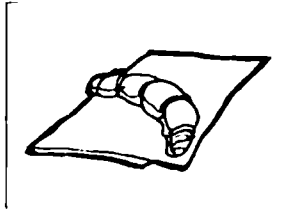

ένα κρουασάν

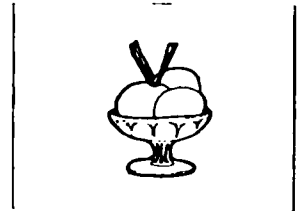

ένα παγωτό



μία μπίρα



ένα καπουτσίνο

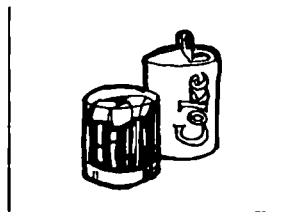

μία κόκα κόλα



ένα εσπρέσο

## Κοιτάξτε! ☉ ☉

ένας χυμός  
ένας κατάλογος  
ένας καφές

Θα ήθελα  
θέλω

έναν χυμό  
έναν κατάλογο  
έναν καφέ

## Αόριστο Άρθρο

Ονομαστική



ένας



μία /μια



ένα

Απαιτική

ένα(ν)

μία /μια

ένα

## 11 Βάλτε το σωστό αόριστο άρθρο

1. Θα ήθελα έναν χυμό μπανάνα, παρακαλώ.
2. \_\_\_\_\_ νεσκαφέ με γάλα.
3. Η Ρένα θέλει \_\_\_\_\_ κατάλογο.
4. Θέλεις \_\_\_\_\_ μπίρα;
5. \_\_\_\_\_ ελληνικό μέτριο, σε παρακαλώ.
6. \_\_\_\_\_ παγωτό σοκολάτα.



έναν πριν από  $\left\{ \begin{array}{l} \text{φωνήεν} \\ \text{κ, ξ, π, τ, ψ} \end{array} \right.$

# Μάθημα 11

## Café ENA Κατάλογος

	Ευρώ		Ευρώ
<b>Ροφήματα</b>		<b>Παγωτά</b>	
Espresso	2,60	Σοκολάτα	4,80
Cappuccino	2,90	Βανίλια	4,80
Γαλλικός καφές	2,90	Φράουλα	4,80
Νες καφέ	2,90	Παρφέ κρέμα	4,80
Φραπέ	2,30	Παρφέ σοκολάτα	4,80
Ελληνικός καφές	2,90	Μπανάνα	
Ελληνικός διπλός			
<b>Τοστ</b>		<b>Χυμοί</b>	
Τυρί	2,50	Χυμός πορτοκάλι	3,50
Τυρί ζαμπόν	2,80	Χυμός λεμόνι	3,50
		Χυμός γκρέιπ φρουτ	3,50
<b>Σάντουιτς</b>		<b>Αναψυκτικά</b>	
Μπαγκέτα	3,50	Coca Cola	2,60
(τυρί, ζαμπόν ή καπνιστή		Sprite	2,60
γαλοπούλα, ντομάτα ή μαρούλι)	5,15	Πορτοκαλάδα	2,60
Club sandwich		Λεμόντα	2,60
		Σόδα	
<b>Γλυκά</b>		<b>Ποτά</b>	
Προφιτερόλ	3,90	Ποτήρι κρασί λευκό ή κόκκινο	3,20
Κρεμ βρυλέε	3,90	Ούισκι	5,20
Τάρτες	3,50	Κονιάκ	4,40
Μηλόπιτα	3,90		
Μηλόπιτα με παγωτό	4,70	<b>Μπίρες</b>	
Καρυδόπιτα	4,10	Μύθος	3,50
Μπακλαβάς	4,10	Amstel	3,50
Γαλακτομπούρεκο	4,10	Heineken	

Οι τιμές περιλαμβάνουν Φ.Π.Α., Δημοτικό φόρο, Service

**12** Κοιτάξτε τον κατάλογο και παίξτε τους δύο πελάτες και τον σερβιτόρο

**13** Γράψτε τον διάλογο που είπατε 



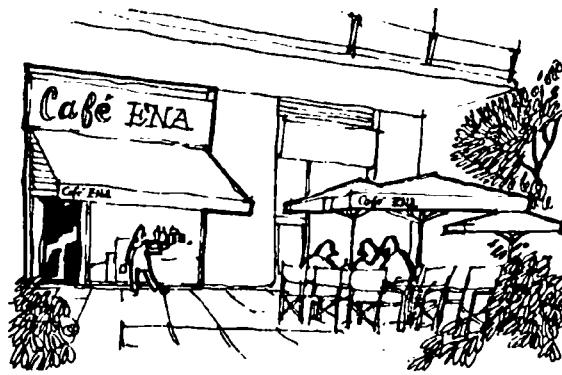

ένα καφέ



ένας καφές

### Ο ελληνικός καφές

Για τον ελληνικό καφέ θέλουμε:

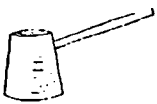

ένα μπρίκι



νερό



καφέ



ζάχαρη



ένα κουταλάκι



ένα φλιτζανάκι  
κι ένα πιατάκι

Ο ελληνικός καφές είναι:



σκέτος



με ολίγη



μέτριος



γλυκός

### Πώς φτιάχνουμε έναν ελληνικό μέτριο

Βάζουμε στο  ένα  νερό, ένα  και ένα 

Βάζουμε το  στη φωτιά.

Ανακατεύουμε 10 δευτερόλεπτα.

Όταν , βάζουμε τον καφέ στο 

**Επανάληψη Μαθημάτων 7-11**

**1** Μιλήστε μεταξύ σας 

- (α) A: Συγνώμη, ξέρετε αν υπάρχει κανένα ζαχαροπλαστείο στην οδό Πυθαγόρα;  
 B: Στην οδό Πυθαγόρα; Δε νομίζω. Υπάρχει όμως ένα στην οδό Ελευθερίας, απέναντι απ' το φούρνο.  
 A: Ευχαριστώ.  
 B: Παρακαλώ.
- (β) A: Με συγχωρείτε, ξέρετε αν υπάρχει καμία ταβέρνα στην οδό Πυθαγόρα;  
 B: Στην οδό Πυθαγόρα; Ναι, υπάρχουν δύο. Μία...και μία...

- |                                    |                                    |
|------------------------------------|------------------------------------|
| 1. ζαχαροπλαστείο / οδός Πυθαγόρα; | 5. καθαριστήριο / οδός Ελευθερίας; |
| 2. ανθοπωλείο / οδός Ελευθερίας;   | 6. βενζινάδικο / οδός Ελευθερίας;  |
| 3. τράπεζα / οδός Πυθαγόρα;        | 7. φούρνος / οδός Πυθαγόρα;        |
| 4. φαρμακείο / οδός Πυθαγόρα;      | 8. ταβέρνα / οδός Πυθαγόρα;        |



## 2 Βάλτε τα ουσιαστικά και τα επίθετα στον σωστό τύπο

1. Ξέρετε τον καινούργιο καθηγητή ; (ο καινούργιος καθηγητής)
2. Πού είναι \_\_\_\_\_ ; (η μεγάλη ομπρέλα)
3. \_\_\_\_\_ είναι καλός. (ο ολλανδός γιατρός)
4. Θα ήθελα \_\_\_\_\_ . (ένας ελληνικός μέτριος)
5. Μιλάμε για \_\_\_\_\_ . (η ιταλίδα δικηγόρος)
6. Πού είναι \_\_\_\_\_ ; (το καθαρό αυτοκίνητο)
7. Μήπως θέλετε \_\_\_\_\_ ; (ο ακριβός αναπτήρας)
8. Δουλεύει \_\_\_\_\_ . (η μικρή ταβέρνα)
9. Ξέρουν \_\_\_\_\_ . (η καινούργια μαθήτριά)
10. Μένει σ \_\_\_\_\_ . (το μικρό σπίτι)

## 3 Βάλτε τα ρήματα στον σωστό τύπο

1. Καλά, εσύ δεν θυμάσαι πού είναι το σπίτι μου; (θυμάμαι)
2. Ο Κώστας τι ώρα \_\_\_\_\_ από τη δουλειά; (έρχομαι)
3. Γιατί ο Γιάννης και η Άννα δεν \_\_\_\_\_ το βράδυ; (τρώω)
4. Εγώ \_\_\_\_\_ πολύ την κλασική μουσική. (αγαπάω)
5. Τι \_\_\_\_\_ Πέτρο; Όλα καλά; (γίνομαι)
6. Εσείς τι ώρα \_\_\_\_\_ το βράδυ; (κοιμάμαι)
7. Η τράπεζα \_\_\_\_\_ στις οχτώ το πρωί. (ανοίγω)
8. Καλά, δεν \_\_\_\_\_ καθόλου τη μητέρα σου ; (σκέφτομαι)
9. Τα παιδιά τους δεν \_\_\_\_\_ ποτέ μουσική. (ακούω)
10. Τη Δευτέρα το πρωί εμείς \_\_\_\_\_ από το σπίτι μας στις επτά. (φεύγω)
11. Η οικογένειά μου \_\_\_\_\_ στην Πολωνία. (ζω)
12. Η γυναίκα μου κι εγώ \_\_\_\_\_ συχνά στο σινεμά. (πάω)
13. Εσείς δεν \_\_\_\_\_ ποτέ το βράδυ; (οδηγώ)

## Μάθημα 12

### 4 Βρείτε το λάθος και γράψτε τις προτάσεις σωστά

1. "Υπάρχει κανένα καινούργιο εστιατόριο εδώ κοντά;" "Ναι, υπάρχει κανένα."
2. "Πόσω χρονών είσαι;" "Είμαι είκοσι τέσσερα χρονών."
3. Θέλω τον ακριβό υπολογιστής.
4. Στην Τρίτη και στην Πέμπτη δεν πάω στο σχολείο.
5. "Ποιος είναι αυτός;" "Είναι η Ελένη."

### 5 "Όχι" ή "δεν"

1. Ο Γιώργος δεν είναι εδώ τώρα.
2. "Η Ελένη πάει στο σπίτι;" " \_\_\_\_\_ , πάει στη δουλειά."
3. "Πάμε στο σινεμά;" " \_\_\_\_\_ τώρα."
4. "Μήπως υπάρχει καμιά πιτσαρία εδώ κοντά;" " \_\_\_\_\_ , \_\_\_\_\_ υπάρχει."
5. "Ο Πάνος \_\_\_\_\_ είναι ο καθηγητής σας;" " \_\_\_\_\_ ο Πάνος. Ο Δημήτρης."
6. "Θέλεις καφέ;" " \_\_\_\_\_ θέλω καφέ τώρα, ευχαριστώ."

### 6 Διαβάστε τον διάλογο με έναν συμμαθητή σας. Μετά αλλάξτε τις λέξεις και παίξτε τον πελάτη και την πωλήτρια

- Πελάτης** Καλημέρα.  
**Πωλήτρια** Καλημέρα σας. Παρακαλώ.  
**Πελάτης** Θα ήθελα **μια ομπρέλα**.  
**Πωλήτρια** Βεβαίως. **Αυτή** σας αρέσει;  
**Πελάτης** Ναι, αρκετά. Πόσο έχει;  
**Πωλήτρια** Έχει **δεκαέξι και εβδομήντα**.  
**Πελάτης** Είναι λίγο ακριβή.  
**Πωλήτρια** **Αυτή** εδώ έχει **δώδεκα και ενενήντα**.  
**Πελάτης** Είναι καλή;  
**Πωλήτρια** Πολύ καλή.  
**Πελάτης** Εντάξει.

- |                                      |
|--------------------------------------|
| 1. ένας αναπτήρας – €23,40 / €17,80  |
| 2. ένα ρολόι – €132,20 / €106,90     |
| 3. μια τηλεόραση – €278,80 / €210,10 |
| 4. ένα πορτοφόλι – €44,40 / €31,70   |

**7** Γράψτε τη σωστή λέξη ή φράση 

κύριε - πόσο κάνει - αυτή η - παρακαλώ - την Κυριακή - σ' αρέσει - είκοσι τριών - ποια είναι - έναν καλό αναπτήρα - δύο και μισή - Ισπανίδα - δεν ξέρω - υπάρχει

1. Η καινούργια γιατρός είναι Ισπανίδα .
2. Ο Χανς δεν πάει στο γραφείο του \_\_\_\_\_ .
3. Καλημέρα σας \_\_\_\_\_ Γεωργίου. Τι κάνετε;
4. \_\_\_\_\_ ομπρέλα είναι ακριβή;
5. Συγγνώμη, \_\_\_\_\_ κανένας υδραυλικός εδώ κοντά;
6. Η αδελφή μου είναι \_\_\_\_\_ ετών.
7. " \_\_\_\_\_ αυτός ο υπολογιστής;" "Δεν είναι ακριβός."
8. " \_\_\_\_\_ το αυτοκίνητό της;" "Ναι, πολύ."
9. " \_\_\_\_\_ αυτή η κυρία;" "Είναι η μητέρα μου."
10. Το κατάστημα κλείνει στις \_\_\_\_\_ .
11. "Πού είναι ο Στέφανος;" " \_\_\_\_\_ ."
12. "Σας ευχαριστώ πολύ." " \_\_\_\_\_ ."
13. "Παρακαλώ κυρία μου." "Θα ήθελα \_\_\_\_\_ ."

**8** Ρωτήστε και απαντήστε



**Παράδειγμα**

- (α) A: Υπάρχει καμιά Αλβανίδα στην τάξη μας;  
 B: Υπάρχουν δύο. Η... και η...
- (β) A: Υπάρχει κανένας Φιλανδός στην τάξη μας;  
 B: Όχι, δεν υπάρχει κανένας.

# Μάθημα 12

## 9

Μιλήστε μεταξύ σας και γράψτε τα χιλιόμετρα.

Ο Α διαβάζει τον πάνω πίνακα και σκεπάζει τον κάτω.

Ο Β διαβάζει τον κάτω πίνακα και σκεπάζει τον πάνω.

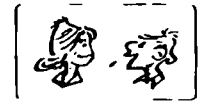

### Παράδειγμα

A: Πόσο απέχει η Ζυρίχη απ' την Αθήνα;

B: Απέχει δύο χιλιάδες εφτακόσια σαράντα χιλιόμετρα.

### Αποστάσεις σε χιλιόμετρα από την Αθήνα

Πόλη	Χιλιόμετρα	Πόλη	Χιλιόμετρα
Αμβούργο	2.853	Λωζάνη	2.661
Βαρσοβία		Μιλάνο	
Βελιγράδι	1.216	Μόναχο	2.254
Βενετία	2.093	Μπορντό	3.473
Βιέννη		Παρίσι	
Βουδαπέστη	1.583	Πράγα	2.194
Βρυξέλλες (οι)	3.034	Ρώμη	
Ζυρίχη		Σκόπια (τα)	753
Κολωνία	2.833	Τορίνο	2.501
Κωνσταντινούπολη	1.343	Φλορεντία	2.386

Πόλη	Χιλιόμετρα	Πόλη	Χιλιόμετρα
Αμβούργο	2.853	Λωζάνη	2.661
Βαρσοβία	2.437	Μιλάνο	2.353
Βελιγράδι		Μόναχο	
Βενετία	2.093	Μπορντό	3.473
Βιέννη	1.854	Παρίσι	3.172
Βουδαπέστη		Πράγα	
Βρυξέλλες (οι)	3.034	Ρώμη	2.702
Ζυρίχη	2.740	Σκόπια (τα)	
Κολωνία		Τορίνο	2.501
Κωνσταντινούπολη	1.343	Φλορεντία	2.386

**10** Ρωτήστε έναν συμμαθητή σας πόσο απέχει η πόλη του από την Αθήνα ή από τη Θεσσαλονίκη ή από...

- A: Ξέρεις πόσο απέχει (το Όσλο) απ' την Αθήνα;  
 B: Περίπου... χιλιόμετρα

**11** Βάλτε τις λέξεις στο σωστό κουτί 

Κινέζα - καρέκλα - φαρμακείο - χυμός - υπολογιστής - μπίρα - Ελληνίδα - ομπρέλα  
 πιτσαρία - τσάι - Ισπανός - καφές - σουβλατζίδικο - πάρκινγκ - τηλεόραση - Ουγγαρέζα

*Κινέζα*

*καρέκλα*

*φαρμακείο*

*χυμός*

**12** Γράψτε το σωστό και βρείτε την κρυφή λέξη 

- Εκεί πάμε για βιβλία.
- Εκεί υπάρχει βενζίνη.
- Εκεί πάμε για καλό βραδινό.
- Εκεί πάμε για ψωμί.
- Εκεί πάμε για έναν καφέ.
- Εκεί πάμε για ασπιρίνη.
- Εκεί υπάρχουν αυτοκίνητα.
- Εκεί τρώμε σουβλάκι.

1													
	2												
		3											
4													
			5										
				6									
		7											
8													

## 13 Μιλήστε μεταξύ σας

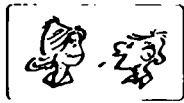

Αθήνα



Νέα Υόρκη



Λονδίνο



Ρώμη



Μόσχα



Τόκιο



Μελβούρνη

### Παράδειγμα

- A: Τι ώρα είναι στο Τόκιο όταν στην Αθήνα είναι πέντε το απόγευμα;  
B: Είναι μεσάνυχτα.

## 14 Ρωτήστε και απαντήστε

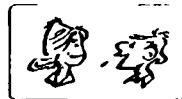

- A: Πώς λένε το 1 στα ελληνικά;  
B: Το λένε (υπολογιστή).

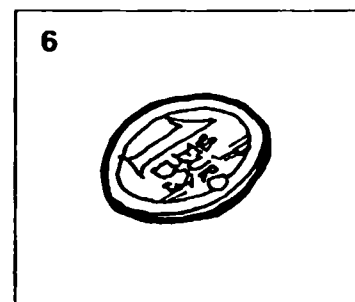
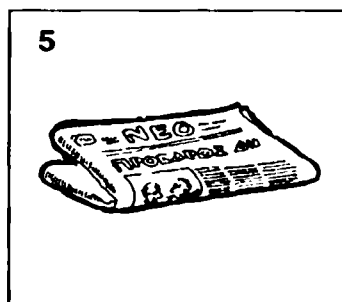
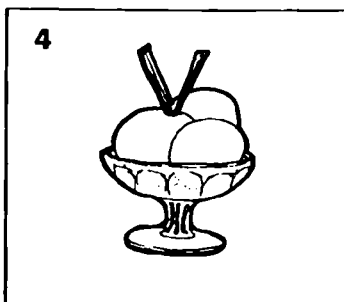
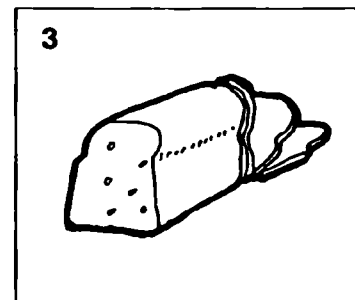
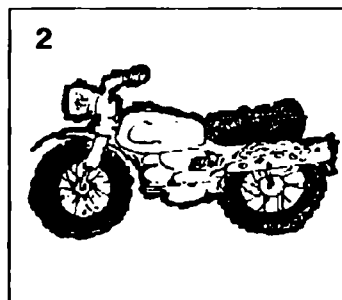
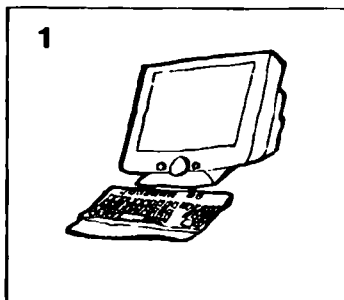





## Η οικογένεια Σαρρηγιάννη

Ο Απόστολος και η Σοφία Σαρρηγιάννη είναι παντρεμένοι είκοσι εννιά χρόνια κι έχουν δύο παιδιά. Τον Αλέξανδρο και τη Λίζα. Ο Αλέξανδρος είναι είκοσι οχτώ χρονών. Είναι μαθηματικός, είναι παντρεμένος και δουλεύει στον ΟΤΕ. Η Λίζα είναι είκοσι τεσσάρων και πάει στο Πανεπιστήμιο στην Πάτρα. Σπουδάζει ιατρική.

Ζούνε στα Γιάννενα. Μένουν στο κέντρο, στην οδό Δωδώνης 37, κοντά στο Ρολόι. Ο Απόστολος δουλεύει στην Εθνική Τράπεζα και η Σοφία, στο ΙΚΑ. Τα Γιάννενα είναι μια μεγάλη, όμορφη πόλη στην Ήπειρο, δίπλα σε μια πολύ ωραία λίμνη. Απέχουν 445 χιλιόμετρα απ' την Αθήνα και 364 απ' τη Θεσσαλονίκη.

Απ' τη Δευτέρα ως την Παρασκευή, η Σοφία και ο Απόστολος δουλεύουν απ' το πρωί ως αργά το μεσημέρι. Κοιμούνται λίγο το απόγευμα και το βράδυ συχνά βγαίνουν έξω. Το σαββατοκύριακο πολλές φορές πηγαίνουν με το αυτοκίνητό τους στο Ζαγόρι, στο Δίλοφο, όπου έχουν ένα σπίτι. Μερικές φορές πάνε για φαγητό στο Μπουραζάνι, ένα μικρό χωριό κοντά στην Κόνιτσα, στα 55 χιλιόμετρα περίπου απ' τα Γιάννενα, όπου υπάρχει ένα καλό εστιατόριο.

Συχνά πάνε στην Πάτρα. Στην Αθήνα πάνε πολύ σπάνια.

## 15 Ρωτήστε και απαντήστε

1. Πόσα χρόνια είναι παντρεμένοι η Σοφία και ο Απόστολος;
2. Πόσα παιδιά έχουν;
3. Πόσω χρονών είναι τα παιδιά τους;
4. Τι κάνουν ο Αλέξανδρος και η Λίζα;
5. Πού ζούνε;
6. Πού μένουν;
7. Πού δουλεύουν ο Απόστολος και η γυναίκα του;
8. Πού είναι τα Γιάννενα;
9. Τι υπάρχει δίπλα στην πόλη;
10. Πόσο απέχουν τα Γιάννενα από την Αθήνα;
11. Τι κάνουν το απόγευμα;
12. Τι κανουν το σαββατοκύριακο;
13. Τι είναι το Μπουραζάνι;
14. Τι υπάρχει εκεί;

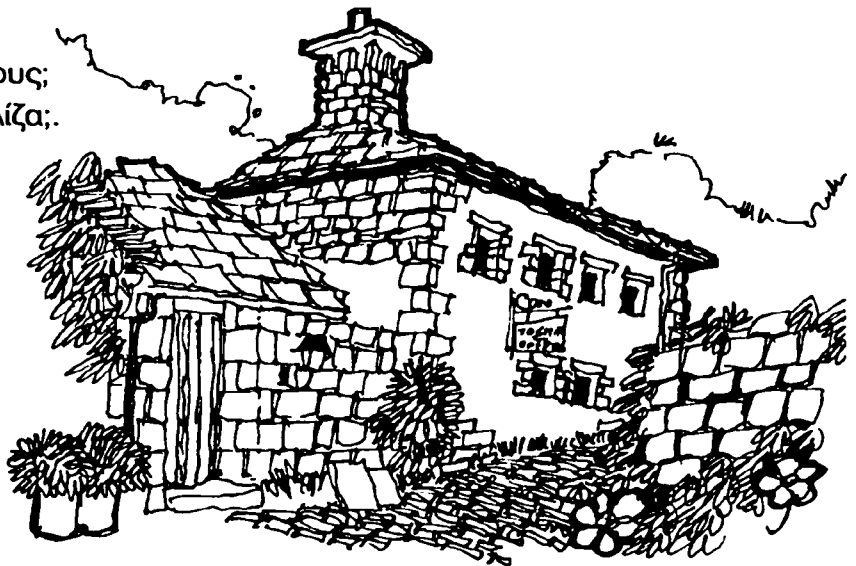

## Μάθημα 12

### 16 Γράψτε τη σωστή λέξη

1. Ο Απόστολος και η Σοφία είναι παντρεμένοι είκοσι εννιά χρόνια .
2. Ο Αλέξανδρος είναι είκοσι οχτώ \_\_\_\_\_ .
3. Η Λίζα \_\_\_\_\_ ιατρική.
4. Ο Απόστολος, η Σοφία κι ο Αλέξανδρος \_\_\_\_\_ στα Γιάννενα.
5. Τα Γιάννενα είναι μια μεγάλη, όμορφη \_\_\_\_\_ στην Ήπειρο.
6. Η πόλη είναι δίπλα σε μια πολύ ωραία \_\_\_\_\_ .
7. Η πόλη \_\_\_\_\_ από την Αθήνα 445 χιλιόμετρα.
8. Η Σοφία και ο άντρας της δουλεύουν από το πρωί μέχρι \_\_\_\_\_ το μεσημέρι.
9. \_\_\_\_\_ συχνά πηγαίνουν στο Ζαγόρι.
10. Καμιά φορά πάνε για \_\_\_\_\_ στο Μπουραζάνι.
11. Το Μπουραζάνι απέχει περίπου 55 \_\_\_\_\_ από τα Γιάννενα.
12. Το Μπουραζάνι είναι ένα \_\_\_\_\_ κοντά στην Κόνιτσα.

### 17 Βάλτε τη σωστή λέξη

σπουδάζει - φαγητό - χωριό - χρονών - σαββατοκύριακο  
ζούμε - αργά - απέχει - πόλη - λίμνη - χρόνια

1. "Καλό σαββατοκύριακο ." "Ευχαριστώ, επίσης."
2. Σ' αυτό το εστιατόριο το \_\_\_\_\_ είναι πολύ καλό.
3. Το Άμστερνταμ είναι πολύ ωραία \_\_\_\_\_ .
4. "Πόσο \_\_\_\_\_ η Πάτρα απ' τη Σπάρτη;" "Δεν ξέρω ακριβώς."
5. Η Κασπία Θάλασσα στη Ρωσία είναι μια πολύ μεγάλη \_\_\_\_\_ .
6. Σάββατο και Κυριακή συνήθως ξυπνάμε \_\_\_\_\_ .
7. "Ο Νίκος \_\_\_\_\_ ιατρική στη Γερμανία."
8. Ο Όμηρος κι εγώ \_\_\_\_\_ μαζί τέσσερα \_\_\_\_\_ τώρα.
9. "Πόσω \_\_\_\_\_ είναι ο πατέρας σου;" "Εξήντα δύο."
10. Εμείς μένουμε στη Θεσσαλονίκη αλλά η μητέρα μου μένει στο \_\_\_\_\_ .

**18** Ακούστε την ερώτηση και βρείτε τη σωστή απάντηση



1.	(α) Δώδεκα. (β) Δώδεκα παρά τέταρτο. (γ) Στις δώδεκα ακριβώς.
2.	(α) Όχι, δεν ξυπνάει αργά. (β) Ναι, ξυπνάει στις έξι το πρωί. (γ) Δεν ξυπνάει ποτέ.
3.	(α) Στο σχολείο. (β) Δε νομίζω. (γ) Μιλώ καλά.
4.	(α) Όχι, δεν είναι εδώ. (β) Ναι, πιο πάνω, στον τρίτο δρόμο δεξιά. (γ) Ναι, υπάρχει ένα μακριά.

**19** Γράψτε για μια οικογένεια που ξέρετε 

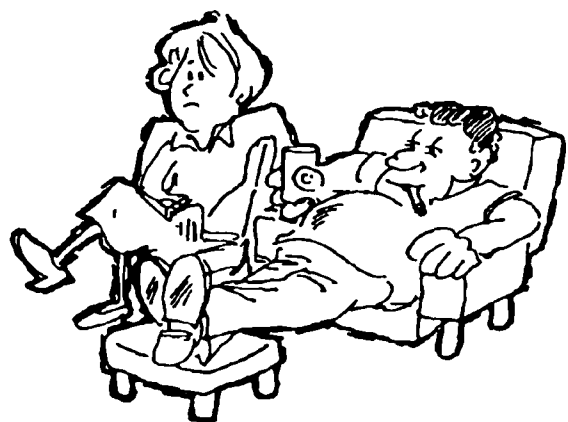
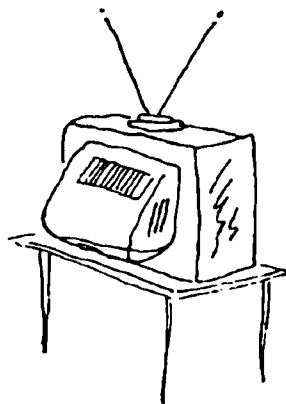



## Οι φράουλες είναι ακριβές

Η Ιωάννα είναι στη λαϊκή και ψωνίζει.

- Ιωάννα** Καλημέρα Γιάννη.  
**Μανάβης** Καλώς την κυρία.  
**Ιωάννα** Ωραία πορτοκάλια αυτά εδώ.  
**Μανάβης** Μέρλιν. Εξαιρετικά.  
**Ιωάννα** Πόσο;  
**Μανάβης** Σαράντα λεπτά το κιλό.  
**Ιωάννα** Λοιπόν, θέλω δύο κιλά. Α, βλέπω και φράουλες. Καλές;  
**Μανάβης** Πολύ ωραίες.  
**Ιωάννα** Πόσο πάνε;  
**Μανάβης** Τέσσερα και σαράντα το κιλό.  
**Ιωάννα** Καλέ, πολύ ακριβές είναι.  
**Μανάβης** Ε όχι κι ακριβές. Πρώτη μέρα σήμερα.  
**Ιωάννα** Θέλω λίγες. Για τα παιδιά, δηλαδή.  
**Μανάβης** Πόσες θέλετε; Μισό κιλό είναι εντάξει;  
**Ιωάννα** Ναι, ναι, εντάξει. Θα ήθελα και... δύο κιλά μήλα. Από εκείνα εκεί.  
**Μανάβης** Και δύο κιλά μήλα για την καλή μας κυρία. Τίποτ' άλλο;  
**Ιωάννα** Όχι. Αυτά. Πόσο κάνουν όλα μαζί;  
**Μανάβης** Λοιπόν. Τα πορτοκάλια ογδόντα λεπτά, οι φράουλες δύο και είκοσι και τα μήλα ένα και δέκα. Όλα μαζί, τέσσερα και δέκα.  
**Ιωάννα** Έχω είκοσι.  
**Μανάβης** Δεν πειράζει. Τα ρέστα σας.  
 Δεκαπέντε ευρώ και ενενήντα λεπτά.  
**Ιωάννα** Ευχαριστώ. Αντίο.  
**Μανάβης** Στο καλό.

### 1 Ρωτήστε και απαντήστε

1. Η Ιωάννα θέλει μόνο πορτοκάλια;
2. Πόσο κάνουν τα πορτοκάλια;
3. Οι φράουλες πόσο έχουν;
4. Είναι ακριβές; Γιατί;
5. Πόσες φράουλες παίρνει η Ιωάννα ;
6. Πόσο κάνουν τα μήλα;
7. Πόσο είναι όλα μαζί;
8. Πόσα είναι τα ρέστα;



Ουσιαστικά

Αρσενικά				Αρσενικά			
	Ενικός	Πληθυντικός		Ενικός	Πληθυντικός		
Ονομ.	ο	οι	υπολογιστής αναπτήρας φούρνος	ο	οι	-ης -ας	-ες
Αιτ.	τον	τους	υπολογιστή αναπτήρα φούρνο	τον	τους	-η -α	
				Ονομ.	ο	-ος	οι -οι
				Αιτ.	τον	-ο	τους -ους

Θηλυκά				Θηλυκά			
	Ενικός	Πληθυντικός		Ενικός	Πληθυντικός		
Ονομ.	η	οι	κλινική ταβέρνα	η	οι	-η -α	-ες
Αιτ.	την	τις	κλινικές ταβέρνες	την			

Ουδέτερα				Ουδέτερα			
	Ενικός	Πληθυντικός		Ενικός	Πληθυντικός		
Ονομ.	το	τα	τραπέζι μήλο μάθημα	το	τα	-ι -ο	-ια -α
Αιτ.			τραπέζια μήλα μαθήματα	το	τα	-μα	-ματα



# Μάθημα 13

αρσενικό	θηλυκό	ουδέτερο
ένας	μία	ένα
τρεις	τρεις	τρία
τέσσερις	τέσσερις	τέσσερα

## 2 Μιλήστε μεταξύ σας... γρήγορα!



### Παράδειγμα

παιδί; / 4

A: Ένα παιδί;

B: Όχι, τέσσερα παιδιά.

- |                   |                   |                     |
|-------------------|-------------------|---------------------|
| 1. παιδί; / 4     | 6. όνομα; / 4     | 11. μαθητής; / 8    |
| 2. μπίρα; / 3     | 7. φάκελος; / 7   | 12. αυτοκίνητο; / 4 |
| 3. καθηγητής; / 2 | 8. καρέκλα; / 6   | 13. μηχανή; / 7     |
| 4. πορτοκάλι; / 5 | 9. περίπτερο; / 3 | 14. γιος; / 4       |
| 5. κλινική; / 4   | 10. άντρας; / 3   | 15. τασάκι; / 5     |

## 3 Βάλτε τα ουσιαστικά στον πληθυντικό

1. Η Μαίρη έχει τρεις κόρες και δύο \_\_\_\_\_ . (κόρη) (γιος)
2. Στο σπίτι τους υπάρχουν δύο χιλιάδες \_\_\_\_\_ βιβλία. (βιβλίο)
3. Στην τάξη μας έχει τέσσερις \_\_\_\_\_ . (Αγγλίδα)
4. Ο Κώστας έχει δύο \_\_\_\_\_ και δύο \_\_\_\_\_ . (αδελφός) (αδελφή)
5. Κοντά στο σπίτι μας υπάρχουν δύο \_\_\_\_\_ . (φούρνος)
6. Δουλεύουμε με εφτά \_\_\_\_\_ από την Αυστρία. (καθηγητής)
7. Στην κλινική υπάρχουν έντεκα \_\_\_\_\_ . (γιατρός)
8. Στο σπίτι μας υπάρχουν τρεις \_\_\_\_\_ . (υπολογιστής)
9. Θέλω δύο \_\_\_\_\_ . (κιλό) (πορτοκάλι)
10. Αυτό το βιβλίο έχει 24 \_\_\_\_\_ . (μάθημα)

Επίθετα

		-ος, -η, -ο		
		αρσενικό	θηλυκό	ουδέτερο
		<b>Ενικός</b>		
Ονομ.		ακριβός	ακριβή	ακριβό
Απ.		ακριβό	ακριβή	ακριβό
		<b>Πληθυντικός</b>		
Ονομ.		ακριβοί	ακριβές	ακριβά
Απ.		ακριβούς	ακριβές	ακριβά



		-ος, -α, -ο		
		αρσενικό	θηλυκό	ουδέτερο
		<b>Ενικός</b>		
Ονομ.		παλιός	παλιά	παλιό
Απ.		παλιό	παλιά	παλιό
		<b>Πληθυντικός</b>		
Ονομ.		παλιοί	παλιές	παλιά
Απ.		παλιούς	παλιές	παλιά

**4** Μιλήστε μεταξύ σας... γρήγορα!



(α) αυτά / ποτήρια / καθαρά; // ναι  
 Α : Αυτά τα ποτήρια είναι καθαρά;  
 Β : Ναι, είναι καθαρά. Πολύ καθαρά.

(β) εκείνες / καρέκλες / παλιές; // όχι  
 Α : Εκείνες οι καρέκλες είναι παλιές;  
 Β : Όχι, είναι καινούργιες. Πολύ καινούργιες.

1. αυτά / ποτήρια / καθαρά; // ναι
2. εκείνες / καρέκλες / παλιές; // όχι
3. υπολογιστές / ακριβοί; // ναι
4. φράουλες / φτηνές; // όχι
5. μήλα / καλά; // ναι

6. μηχανές / μεγάλες; // ναι
7. φάκελοι / μικροί; // όχι
8. κέρματα / καινούρια; // ναι
8. αναπτήρες / ακριβοί // όχι
9. σουβλάκια / καλά; // ναι

# Μάθημα 13

## 5 Γράψτε τις προτάσεις στον πληθυντικό

1. Αυτό το αυτοκίνητο είναι ακριβό.

Αυτά τα αυτοκίνητα είναι ακριβά.

2. Βλέπεις εκείνη τη μηχανή;

3. Αυτή η ομπρέλα είναι παλιά.

4. Εκείνος ο γιατρός είναι καλός.

5. Αυτό το κουτάλι είναι μικρό.

6. Θέλεις εκείνο τον φτηνό αναπτήρα;



## 6 Είστε στη λαϊκή. Παίξτε τον μανάβη και την πελάτισσα



πορτοκάλια  
0,60 €

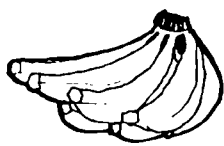

μπανάνες  
1,50 €

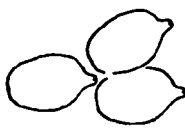

λεμόνια  
0,55 €



αχλάδια  
0,75 €

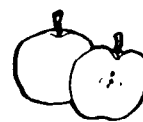

μήλα  
0,85 €



φράουλες  
2,60 €



κεράσια  
5 €



σταφύλια  
1,15 €

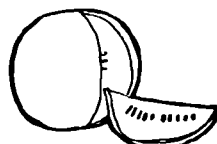

καρπούζι  
0,30 €



μελιτζάνες  
0,90 €

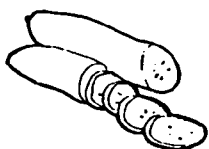

αγγούρια  
0,40 €



καρότα  
0,65 €

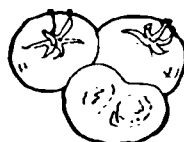

ντομάτες  
0,50 €



πατάτες  
0,65 €



κολοκυθάκια  
2 €



## Κοιτάξτε! ☉☉

Λέμε:

Κοντά στο σπίτι μου

υπάρχει

υπάρχουν

Ονομαστική

ένας υδραυλικός.

δύο υδραυλικοί.

Αιτιατική

Επίσης λέμε:

Κοντά στο σπίτι μου

έχει

έναν υδραυλικό.

δύο υδραυλικούς.

## 7 Γράψτε τις προτάσεις με το "έχει"

1. Στην τάξη μας δεν υπάρχουν Σουηδοί. ΣΤΗΝ ΤΑΞΗ ΜΑΣ ΔΕΝ ΕΧΕΙ ΣΟΥΗΔΟΥΣ.
2. Στο περίπτερο υπάρχουν εφημερίδες και περιοδικά. \_\_\_\_\_
3. Στο τραπέζι υπάρχει ένας υπολογιστής. \_\_\_\_\_
4. Στο γραφείο του υπάρχουν μόνο δύο καρέκλες. \_\_\_\_\_
5. Στο σπίτι δεν υπάρχουν καθόλου βιβλία. \_\_\_\_\_
6. Στο σχολείο υπάρχει ένας ξένος καθηγητής. \_\_\_\_\_

## 8 Μιλήστε μεταξύ σας



A: Τι υπάρχει στην εικόνα 1;

B: Υπάρχουν βιβλία.

A: Πόσα ακριβώς;

B: ...

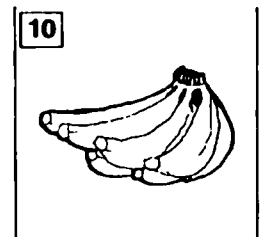
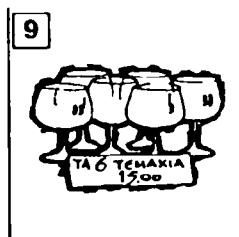
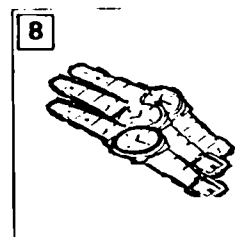
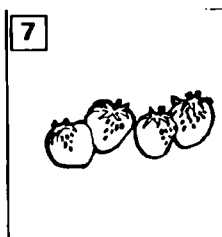
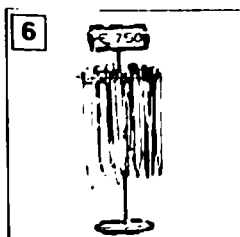
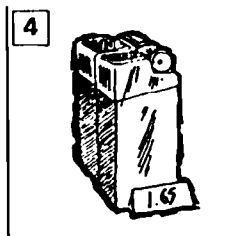
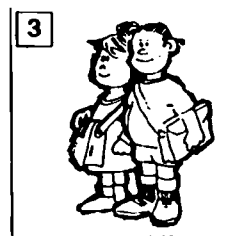
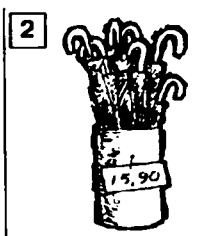

# Μάθημα 13

	Αρσενικό	Θηλυκό	Ουδέτερο
Ονομ.	Πόσοι ;	Πόσες;	Πόσα;
Αιτ.	Πόσους;		
Ονομ.	Πολλοί	Πολλές	Πολλά
Αιτ.	Πολλούς		
Ονομ.	Λίγοι	Λίγες	Λίγα
Αιτ.	Λίγους		

## 9 Μιλήστε μεταξύ σας

- (α) A : Πόσες ταβέρνες υπάρχουν στο 1;  
 B : Υπάρχουν πολλές.  
 A : Και πόσα βιβλιοπωλεία υπάρχουν;  
 B : Υπάρχουν λίγα μόνο.

- (β) A : Πόσες ταβέρνες έχει στο 1;  
 B : Έχει πολλές.  
 A : Και πόσες...

1	φούρνος	ταβέρνα	φούρνος
	ταβέρνα	φούρνος	βιβλιοπωλείο
	βιβλιοπωλείο	ταβέρνα	φούρνος

φούρνος	ταβέρνα	φούρνος
ταβέρνα	φούρνος	ταβέρνα
φούρνος	ταβέρνα	φούρνος

2	φαρμακείο	γιατρός	φαρμακείο
	πιτσαρία	γιατρός	φαρμακείο
	φαρμακείο	γιατρός	γιατρός

πιτσαρία	γιατρός	φαρμακείο
γιατρός	γιατρός	φαρμακείο
φαρμακείο	γιατρός	φαρμακείο

3	κινηματογράφος	τράπεζα	κινηματογράφος
	τράπεζα	τράπεζα	σουβλατζίδικο
	κινηματογράφος	τράπεζα	κινηματογράφος

κινηματογράφος	τράπεζα	κινηματογράφος
τράπεζα	τράπεζα	σουβλατζίδικο
κινηματογράφος	τράπεζα	κινηματογράφος

**10** Γράψτε τι υπάρχει και τι δεν υπάρχει κοντά στο σπίτι σας 

**11** Κοιτάξτε την εικόνα και μιλήστε μεταξύ σας



(α) πόσοι/πόσες/πόσα...

(β) τι υπάρχει...

(γ) τι τρώει/τρώνει...

(δ) τι πίνει/πίνουν... κτλ.

**Παραδείγματα**

Πόσα τραπέζια υπάρχουν στην εικόνα; Τι πίνουν οι τρεις άντρες;

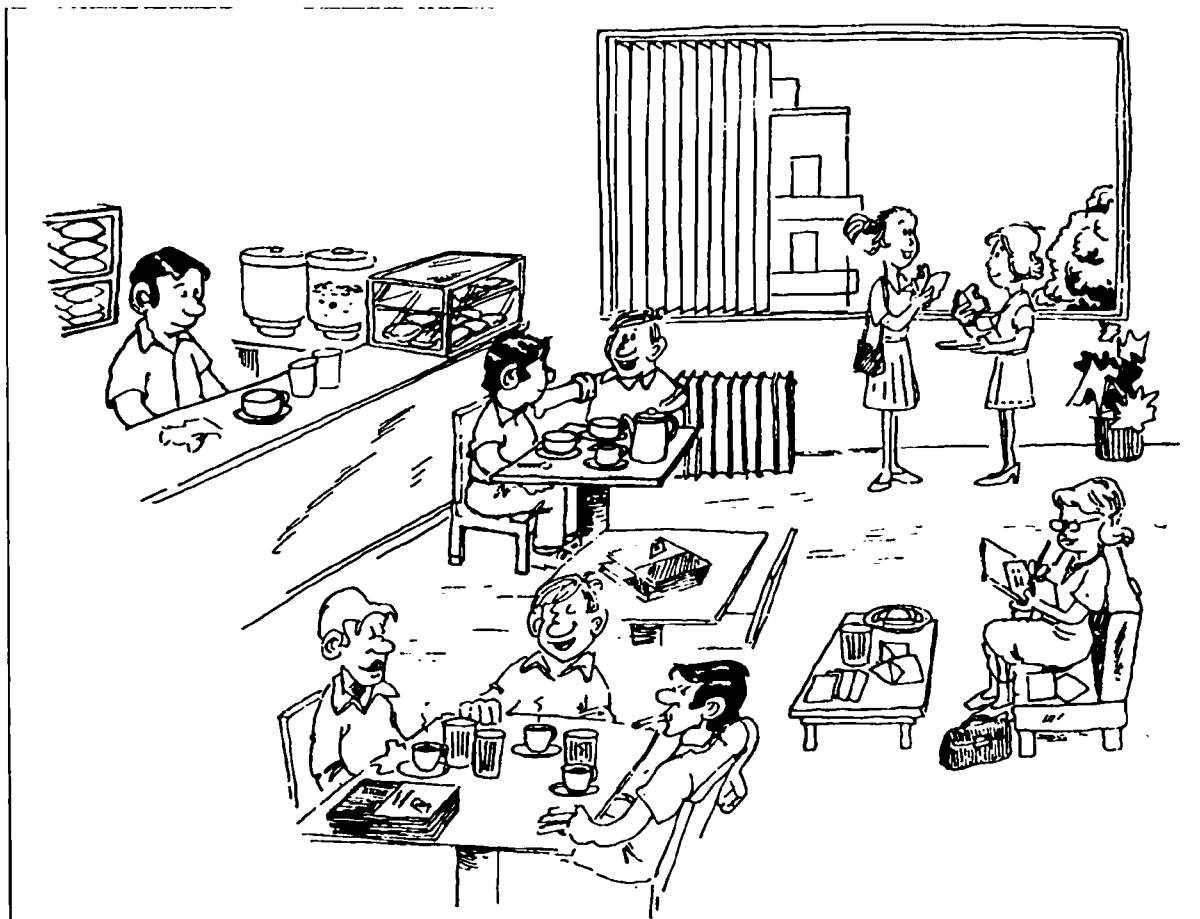

# Μάθημα 13



## Στο σουπερμάρκετ

- Υπάλληλος** Ποιος έχει σειρά παρακαλώ;  
**Φανή** Εγώ. Θα ήθελα φέτα Δωδώνης.  
**Υπάλληλος** Πόσο περίπου;  
**Φανή** Τρία τέταρτα.  
**Υπάλληλος** Τρία τέταρτα φέτα. Τι άλλο;  
**Φανή** Και μισό κιλό γραβιέρα Κρήτης.  
**Υπάλληλος** Ορίστε και η γραβιέρα σας. Τίποτε άλλο;  
**Φανή** Κι ένα τέταρτο γιαούρτι.  
**Υπάλληλος** Βεβαίως. Είστε έτοιμη. Άλλο;  
**Φανή** Τίποτα, ευχαριστώ.



## 12 Σωστό ή λάθος;

1. Η Φανή θέλει φέτα Δωδώνης.
2. Θέλει μισό κιλό φέτα.
3. Θέλει γραβιέρα Μυτιλήνης.
4. Θέλει ένα κιλό γραβιέρα.
5. Θέλει γιαούρτι.
6. Θέλει διακόσια πενήντα γραμμάρια γιαούρτι.

## Κοιτάξτε! ☹☹

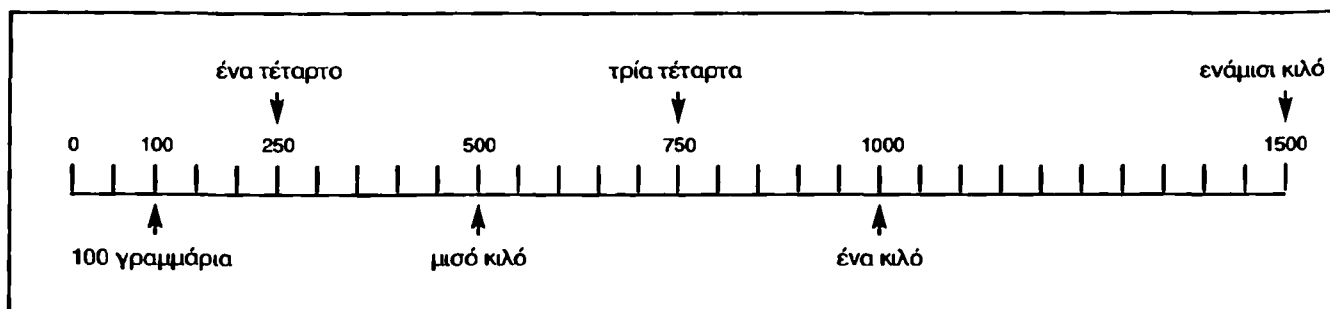

**13** Είστε στο σουπερμάρκετ. Παίξτε ένα ρόλο και αγοράστε τυριά, αλλαντικά, κρέατα, ψάρια

**Τυριά            Κρέατα**

κασέρι – 1 ½ κιλό    μοσχάρι – 1 κιλό  
 μανούρι – 300 γραμμάρια    χοιρινές μπριζόλες – 3/4  
 γραβιέρα Νάξου – 3/4    παιδάκια – 1 ½ κιλό  
 κιμάς – 1/2 κιλό

**Αλλαντικά    Ψάρια**

ζαμπόν – 1/2 κιλό    γόπες – 2 κιλά  
 σαλάμι Ιταλίας – 600 γραμμάρια    μπαρμπούνια – 1 κιλό  
 λουκάνικα χωριάτικα – 1/4    σαρδέλες – 3/4

**14** Γράψτε έναν διάλογο στο σουπερμάρκετ 

**15** Εδώ υπάρχουν φρούτα και λαχανικά. Πόσα βλέπετε;

	1	2	3	4	5	6	7	8	9	10
1	Λ	Η	Β	Ε	Ρ	Ι	Κ	Ο	Κ	Α
2	Φ	Κ	Ρ	Ο	Δ	Α	Κ	Ι	Ν	Α
3	Ρ	Α	Π	Α	Ν	Α	Ε	Π	Τ	Χ
4	Α	Ρ	Α	Κ	Α	Σ	Ρ	Ε	Ο	Λ
5	Ο	Ο	Δ	Χ	Ζ	Κ	Α	Π	Μ	Α
6	Υ	Τ	Μ	Η	Λ	Α	Σ	Ο	Α	Δ
7	Λ	Α	Ω	Σ	Β	Σ	Ι	Ν	Τ	Ι
8	Ε	Λ	Α	Γ	Α	Ν	Α	Ι	Ε	Α
9	Σ	Τ	Α	Φ	Υ	Λ	Ι	Α	Σ	Χ
10	Ψ	Μ	Π	Α	Ν	Α	Ν	Ε	Σ	Γ



## Είναι ακριβά γιατί είναι ιταλικά

- Πωλήτρια** Ορίστε, παρακαλώ.  
**Πελάτισσα** Ναι... Θα ήθελα εκείνα εκεί τα παπούτσια που είναι αριστερά στη βιτρίνα.  
**Πωλήτρια** Εκείνα που είναι δίπλα στην τσάντα;  
**Πελάτισσα** Ε... ναι.  
**Πωλήτρια** Μάλιστα. Τι νούμερο φοράτε;  
**Πελάτισσα** Τριάντα οχτώ.  
**Πωλήτρια** Στο καφέ;  
**Πελάτισσα** Δεν έχει μαύρο;  
**Πωλήτρια** Ναι, έχει μαύρο, καφέ, μπλε και μπορντό.  
**Πελάτισσα** Μαύρο.  
**Πωλήτρια** Τριάντα οχτώ στο μαύρο. Σ' ένα λεπτό είμαι μαζί σας...
- Πωλήτρια** Πώς είναι;  
**Πελάτισσα** Καλό είναι.  
**Πωλήτρια** Είναι πολύ ωραίο στο πόδι σας. Θέλετε και το αριστερό;  
**Πελάτισσα** Ναι. Μ' αρέσουν. Μ' αρέσουν πολύ. Πόσο έχουν;  
**Πωλήτρια** Εκατόν δεκαεννιά και ενενήντα.  
**Πελάτισσα** Ακριβά ε;  
**Πωλήτρια** Είναι ιταλικά.  
**Πελάτισσα** Μμ... εντάξει. Πού πληρώνω;  
**Πωλήτρια** Το ταμείο είναι εκεί απέναντι. Με γεια σας.  
**Πελάτισσα** Ευχαριστώ.

### 1 Σωστό ή λάθος;

1. Η πελάτισσα θέλει παπούτσια.
2. Τα παπούτσια που θέλει είναι δίπλα στην τσάντα.
3. Η πελάτισσα φοράει νούμερο τριάντα έξι.
4. Θέλει καφέ παπούτσια.
5. Τα παπούτσια κάνουν εκατό δεκαεννιά και ενενήντα.
6. Είναι ισπανικά.



το παντελόνι είναι ελληνικό

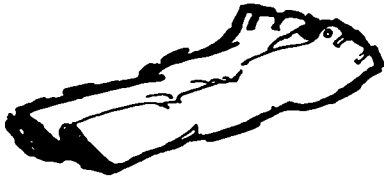

η ζώνη είναι αμερικάνικη



ο αναπτήρας είναι γαλλικός

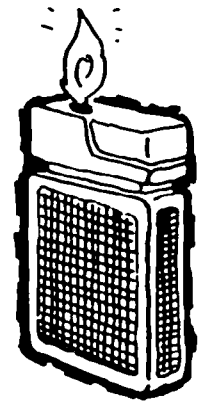

η εφημερίδα είναι ισπανική



οι σοκολάτες είναι ελβετικές

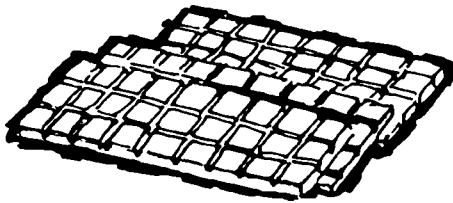

τα παπούτσια είναι ιταλικά

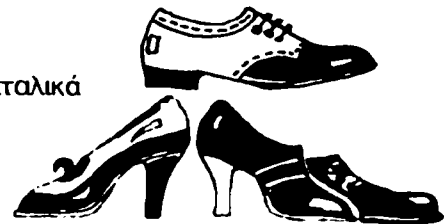

## Επίθετα που φανερώνουν εθνικότητα

**Αρσενικό**  
ελληνικός  
ιταλικός

**Θηλυκό**  
ελληνική  
ιταλική

**Ουδέτερο**  
ελληνικό  
ιταλικό

*Λέμε:*

αμερικανικός και αμερικάνικος, ρωσικός και ρώσικος, βουλγαρικός και βουλγάρικος κ. ά.  
σουηδικός και σουηδέζικος, ολλανδικός και ολλανδέζικος, ιαπωνικός και γιαπωνέζικος,  
αγγλικός και εγγλέζικος κ. ά.

αυστριακός/ή/ό, ινδικός/ή/ό, αιγυπτιακός/ή/ό κ. ά.

## Κοιτάξτε! ☉☉

Η Νίνα δεν είναι Ελληνίδα αλλά μιλάει ελληνικά και πίνει μόνο ελληνικό καφέ.

Ο Αντόνιο είναι Ισπανός, η γυναίκα του είναι Ισπανίδα και η μηχανή του είναι ισπανική.

Η Φρανσουαζ δεν είναι Ολλανδέζα, μένει στην Ολλανδία, μιλάει ολλανδέζικα και φοράει συνήθως ολλανδέζικα ρούχα.

# Μάθημα 14

## 2 Ταιριάζτε τις λέξεις με τις εικόνες

κάλτσες  
παπούτσια  
μπλουζάκι  
πέδιλα

σακάκι  
παντελόνι  
καλ(τ)σόν

γραβάτα  
πουλόβερ  
φανελάκι

πουκάμισο  
φόρεμα  
κοστούμι

φούστα  
μπλούζα  
καπέλο

### Ρούχα και...

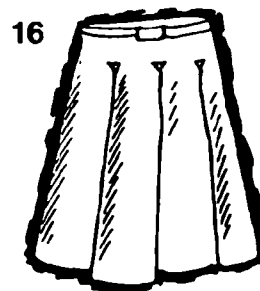
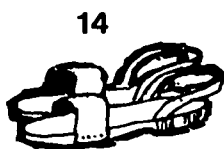
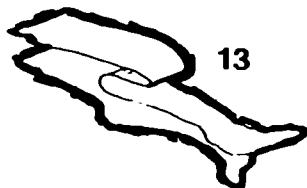
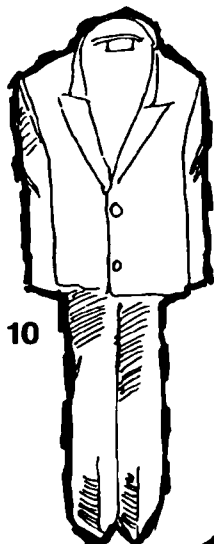
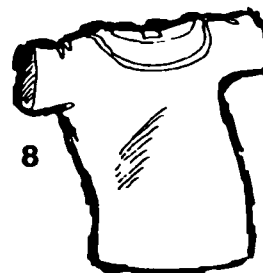
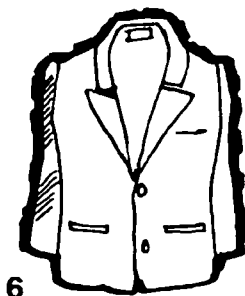
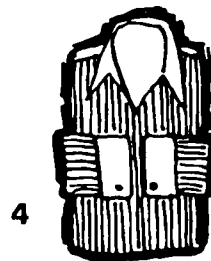
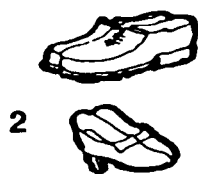



## 3 Μιλήστε μεταξύ σας

### Παράδειγμα

το σακάκι; / το Μιλάνο / ιταλ...

A: Από πού είναι αυτό το σακάκι;

B: Είναι από το Μιλάνο.

A: Είναι ιταλικό, δηλαδή.

B: Ακριβώς.

- |   |   |
|---|---|
| 1. το σακάκι; / (το) Μιλάνο / ιταλ...         | 6. το κοστούμι / (η) Καλιφόρνια / αμερικάν... |
| 2. η φούστα; / (η) Βαρκελώνη / ισπαν...       | 7. οι κάλτσες; / (η) Άγκυρα / τούρκ...        |
| 3. το καπέλο; / (το) Μόναχο / γερμαν...       | 8. η μπλούζα; / (το) Όσλο / νορβηγ...         |
| 4. τα παπούτσια; / (η) Θεσσαλονίκη / ελλην... | 9. το φόρεμα; / (η) Λευκωσία / κυπρ...        |
| 5. ο φακός; / (το) Χονγκ Κονγκ / κιν...       |   |

## 4 Μιλήστε μεταξύ σας

π.χ. A: Από πού είναι (το πουλόβερ), (τα παπούτσια), (το κοστούμι) σου; κ.τ.λ.

B: Από τη Γαλλία.

A: Είναι γαλλικό, δηλαδή.

## 5 Γράψτε τις προτάσεις

1. Το πουκάμισό μου είναι από την Ιταλία. Το πουκάμισό μου είναι παλιό.
2. Οι κάλτσες μου είναι από την Ελλάδα. \_\_\_\_\_
3. Το καπέλο της είναι από την Ελβετία. \_\_\_\_\_
4. Η φούστα της είναι από την Αγγλία. \_\_\_\_\_
5. Τα παπούτσια του είναι από την Ισπανία. \_\_\_\_\_
6. Το κοστούμι του είναι από την Αμερική. \_\_\_\_\_
7. Οι γραβάτες του είναι από τη Γαλλία. \_\_\_\_\_
8. Ο υπολογιστής της είναι από τη Γερμανία. \_\_\_\_\_
9. Η τηλεόρασή μας είναι από την Ιαπωνία. \_\_\_\_\_

# Μάθημα 14

## 6 Γράψτε τη σωστή λέξη

### Οριζόντια

1. Ο φάκελος είναι από τη Θεσσαλονίκη.  
Είναι ελληνικές.
2. Οι κάλτσες είναι από την Καλκούτα.  
Είναι \_\_\_\_\_.
3. Οι καθρέφτες είναι από τη Βιέννη.  
Είναι \_\_\_\_\_.

### Κάθετα

1. Η φούστα είναι από τη Μόσχα.  
Είναι \_\_\_\_\_.
2. Το πουκάμισο είναι από το Άμστερνταμ. Είναι \_\_\_\_\_.
3. Τα παπούτσια είναι από το Λονδίνο.  
Είναι \_\_\_\_\_.

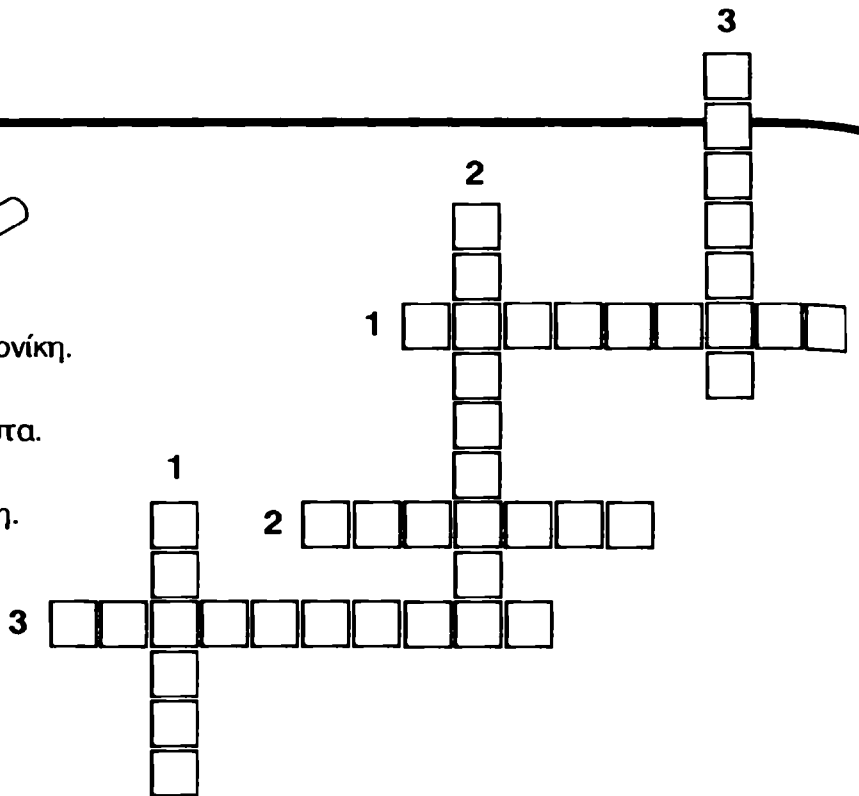

## Χρώματα

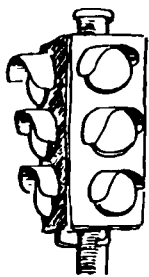

- κόκκινο
- κίτρινο
- πράσινο

τα φανάρια

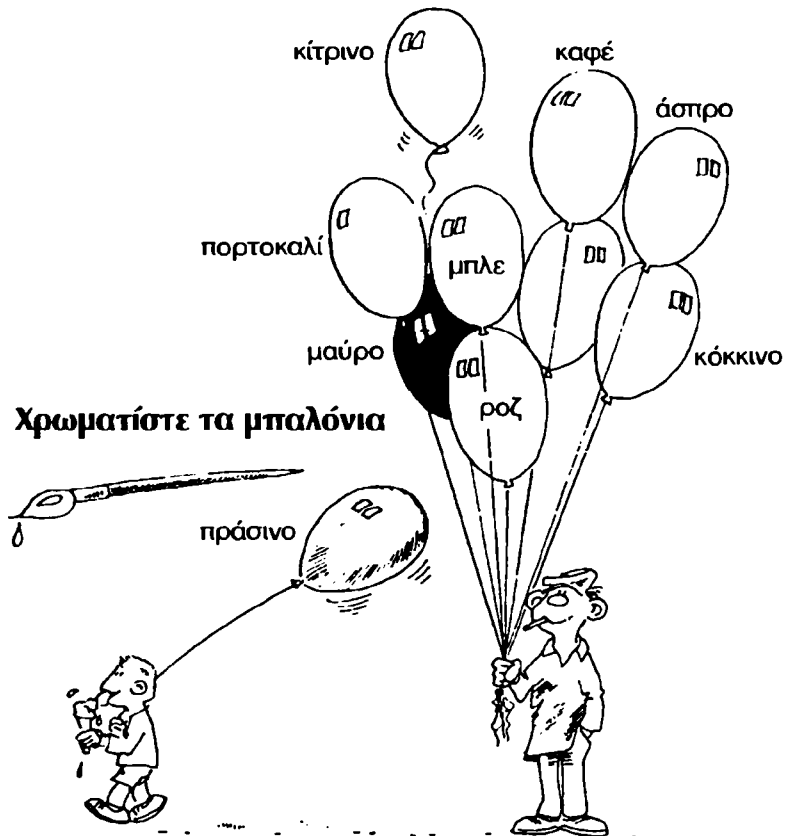

**Επίθετα που φανερώνουν χρώμα**

<b>Αρσενικό</b>	<b>Θηλυκό</b>	<b>Ουδέτερο</b>
άσπρος	άσπρη	άσπρο

Το ίδιο και τα: *μαύρος/η/ο, κόκκινος/η/ο, πράσινος/η/ο, κίτρινος/η/ο, λευκός/ή/ό .*

γκρίζος	γκρίζα	γκρίζο
---------	--------	--------

Το ίδιο και το *γαλάζιος/α/ο.*

**πορτοκαλής / ιά / ί**

	<b>Αρσενικό</b>	<b>Θηλυκό</b>	<b>Ουδέτερο</b>
		<b>Ενικός</b>	
Όνομ.	πορτοκαλής	πορτοκαλιά	πορτοκαλί
Αιτ.	πορτοκαλή		
		<b>Πληθυντικός</b>	
Όνομ.	πορτοκαλιοί	πορτοκαλιές	πορτοκαλιά
Αιτ.	πορτοκαλιούς		

Το ίδιο και τα: *βυσσινής/ιά/ί, καφετής/ιά/ί, σταχτής/ιά/ί.*

Δεν αλλάζουν τα: *ροζ, καφέ, μπλε, μπεζ, μοβ, γκρι, κρεμ.*

**7** **Ταιριάζετε τα ρούχα με τα χρώματα και γράψτε προτάσεις** 

π.χ. Το πουκάμισο είναι άσπρο.

πουκάμισο	κόκκινη
κάλτσες	μαύρα
πέδιλα	γκρίζα
γραβάτα	πράσινες
καπέλα	άσπρο
φανελάκι	καφέ

# Μάθημα 14

## 8 Μιλήστε μεταξύ σας για τα ρούχα σας



### Παραδείγματα

- (α) A : Τι χρώμα ακριβώς είναι οι κάλτσες σου;  
B : Είναι μαύρες.  
A : Είναι ελληνικές;  
B : Όχι, είναι αγγλικές.
- (β) A : Έχεις κανένα μαύρο σακάκι;  
B : Όχι, αλλά έχω ένα γκριζο και ένα μπλε.

## 9 Βάλτε τα επίθετα στον σωστό τύπο

1. Τα παπούτσια μου είναι μαύρα . (μαύρος)
2. Θέλετε τον \_\_\_\_\_ φάκελο; (καφέ)
3. Η \_\_\_\_\_ ομπρέλα είναι λίγο παλιά. (πορτοκαλής)
4. Αυτό το \_\_\_\_\_ τσάι είναι κινέζικο. (πράσινος)
5. Και οι δύο καινούργιες φούστες της είναι \_\_\_\_\_ . (γκρίζος)
6. Οι υπολογιστές σ' αυτό το γραφείο είναι \_\_\_\_\_ . (μπεζ)
7. Μήπως βλέπεις το \_\_\_\_\_ τασάκι; (κίτρινος)
8. Θέλεις τις \_\_\_\_\_ ή τις \_\_\_\_\_ ; (βυσσινής) (κόκκινος)
9. Εσύ έχεις τις \_\_\_\_\_ καρέκλες; (μπλε)

## 10 Παίξτε ένα ρόλο!

Είστε σ'ένα κατάστημα και αγοράζετε παπούτσια ή ρούχα

## 11 Είστε σ'ένα κατάστημα και αγοράζετε παπούτσια ή ρούχα.

Γράψτε έναν διάλογο



### Η αναφορική αντωνυμία "που"

Η φούστα κάνει 92 ευρώ. Η φούστα είναι στη βιτρίνα.  
*Η φούστα που είναι στη βιτρίνα κάνει 92 ευρώ.*

Τα κορίτσια είναι κόρες μου. Μιλάνε στον καθηγητή.  
*Τα κορίτσια που μιλάνε στον καθηγητή είναι κόρες μου.*

Την αναφορική αντωνυμία **που** χρησιμοποιούμε:

- για ενικό και πληθυντικό
- για ονομαστική και αιτιατική
- για αρσενικά, θηλυκά και ουδέτερα

## 12 Κάντε τις δύο προτάσεις μία με το "που"

1. Μ' αρέσει εκείνο το αυτοκίνητο. Το αυτοκίνητο είναι στο πάρκινγκ.

*Το αυτοκίνητο που μ' αρέσει είναι στο πάρκινγκ*

---

2. Ο υπολογιστής είναι ακριβός. Είναι στο γραφείο του.
- 

3. Τα φορέματα είναι στη βιτρίνα. Είναι από την Ινδία.
- 

4. Ξέρεις τον διπλωμάτη; Ο διπλωμάτης μένει δίπλα στο σπίτι μας.
- 

5. Οι κυρίες είναι Λιβανέζες. Δουλεύουν σ' αυτό το κατάστημα.
- 

6. Το σουβλάκι είναι για τον αδελφό σου. Είναι στο τραπέζι.
- 

7. Βλέπεις τη μηχανή; Η μηχανή είναι απέναντι.

## 13 Γράψτε τρεις προτάσεις με το "που"

# Μάθημα 14

## Ενικός

Ονομαστική



(α) A : Σ(ου) αρέσει ο καφές;  
B : Ναι, μ(ου) αρέσει πολύ.

Ονομαστική



(β) A : Σ(ου) αρέσει το τσάι;  
B : Όχι πολύ. Προτιμώ τον καφέ.  
▲  
Απιατική

## Πληθυντικός

Ονομαστική



(α) A : Σ(ου)/σας αρέσουν τα μπαρμπούνια;  
B : Ναι, μ' αρέσουν.

Ονομαστική



(β) A : Σ(ου) αρέσουν τα μπαρμπούνια;  
B : Ναι αλλά προτιμώ τις σαρδέλες.  
▲  
Απιατική

## 14 Ρωτήστε και απαντήστε

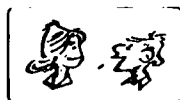

### Παραδείγματα

(α) ο Μπαχ; / ο Βιβάλντι

A : Σ' αρεσει ο Μπαχ;

B : Ναι, αλλά προτιμώ τον Βιβάλντι.

(β) τα αχλάδια; / τα μήλα

A : Σ' αρέσουν τα αχλάδια;

B : Όχι. Προτιμώ τα μήλα.

M' αρέσουν  
οι μπανάνες.

1. ο Μπαχ; / ο Βιβάλντι
2. τα αχλάδια; / τα μήλα
3. το Λονδίνο; / το Παρίσι
4. τα ιταλικά παπούτσια; / τα ελληνικά
5. η κλασική μουσική; / η ροκ
6. τα κεράσια; / οι φράουλες
7. ο ελληνικός καφές; / ο γαλλικός
8. τα παιδάκια; / οι χοιρινές μπριζόλες
9. κρασί; / μπίρα
10. μπαρμπούνια; / σαρδέλες
11. η Αίγινα; / η Ύδρα
12. ελβετικές σοκολάτες; / ελληνικές



**15** Γράψτε προτάσεις για πέντε πράγματα που σας αρέσουν και πέντε που δεν σας αρέσουν 

**16** Ακούστε την ερώτηση και βρείτε τη σωστή απάντηση



1.	(α) Δεν θέλω πολλές. (β) Είναι πολλές. (γ) Όχι, είναι ακριβές.
2.	(α) Όχι, ευχαριστώ. (β) Ναι. Θα ήθελα μισό κιλό. (γ) Δίπλα στη γραβιέρα Κρήτης.
3.	(α) Είναι 2310 546798. (β) Ακριβώς. (γ) Τριάντα έξι.
4.	(α) Όχι, είναι Ελβετός. (β) Όχι, δεν είναι. (γ) Όχι πολύ.
5.	(α) Ναι, πάρα πολύ. (β) Όχι, μ' αρέσουν. (γ) Ναι, προτιμώ.





## Θα πάω στην τράπεζα για λεφτά

Ο Κώστας είναι φοιτητής. Μένει με τη μητέρα του. Σήμερα είναι Δευτέρα και δεν έχει μάθημα. Όταν ξυπνάει στις δέκα, η μαμά του δεν είναι στο σπίτι. Ο Κώστας βγαίνει για δουλειές και έναν καφέ. Αφήνει ένα σημείωμα στη μητέρα του γι' αυτά που θα κάνει.

Μάνα

Είναι η ώρα 10.30. Βγαίνω για δουλειές. Θα πάω στην τράπεζα για λεφτά. Θα πληρώσω στη ΔΕΗ τον λογαριασμό. Θα αγοράσω από το "Πλαίσιο" κάποια πράγματα που θέλω για τον κομπιούτερ μου και θα πάω με τα παιδιά για καφέ. Μετά θα ψωνίσω στο σουπερμάρκετ αυτά που χρειαζόμαστε. Θα γυρίσω σπίτι κατά τις τρεις. Εσύ θα μαγειρέψεις κάτι καλό για το μεσημέρι!!!

Φιλάρης  
Κ.

### 1 Ρωτήστε και απαντήστε

1. Με ποιον μένει ο Κώστας;
2. Τι ώρα φεύγει από το σπίτι;
3. Τι θα πληρώσει στη ΔΕΗ;
4. Τι θα αγοράσει από το "Πλαίσιο";
5. Με ποιους θα πάει για καφέ;
6. Τι θα ψωνίσει στο σουπερμάρκετ;
7. Τι ώρα λέει ότι θα γυρίσει;



μητέρα = μάνα = μαμά

κατά τις τρεις = περίπου στις τρεις

### 2 Ταιριάξτε τον ενεστώτα με τον μέλλοντα

#### Ενεστώτας

1. πάω
2. αγοράζει
3. ψωνίζεις
4. γυρίζετε
5. μαγειρεύουμε
6. πληρώνουν

#### Μέλλοντας

- α. θα ψωνίσεις
- β. θα πάω
- γ. θα μαγειρέψουμε
- δ. θα πληρώσουν
- ε. θα γυρίσετε
- ζ. θα αγοράσει



**Απλός Μέλλοντας  
Ρήματα - Τύπος Α****Μέλλοντας**

γυρίζω

θα γυρίσω  
θα γυρίσεις  
θα γυρίσει  
θα γυρίσουμε  
θα γυρίσετε  
θα γυρίσουν(ε)**Μέλλοντας**

ψωνίζω

θα ψωνίσω  
θα αρχίσω  
θα καπνίσω  
θα αγοράσω  
θα διαβάσω  
θα πληρώσω  
θα τελειώσω  
θα κλείσω  
θα φτάσω**Μέλλοντας**

μαγειρεύω

θα μαγειρέψω  
θα μαγειρέψεις  
θα μαγειρέψει  
θα μαγειρέψουμε  
θα μαγειρέψετε  
θα μαγειρέψουν(ε)**Μέλλοντας**

δουλεύω

θα δουλέψω  
θα γυρέψω  
θα χορέψω  
θα γράψω**Μέλλοντας**

κοιτάζω

θα κοιτάξω  
θα κοιτάξεις  
θα κοιτάξει  
θα κοιτάξουμε  
θα κοιτάξετε  
θα κοιτάξουν(ε)**Μέλλοντας**

παίζω

θα παίξω  
θα προσέξω  
θα φτιάξω  
θα ανοίξω

# Μάθημα 15



είμαι  
έχω  
κάνω  
ξέρω  
περιμένω  
πάω (πηγαίνω)



θα είμαι  
θα έχω  
θα κάνω  
θα ξέρω  
θα περιμένω  
θα πάω



## 3 Βάλτε τα ρήματα στον μέλλοντα

1. Ο άντρας μου θα φτάσει στον Βόλο στις έξι. Εσείς τι ώρα θα φτάσετε ;
2. Ο Μιχάλης θα γυρίσει αύριο. Εσείς \_\_\_\_\_ μαζί του;
3. Εγώ θα είμαι στο σχολείο νωρίς. \_\_\_\_\_ εκεί η καθηγήτρια;
4. Οι φίλοι μας θα παίξουν τένις. Εσύ δεν \_\_\_\_\_ ;
5. Η Ματίνα θα έχει πάλι μάθημα αύριο. Εμείς \_\_\_\_\_ την Παρασκευή.
6. Εγώ δεν θα καπνίσω. Η μητέρα μου όμως \_\_\_\_\_ .
7. Η γυναίκα μου θα ψωνίσει το πρωί. Εγώ \_\_\_\_\_ το απόγευμα.
8. Εμείς θα κλείσουμε στις επτά σήμερα. Εσύ τι ώρα \_\_\_\_\_ ;
9. Η Ελένη θα ξέρει αύριο. Εμείς όμως δεν \_\_\_\_\_ .
10. Η κόρη σας θα αγοράσει καινούργιο κομπιούτερ. Εσείς δεν \_\_\_\_\_ ;
11. Θα περιμένω ως τις οχτώ. Εσύ \_\_\_\_\_ μαζί μου;
12. Εμείς θα χορέψουμε τώρα. Ο Ηλίας δεν \_\_\_\_\_ μαζί μας;

## Λέξεις / φράσεις που χρησιμοποιούμε με τον μέλλοντα

απόψε  
αύριο  
μεθαύριο  
(ε)φέτος  
του χρόνου

τη(ν) Δευτέρα/Τρίτη  
αυτή την εβδομάδα  
αυτό(ν) το(ν) μήνα

την άλλη Δευτέρα/Τρίτη  
την άλλη εβδομάδα  
τον άλλο μήνα

σε λίγες μέρες  
σε δύο/τρεις κτλ. εβδομάδες  
σε λίγες εβδομάδες  
σε δύο/τρεις κτλ. μήνες  
σε λίγους μήνες  
σε δύο/τρία κτλ. χρόνια  
σε λίγα χρόνια

**4** Τι θα κάνει η Μαρία την άλλη εβδομάδα;  
Χρησιμοποιήστε αυτά τα ρήματα στον μέλλοντα και μιλήστε μεταξύ σας.

έχω πάω παίζω γράφω ψωνίζω πληρώνω αγοράζω δουλεύω μαγειρεύω

π.χ. Α : Τι θα κάνει η Μαρία την Τετάρτη το πρωί;  
Β : Θα πάει στο μάθημα.

	ΔΕΥΤΕΡΑ 9 π.μ. μάθημα
●	10 μ.μ. ταβέρνα / παιδιά
	ΤΡΙΤΗ 10 π.μ. λογαριασμός / ΔΕΗ
	1 μ.μ. σουπερμάρκετ
	ΤΕΤΑΡΤΗ 9 π.μ. μάθημα
	9 μ.μ. εγώ με τον υπολογιστή!
●	ΠΕΜΠΤΗ 10 π.μ. CD για κομπιούτερ από "Computerland"
	8 μ.μ. μπάσκετ / Αλέξανδρος, Ελένη, Πέτρος
	ΠΑΡΑΣΚΕΥΗ 9 π.μ. μάθημα
	7 μ.μ. φαγητό / σαββατοκύριακο
	ΣΑΒΒΑΤΟ 9.30 π.μ. τένις / Αλέξανδρος
	11 μ.μ. μπαρ / Ορέστης!
●	ΚΥΡΙΑΚΗ 10 π.μ. Μοναστηράκι / Ειρήνη
	5 μ.μ. γράμμα / μητέρα



# Μάθημα 15

## 5 Ρωτήστε έναν συμμαθητή σας

- τι θα κάνει μετά το μάθημα;
- τι ώρα θα γυρίσει σπίτι του;
- τι θα κάνει σήμερα το βράδυ;
- τι θα ψωνίσει από το σουπερμάρκετ αύριο
- τι θα μαγειρέψει για το σαββατοκύριακο
- πού θα πάει την Κυριακή;
- αν θα δουλέψει αύριο;
- αν θα διαβάσει κανένα βιβλίο απόψε;



## 6 Βάλτε τα ρήματα στον μέλλοντα

1. Τι ώρα θα γυρίσουν τα παιδιά το μεσημέρι; (γυρίζω)
2. Ο Μιχάλης \_\_\_\_\_ μια ωραία ομελέτα. (φτιάχνω)
3. Σε τρεις μέρες ο Βασίλης \_\_\_\_\_ καινούργιο αυτοκίνητο. (έχω)
4. Δανάη, εσύ \_\_\_\_\_ στο πάρτι απόψε; (χορεύω)
5. Εμείς \_\_\_\_\_ στο θέατρο την άλλη Παρασκευή. (πάω)
6. Κύριε Δημήτρη, εσείς \_\_\_\_\_ το μαγαζί αύριο; (ανοίγω)
7. Τι \_\_\_\_\_ στην Ερμού, Ηρώ; (ψωνίζω)
8. Εμείς \_\_\_\_\_ τον λογαριασμό. (πληρώνω)
9. Όχι, ο άντρας μου δεν \_\_\_\_\_ ! (καπνίζω)

## 7 Γράψτε προτάσεις με αυτά τα ρήματα στον μέλλοντα.

Χρησιμοποιήστε λέξεις/φράσεις από τη σελίδα 154

ψωνίζω - πάω - παίζω - πληρώνω - γυρίζω - περιμένω - είμαι - διαβάζω - δουλεύω



## Στο τουριστικό γραφείο

- Αλέξης** Καλημέρα. Θα ήθελα δύο εισιτήρια για Μυτιλήνη.  
**Υπάλληλος** Με το αεροπλάνο ή με το πλοίο;  
**Αλέξης** Με το πλοίο. Έχει πλοίο τη Δευτέρα;  
**Υπάλληλος** Ένα λεπτάκι. Δευτέρα για Μυτιλήνη. Ναι, στις 7 το βράδυ φεύγει το "Μυτιλήνη" και στις εννιά το "Μιλένα".  
**Αλέξης** Στις 7 με το "Μυτιλήνη". Πρώτη θέση με καμπίνα.  
**Υπάλληλος** Απλά ή με επιστροφή;  
**Αλέξης** Απλά. Δεν ξέρουμε πότε θα γυρίσουμε ακόμα.  
**Υπάλληλος** Εντάξει. Έχετε αυτοκίνητο;  
**Αλέξης** Όχι.  
**Υπάλληλος** Τι όνομα;  
**Αλέξης** Καραδήμος Αλέξης. Μήπως ξέρετε τι ώρα φτάνουμε στη Μυτιλήνη;  
**Υπάλληλος** Στις πέντε το πρωί. Θα πληρώσετε μετρητά ή με κάρτα;  
**Αλέξης** Με κάρτα. Ορίστε.  
**Υπάλληλος** Λοιπόν. Είναι εκατόν δύο ευρώ. Θα υπογράψετε εδώ παρακαλώ;  
**Αλέξης** Βεβαίως.  
**Υπάλληλος** Είστε έτοιμος. Τα εισιτήριά σας και η κάρτα σας. Καλό ταξίδι.  
**Αλέξης** Ευχαριστώ. Ε... μήπως έχετε και χάρτες;  
**Υπάλληλος** Δυστυχώς όχι. Αλλά έχει χάρτες το βιβλιοπωλείο δίπλα.

## 8 Σωστό ή λάθος;

1. Ο Αλέξης θέλει δύο εισιτήρια για Μύκονο.
2. Θέλει εισιτήρια για τη Δευτέρα.
3. Τη Δευτέρα έχει δύο πλοία για Μυτιλήνη.
4. Ο Αλέξης θέλει εισιτήρια με επιστροφή.
5. Το "Μυτιλήνη" φεύγει το πρωί.
6. Φτάνει στη Μυτιλήνη στις πέντε το πρωί.
7. Ο Αλέξης θα πληρώσει μετρητά.
8. Το τουριστικό γραφείο δεν έχει χάρτες.

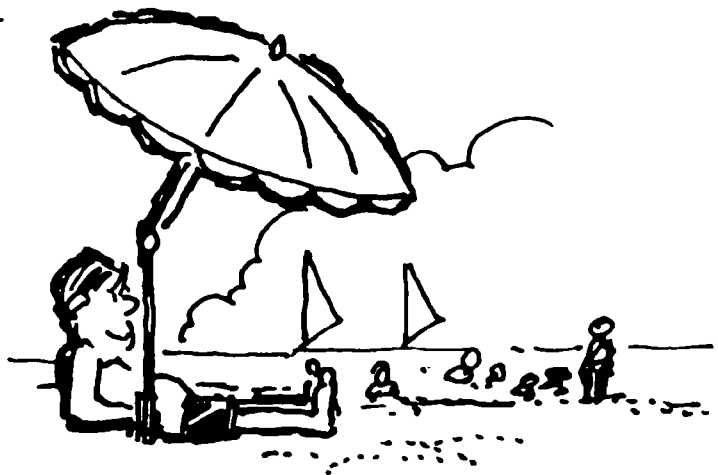

# Μάθημα 15

Κοιτάξτε! ☹☹

πάω με το

λεωφορείο  
τρόλεϊ  
τραμ  
μετρό  
αυτοκίνητο  
ταξί  
πούλμαν  
τρένο  
πλοίο  
αεροπλάνο

πάω με τα πόδια

**9** Κοιτάξτε τις εικόνες και μιλήστε μεταξύ σας



A : Πώς θα πας στο Λονδίνο / στη Μύκονο; Με το αεροπλάνο;

B : Όχι, θα πάω με το τρένο / το πλοίο.

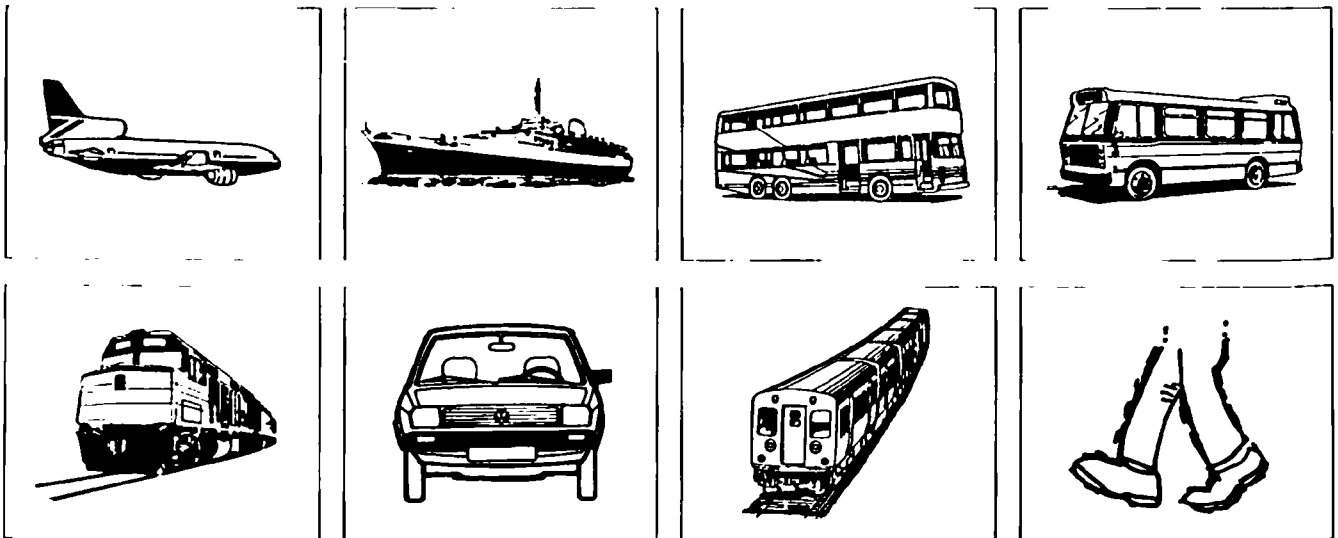

**10** Ρωτήστε έναν συμμαθητή σας

- πώς έρχεται στο σχολείο
- πώς πάει στη δουλειά του
- κτλ.

## 11 Παίξτε έναν ρόλο.

Μιλήστε με τον υπάλληλο στο τουριστικό γραφείο και στην Ολυμπιακή

1. Θα πάτε στη Μύκονο για λίγες μέρες και θα έχετε μαζί και το αυτοκίνητό σας. Πηγαίνετε στο τουριστικό γραφείο. Θέλετε ένα εισιτήριο για το Σάββατο, οικονομική θέση, γύρω στις 8 το πρωί. Στις 8 φεύγει το High Speed 2 και στις 8.20 το Super Ferry 2, από τον Πειραιά. Εσείς διαλέγετε το Super Ferry 2. Φτάνει στη Μύκονο στις 2 το μεσημέρι. Θέλετε και επιστροφή για την άλλη Τρίτη. Το εισιτήριο με επιστροφή κάνει 52 ευρώ. Το αυτοκίνητο κάνει 70 ευρώ. Πληρώνετε με κάρτα.
2. Θα πάτε από την Αθήνα στη Θεσσαλονίκη με το INTER CITY. Πηγαίνετε στα γραφεία του ΟΣΕ. Αγοράζετε ένα εισιτήριο απλό για αύριο. Το εισιτήριο κάνει 24 ευρώ. Φεύγει από τον σταθμό Λαρίσης στις 10.15 π.μ. και φτάνει στη Θεσσαλονίκη στις 5.00 μ.μ. Πληρώνετε μετρητά.
3. Θα πάτε στα Χανιά, στην Κρήτη. Πηγαίνετε στην Ολυμπιακή Αεροπορία. Θέλετε δύο εισιτήρια για την Παρασκευή με επιστροφή την Τρίτη το βράδυ. Η πτήση την Παρασκευή είναι στις 11.30 π.μ. από το αεροδρόμιο Ελευθέριος Βενιζέλος. Το αεροπλάνο φτάνει στα Χανιά στις 5.10 μ.μ. Η επιστροφή από τα Χανιά είναι στις 9.20 μ.μ. Το ένα εισιτήριο κάνει 117 ευρώ. Πληρώνετε με κάρτα.

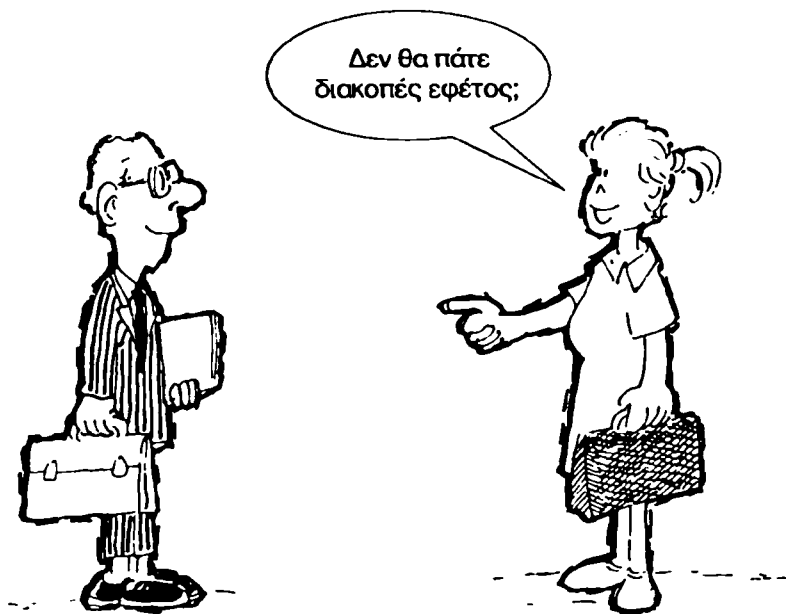



## Τι θα φάμε;

- Χοσέ** Τι θα πάρουμε;
- Λίζα** Για την αρχή, μία μελιτζονασαλάτα, μία χταπόδι...
- Χοσέ** Και μία τυροπιτάκια. Και για μετά;
- Λίζα** Εγώ θα ήθελα μοσχάρι ψητό με πατάτες. Εσύ;
- Χοσέ** Εγώ θα φάω... μία καλαμαράκια τηγανιτά.
- Σερβιτόρος** Είστε έτοιμοι;
- Χοσέ** Ναι. Λοιπόν, για την αρχή μια μελιτζανοσαλάτα, μια χταπόδι και μια τυροπιτάκια. Και για μετά, μια μοσχάρι ψητό με πατάτες, μια καλαμαράκια τηγανιτά και μια χωριάτικη.
- Σερβιτόρος** Τι θα πιείτε;
- Χοσέ** Τι θα πιούμε Λίζα;
- Λίζα** Κρασάκι;
- Χοσέ** Εντάξει. Ένα μπουκάλι άσπρο κρασί.
- Λίζα** Λοιπόν, τελικά, δε θα φύγεις αύριο.
- Χοσέ** Όχι. Θα μείνω δυο εβδομάδες ακόμα.
- Λίζα** Ωραία. Τότε, θα βγούμε το Σάββατο το βράδυ με τον Κώστα και την Κατερίνα.
- Χοσέ** Σύμφωνοι.
- .....
- Χοσέ** Τον λογαριασμό παρακαλώ.
- Σερβιτόρος** Αμέσως.

## 1 Ρωτήστε και απαντήστε

1. Πού είναι η Λίζα και ο Χοσέ;
2. Τι θα φάνε για την αρχή;
3. Για μετά τι θα φάνε;
4. Τι θα πιούνε ;
5. Θα πιούνε άσπρο ή κόκκινο κρασί;
6. Πόσες εβδομάδες θα μείνει ακόμα ο Χοσέ;
7. Με ποιον θα βγούνε το Σάββατο το βράδυ;

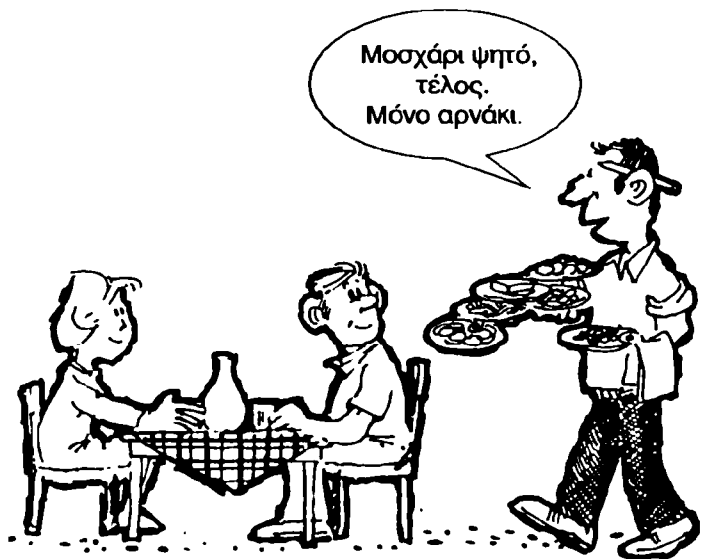



## 2 Ταιριάξτε τον ενεστώτα με τον μέλλοντα

Ενεστώτας 1. πίνουμε 2. φεύγει 3. τρώνε 4. μένεις 5. παίρνετε 6. βγαίνω

Μέλλοντας α. θα μείνεις β. θα πάρετε γ. θα πιούμε δ. θα φάνε ε. θα βγω ζ. θα φύγει

## 3 Βάλτε στις εικόνες τη σωστή λέξη

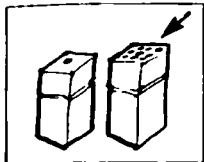

αλάτι

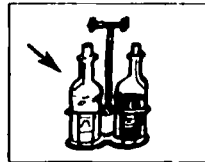
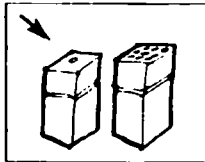

λάδι

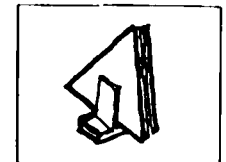
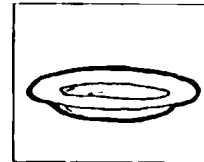
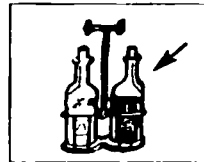

χαρτοπετσέτα

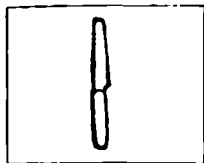

μαχαίρι

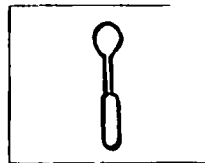

κουτάλι



πιπέρι - πιάτο - ποτήρι  
ξύδι - πιρούνι

## Μέλλοντας

### Ρήματα - Τύπος Α και ανώμαλα

	Μέλλοντας		Μέλλοντας		Μέλλοντας
μένω	θα μείνω	πλένω	θα πλύνω	τρώω	θα φάω
	θα μείνεις	στέλνω	θα στείλω		θα φας
	θα μείνει	φεύγω	θα φύγω		θα φάει
	θα μείνουμε	παίρνω	θα πάρω		θα φάμε
	θα μείνετε	φέρνω	θα φέρω		θα φάτε
	θα μείνουν(ε)	δίνω	θα δώσω		θα φάνε
βγαίνω	θα βγω	μπαίνω	θα μπω		
	θα βγεις	πίνω	θα πιω		
	θα βγει	βλέπω	θα δω		
	θα βγούμε	λέω	θα πω		
	θα βγείτε	βρίσκω	θα βρω		
	θα βγουν(ε)				

## 4 Βάλτε τα ρήματα στον μέλλοντα

1. Ο Χοσέ θα φύγει από την Ελλάδα σε δύο εβδομάδες. (φεύγω)
2. Την Παρασκευή το βράδυ ο Βασίλης κι εγώ \_\_\_\_\_ έξω. (βγαίνω)
3. Ο γιος μου απόψε \_\_\_\_\_ μια ταινία στην τηλεόραση. (βλέπω)
4. Παιδιά, τι \_\_\_\_\_ ; (πίνω)
5. Ποιος \_\_\_\_\_ τα πιάτα σήμερα; (πλένω)
6. Το μεσημέρι η Καίτη και η Γιάννα \_\_\_\_\_ στο εστιατόριο. (τρώω)
7. Φέτος δεν θα πάμε διακοπές. \_\_\_\_\_ στη Θεσσαλονίκη. (μένω)
8. Μαρία, σε παρακαλώ, \_\_\_\_\_ αυτά τα λεφτά στον Μανώλη; (δίνω)
9. \_\_\_\_\_, σε παρακαλώ, στην αδελφή σου ότι είμαι εδώ; (λέω)
10. Ποιος \_\_\_\_\_ τα γράμματα; Εσύ ή εγώ; (στέλνω)
11. Η κόρη μας \_\_\_\_\_ στο πανεπιστήμιο φέτος. (μπαίνω)
12. Έλλη, \_\_\_\_\_ δύο πιάτα ακόμα στο τραπέζι; (φέρνω)
13. Μήπως ξέρεις πού \_\_\_\_\_ τα παιδιά ιταλικά βιβλία; (βρίσκω)
14. \_\_\_\_\_ εσείς τηλεφώνω τον καθηγητή, κυρία Σταθάκη; (παίρνω)



**5** Ο κύριος Σφακιανάκης δουλεύει στο Ηράκλειο, στην Κρήτη. Τη Δευτέρα θα πάει στην Αθήνα για δουλειές. Διαβάστε την ατζέντα του και μιλήστε μεταξύ σας. Χρησιμοποιήστε αυτά τα ρήματα:

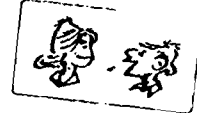

στέλνω      παίρνω      βλέπω      φεύγω      βγαίνω      πίνω      μένω

π.χ. Α : Τι θα κάνει ο κύριος Σφακιανάκης την Δευτέρα στις 11 το πρωί;  
 Β : Θα στείλει τις φωτογραφίες στο Ηράκλειο.

	ΔΕΥΤΕΡΑ	6.30 π.μ. από σπίτι για αεροδρόμιο
		11 π.μ. φωτογραφίες στο Ηράκλειο
		9 μ.μ. έξω με Ιωσήφ Μαχμία
	ΤΡΙΤΗ	10 π.μ. τηλέφωνο / Γιαννόπουλος
		11 π.μ. Αναστασιάδης / Κολωνάκι
		βράδυ / ξενοδοχείο
	ΤΕΤΑΡΤΗ	12.30 μ.μ. ουζάκι / Παπάδης
		3 μ.μ. από ξενοδοχείο για αεροδρόμιο

**!** παίρνω τηλέφωνο τον / την = τηλεφωνώ στον / στην

**6** Γράψτε τι θα κάνει ο κύριος Σφακιανάκης από τη Δευτέρα το πρωί ως την Τετάρτη το απόγευμα

**7** Ρωτήστε έναν συμμαθητή σας αν:



- θα βγει απόψε
- θα πει τίποτε το βράδυ
- θα πάρει τηλέφωνο κανένα φίλο σήμερα
- θα μείνει στο σπίτι το σαββατοκύριακο
- θα δει καμιά ταινία στην τηλεόραση αυτή την εβδομάδα
- θα φύγει από το σπίτι του πριν από τις επτά αύριο το πρωί



Ταβέρνα "Ο Ζήσης"  
Κατάλογος



Ορεκτικά	ΕΥΡΩ	Της ώρας	ΕΥΡΩ
Τζατζίκι	2,20	Σουβλάκι	7,20
Ταραμοσαλάτα	2,50	Μωριζόλα μοσχαρίσια	7,50
Μελιτζανοσαλάτα	3,00	Μωριζόλα χοιρινή	6,00
Τυροσιτάκια	3,00	Μπιφτέκι	5,50
Κεφτεδάκια	4,20	Παιδάκια (το κιλό)	18,00
Κολοκυνθάκια τηγανιτά	3,00	<b>Ψάρια και Θαλασσινά</b>	
Γίγαντες φούρνου	3,20	Καλαμαράκια	4,80
Φάβα	3,20	Χταποδάκι στα κάρβουνα	5,80
Σαγανάκι	3,00	Γαρίδες γιουβετσάκι	7,20
Φέτα		Γαλέος σκορδαλιά	5,80
<b>Λαδερά</b>		Γαύρος	5,00
Γεμιστά	4,50	Ξιφίας σουβλάκι	7,50
Φασολάκια	4,20	Τσιπούρα (το κιλό)	35,00
Αρακάς	4,20	Μπαρμουνιές (το κιλό)	35,00
Μωριάμ	4,20	<b>Σαλάτες</b>	
Μιθάμιας	4,20	Αγγουροντομάτα	3,50
<b>Ζυμαρικά</b>		Χωριάτικη	5,20
Μακαρόνια με κιμά	4,20	Μαρούλι	3,00
Μακαρόνια με σάλτσα	3,00	Χόρτα	3,00
Παστίτσιο	5,50	<b>Φρούτα</b>	
<b>Μαγειρευτά</b>		Καρπούζι	2,20
Μονοακάς	5,50	Πεπόνι	3,00
Παθοντσάκια	5,50	<b>Ποτά</b>	
Σουτζουκάκια	5,50	Μπίρα ΜΥΘΟΣ, AMSTEL	2,10
Γιουβέτσι μοσχάρι	6,50	Κρασί χίμα (το κιλό)	4,35
Γιουβέτσι αρνάκι	6,50	Αγιορείτικο λευκό	7,30
Μοσχάρι κοκκινιστό	6,50	Αγιοργίτικο κόκκινο	7,80
Αρνάκι κοκκινιστό	6,50	<b>Αναψυκτικά</b>	
Κοτόπουλο φούρνου	5,20	Κόκα κόλα	2,10
<b>Ψητά</b>		Πορτοκαλάδα	2,10
Αρνί ψητό (το κιλό)	15,00	<b>Γλυκά</b>	
Κοτόπουλο ψητό (το κιλό)	7,00	Χαλβάς	3,00
Κοντοσουβλι (μερίδα)	6,00		
Γουρουνόπουλο (το κιλό)	9,00		

**8** Είστε σε μια ταβέρνα μ' ένα φίλο σας ή μια φίλη σας. Κοιτάζετε τον κατάλογο και παίζετε τους δύο πελάτες και τον σερβιτόρο / τη σερβιτόρα

**9** Είστε σε μια ταβέρνα το βράδυ. Γράψτε τι λέτε εσείς και τι λέει ο σερβιτόρος / η σερβιτόρα

**10** Βρείτε τι τρώμε και τι πίνουμε στην ταβέρνα



	1	2	3	4	5	6	7	8	9	10
1	Χ	Τ	Α	Π	Ο	Δ	Ι	Λ	Χ	Γ
2	Δ	Ζ	Φ	Α	Η	Θ	Υ	Κ	Η	Ε
3	Σ	Α	Λ	Α	Τ	Α	Ψ	Ρ	Ω	Μ
4	Λ	Τ	Ν	Ε	Ρ	Ο	Α	Α	Γ	Ι
5	Μ	Ζ	Θ	Υ	Δ	Χ	Ρ	Σ	Α	Σ
6	Π	Ι	Λ	Α	Φ	Ι	Ι	Ι	Ρ	Τ
7	Ρ	Κ	Ο	Λ	Ο	Κ	Υ	Θ	Ι	Α
8	Ι	Ι	Μ	Α	Μ	Λ	Δ	Χ	Δ	Ω
9	Α	Μ	Π	Α	Μ	Ι	Ε	Σ	Ε	Ξ
10	Μ	Ο	Σ	Χ	Α	Ρ	Ι	Ι	Σ	Ψ

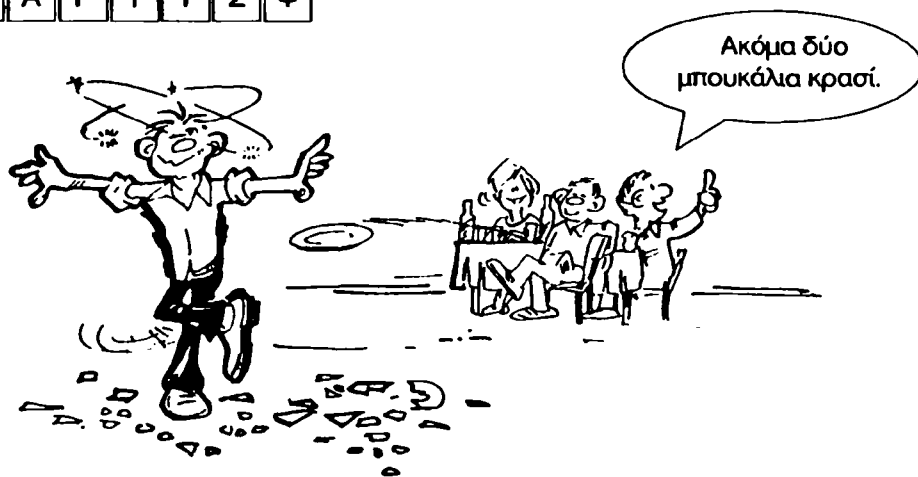



## Ένα σαββατοκύριακο στο Ναύπλιο

Ο κύριος και η κυρία Ντόνερ θα έρθουν στην Ελλάδα από την Αυστρία με το αυτοκίνητό τους. Ο κύριος Ντόνερ είναι αρχαιολόγος και θα μιλήσει σ' ένα συμπόσιο που θα γίνει στο Ναύπλιο. Το Ναύπλιο είναι μια μικρή αλλά πολύ όμορφη πόλη στον Αργολικό κόλπο, στην Πελοπόννησο. Έχει τρία βενετσιάνικα φρούρια, ένα αρχαιολογικό μουσείο, πολλές εκκλησίες, δύο παλιά τούρκικα τζαμιά, μια ωραία πλατεία στην παλιά πόλη.

Στο δρόμο απ' την Αθήνα θα σταματήσουν στις Μυκήνες, όπου θα δουν τα αρχαία. Στο Ναύπλιο θα μείνουν στο ξενοδοχείο Αμαλία. Το συμπόσιο είναι το Σάββατο κι έτσι την Κυριακή θα πάνε βόλτα με το αυτοκίνητο και θα περπατήσουν στην πόλη.

### 11 Ρωτήστε και απαντήστε

1. Πώς θα έρθουν στην Ελλάδα ο κύριος και η κυρία Ντόνερ;
2. Τι δουλειά κάνει ο κύριος Ντόνερ;
3. Τι θα κάνει στο συμπόσιο;
4. Τι είναι το Ναύπλιο;
5. Πού είναι;
6. Τι υπάρχει στο Ναύπλιο;
7. Πού θα σταματήσουν;
8. Ξέρετε τι είναι οι Μυκήνες;
9. Πού θα μείνουν στο Ναύπλιο;
10. Πότε είναι το συμπόσιο;
11. Τι θα κάνουν την Κυριακή;
12. Τι νομίζετε πως θα δουν στο Ναύπλιο;

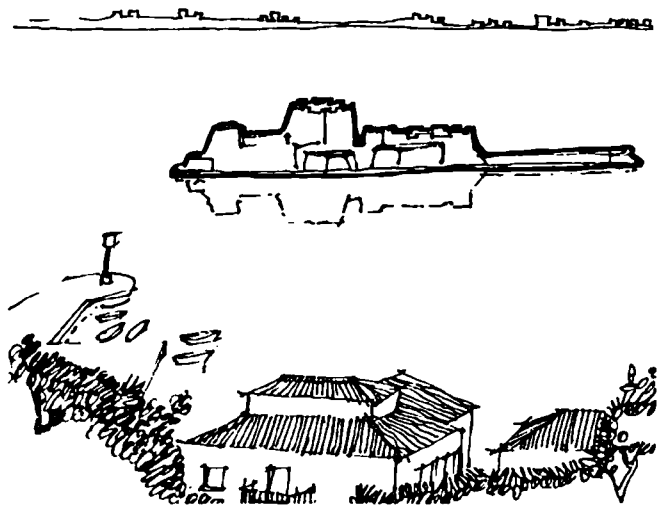

Μπούρτζι

### 12 Ταιριάξτε τον ενεστώτα με τον μέλλοντα

Ενεστώτας	Μέλλοντας
1. έρχονται	α. θα γίνει
2. μιλάει	β. θα σταματήσω
3. γίνεται	γ. θα δείτε
4. νοικιάζεις	δ. θα περπατήσουμε
5. σταματάω	ε. θα έρθουν
6. βλέπετε	ζ. θα νοικιάσεις
7. περπατάμε	η. θα μιλήσει

**Μέλλοντας**

**Ρήματα - Τύποι Β1 και Β2**

	<b>Μέλλοντας</b>		<b>Μέλλοντας</b>
μιλάω (-ώ)	θα μιλήσω θα μιλήσεις θα μιλήσει θα μιλήσουμε θα μιλήσετε θα μιλήσουν(ε)	ρωτάω (-ώ) απαντάω (-ώ) ξυπνάω (ώ) τηλεφωνώ οδηγώ προσπαθώ	θα ρωτήσω θα απαντήσω θα ξυπνήσω θα τηλεφωνήσω θα οδηγήσω θα προσπαθήσω
	<b>Μέλλοντας</b>		<b>Μέλλοντας</b>
πεινάω (-ώ)	θα πεινάσω θα πεινάσεις θα πεινάσει θα πεινάσουμε θα πεινάσετε θα πεινάσουν(ε)	διψάω (-ώ) γελάω (-ώ) ξεχνάω (-ώ) περνάω (-ώ) κερνάω (-ώ)	θα διψάσω θα γελάσω θα ξεχάσω θα περάσω θα κεράσω
	<b>Μέλλοντας</b>		<b>Μέλλοντας</b>
μπορώ	θα μπορέσω θα μπορέσεις θα μπορέσει θα μπορέσουμε θα μπορέσετε θα μπορέσουν(ε)	πονάω (-ώ) παρακαλώ	θα πονέσω θα παρακαλέσω

# Μάθημα 16

## Μέλλοντας

### Ρήματα - Τύποι Γ1 και Γ2

	Μέλλοντας		Μέλλοντας
έρχομαι	θα έρ θω θα έρ θεις θα έρ θει θα έρ θουμε θα έρ θετε θα έρ θουν(ε)	κοιμάμαι	θα κοιμ ηθώ θα κοιμ ηθείς θα κοιμ ηθεί θα κοιμ ηθούμε θα κοιμ ηθείτε θα κοιμ ηθούν(ε)
	γίνομαι	θα γίνω	

Λέμε: θα έρθω, θα έρθεις κτλ. και θα έλθω, θα έλθεις κτλ.

Επίσης λέμε: θά 'ρθω, θά 'ρθεις κτλ. και θα 'ρθώ, θα 'ρθείς κτλ.

## 13 Βάλτε τα ρήματα στον μέλλοντα

1. Κώστα, θα έρθεις μαζί μας στο σινεμά; (έρχομαι)
2. Εγώ \_\_\_\_\_ στον γιατρό. (τηλεφωνώ)
3. Εσείς τι ώρα \_\_\_\_\_ αύριο το πρωί; (ξυπνάω)
4. Η Άννα \_\_\_\_\_ με τον αδελφό της στο τηλέφωνο το Σάββατο. (μιλάω)
5. Πέτρο, \_\_\_\_\_ στο περίπτερο για μια εφημερίδα; (σταματάω)
6. Τα παιδιά \_\_\_\_\_ μέχρι το μετρό. (περπατάω)
7. Οι τουρίστες \_\_\_\_\_ αν περιμένουν ώς το βράδυ. (πεινάω)
8. "Θα έρθετε μαζί μας;" "Λυπάμαι, δεν \_\_\_\_\_ ." (μπορώ)
9. \_\_\_\_\_ εσείς κυρία Κόννερι ή εγώ; (οδηγώ)
10. Τι \_\_\_\_\_ ; Θα πάμε στην Επίδαυρο το σαββατοκύριακο; (γίνομαι)



**14** Μιλήστε μεταξύ σας

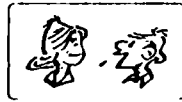

**Παράδειγμα**

(α) (Ξυπνάω) νωρίς; // ναι / 6.30 π.μ.

A : Θα ξυπνήσεις νωρίς;

B : Ναι, θα ξυπνήσω στις εξήμισι το πρωί.

1. (Ξυπνάω) νωρίς; // ναι / 6.30 π.μ.
2. (οδηγώ) απόψε; // όχι / η Μαρία
3. (τηλεφωνώ) στο Λονδίνο; // ναι / αύριο το πρωί
4. (έρχομαι) στο πάρτι; // ναι
5. (κοιμάμαι) αργά; // όχι / νωρίς
6. (ρωτάω) τη φίλη σου; // όχι / καθηγήτρια
7. (μπορώ) αύριο; // ναι
8. (μιλάω) για τις Μυκίνες; // όχι / για το Ναύπλιο



**15** Ρωτήστε έναν συμμαθητή σας αν:

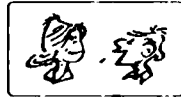

- θα ξυπνήσει πριν από τις οχτώ αύριο το πρωί
- θα έρθει στο σχολείο μεθαύριο
- θα μιλήσει καθόλου ελληνικά σήμερα
- θα τηλεφωνήσει σε κάποιο φίλο απόψε
- θα κοιμηθεί νωρίς απόψε

**16** Γράψτε προτάσεις με αυτά τα ρήματα στον μέλλοντα



μιλάω

έρχομαι

τηλεφωνώ

οδηγώ

ξυπνάω

περπατάω



## Ένα διαμέρισμα κοντά στο κέντρο

Ο Πέτρος ψάχνει για ένα διαμέρισμα κοντά στο κέντρο. Θέλει ένα επιπλωμένο δωάρι. Σήμερα στην εφημερίδα "Χρυσή Ευκαιρία" υπάρχουν δύο διαμερίσματα που ίσως είναι κατάλληλα.

Το ένα είναι στην Πλάκα, κοντά στην Ακρόπολη, και είναι στον πρώτο όροφο. Έχει ένα λίβινγκ ρουμ με τζάκι, ένα υπνοδωμάτιο, μια μικρή κουζίνα κι ένα μπάνιο. Δυστυχώς δεν έχει μπαλκόνι και το ενοίκιο είναι πολύ ακριβό.

Το άλλο διαμέρισμα βρίσκεται στα Εξάρχεια, σ' έναν ήσυχο δρόμο. Είναι στον τρίτο όροφο κι έχει μια κουζινοτραπεζαρία, ένα υπνοδωμάτιο με μικρό μπαλκόνι κι ένα μεγάλο μπάνιο. Το ενοίκιο είναι λογικό αλλά η πολυκατοικία είναι παλιά και δεν έχει ασανσέρ.

### 1 Σωστό ή λάθος;

1. Ο Πέτρος θέλει ένα διαμέρισμα κοντά στο κέντρο.
2. Ψάχνει για ένα δωάρι επιπλωμένο.
3. Στην εφημερίδα δεν υπάρχουν κατάλληλα δωάρια.
4. Το διαμέρισμα στην Πλάκα είναι λίγο μακριά από την Ακρόπολη.
5. Είναι στον τρίτο όροφο.
6. Το ενοίκιο είναι ακριβό.
7. Το διαμέρισμα στα Εξάρχεια είναι στον τρίτο όροφο.
8. Κουζίνα και τραπεζαρία είναι μαζί.
9. Το ενοίκιο δεν είναι ακριβό.
10. Η πολυκατοικία είναι καινούργια.

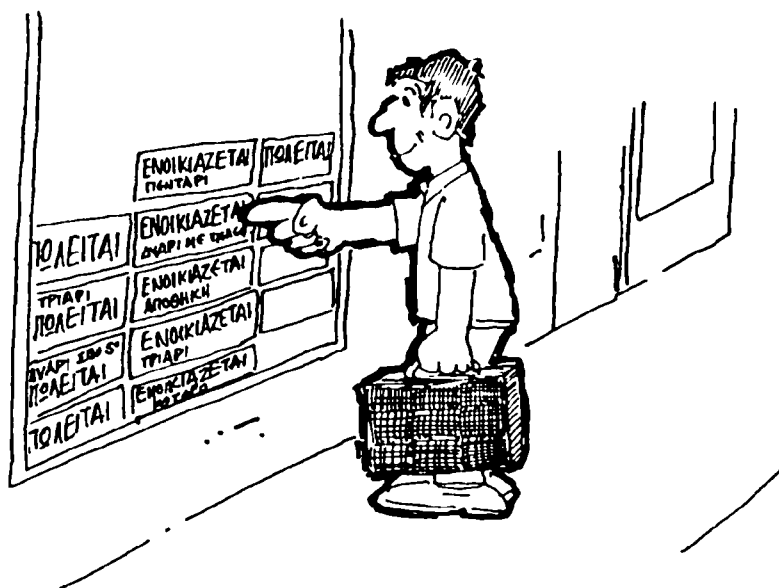

## Κοιτάξτε! ☉☉

- Μία γκαρσονιέρα έχει : ένα δωμάτιο, κουζίνα και μπάνιο
- Ένα δωάρι έχει : δύο δωμάτια, κουζίνα και μπάνιο
- Ένα τριάρι έχει : τρία δωμάτια, κουζίνα και μπάνιο
- Ένα τεσσάρι έχει : τέσσερα δωμάτια, κουζίνα, μπάνιο και W.C.

Λέμε : το υπνοδωμάτιο ή η κρεβατοκάμαρα  
 το λίβινγκ ρουμ ή το καθιστικό ή το σαλόνι  
 το μπάνιο ή το λουτρό

Γράφουμε : W.C.  
 Λέμε : βεσέ

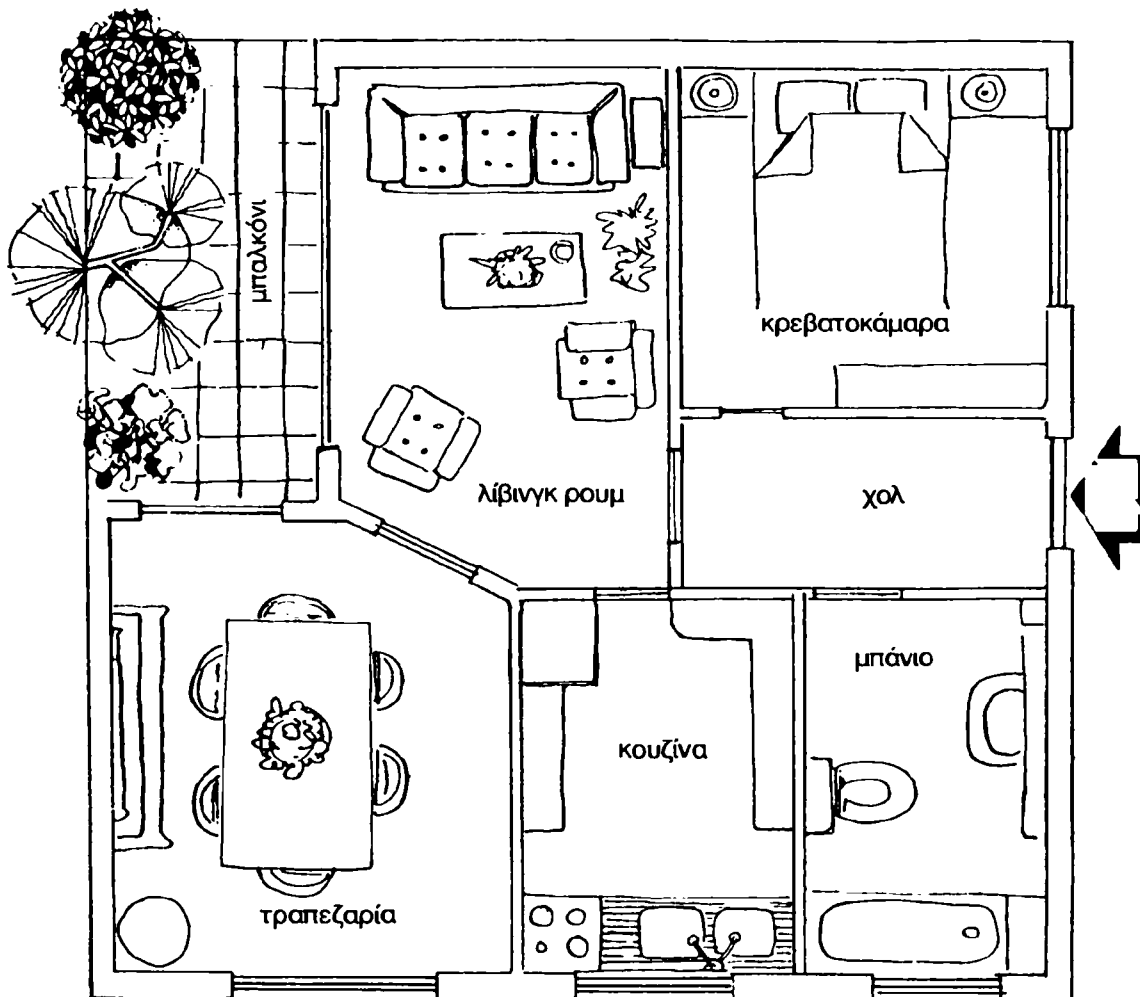

# Μάθημα 17

## 2 Κοιτάξτε τα τρία διαμερίσματα και μιλήστε μεταξύ σας



- π.χ. (α) δύο κρεβατοκάμαρες;  
 Α : Ποιο διαμέρισμα έχει δύο κρεβατοκάμαρες;  
 Β : Το πρώτο διαμέρισμα.
- (β) όχι W.C.;  
 Α : Ποιο διαμέρισμα δεν έχει W.C.;  
 Β : Το πρώτο και το δεύτερο.

- |                              |                      |
|------------------------------|----------------------|
| 1. δύο κρεβατοκάμαρες;       | 6. δύο μπάνια;       |
| 2. όχι W.C.;                 | 7. μπάνιο και W.C.;  |
| 3. δύο μπαλκόνια;            | 8. όχι τραπεζαρία;   |
| 4. τραπεζαρία;               | 9. τρία υπνοδωμάτια; |
| 5. όχι τρεις κρεβατοκάμαρες; |                      |

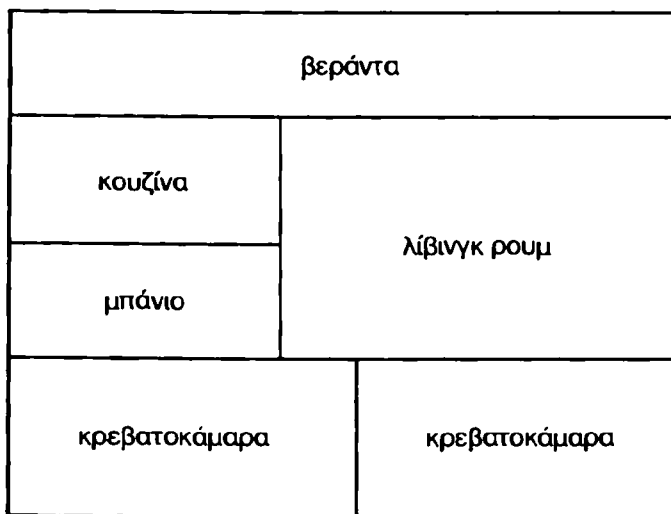

πρώτο διαμέρισμα

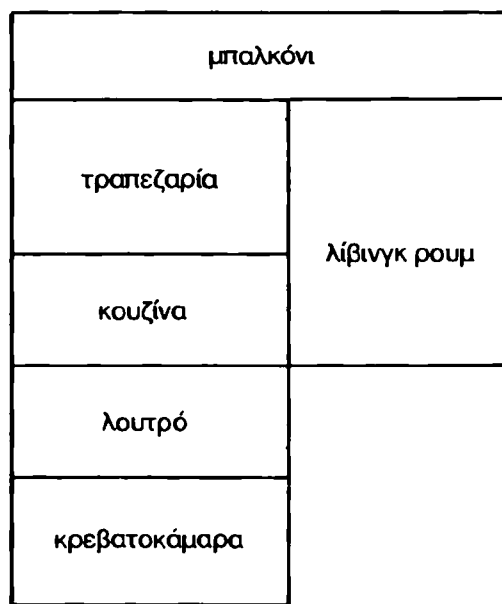

δεύτερο διαμέρισμα

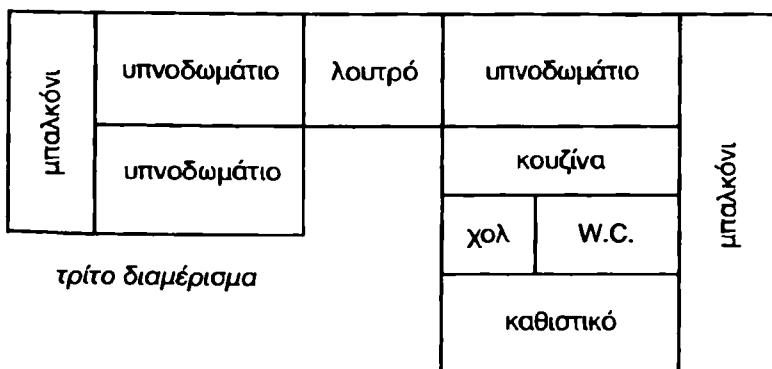

τρίτο διαμέρισμα

**!** βεράντα = μεγάλο μπαλκόνι



μία μονοκατοικία



μία πολυκατοικία

Στο κτήριο όπου δουλεύω:

- Στο υπόγειο έχει ένα γκαράζ.
- Στο ισόγειο έχει ένα μίνι μάρκετ.
- Στον ημιώροφο έχει ένα καφέ μπαρ.
- Στον πρώτο όροφο έχει δύο διαμερίσματα με γραφεία.
- Στον δεύτερο όροφο έχει ένα μεγάλο διαμέρισμα όπου είναι τα γραφεία μας.
- Στον τρίτο όροφο έχει δύο διαμερίσματα άδεια.
- Στον τέταρτο όροφο έχει ένα οροφодιαμέρισμα όπου υπάρχει ένα γυμναστήριο.
- Στον πέμπτο όροφο έχει ένα μεγάλο ρετιρέ όπου υπάρχει ένα κομμωτήριο.

**ΠΡΟΣΟΧΗ!**  
ΕΩΣ 4 ΑΤΟΜΑ

- 5ΟΣ ΟΡΟΦΟΣ
- 4ΟΣ ΟΡΟΦΟΣ
- 3ΟΣ ΟΡΟΦΟΣ
- 2ΟΣ ΟΡΟΦΟΣ
- 1ΟΣ ΟΡΟΦΟΣ
- ΗΜΙΩΡΟΦΟΣ
- ΙΣΟΓΕΙΟ

Ανεγκυστήρες SCHINDLER  
Αντιπρόσωπος : Δ. Δοντάς & Σία  
Μητροπόλεως 14, Θ/νίκη

## Αριθμητικά επίθετα (1 - 20)

ένα	πρώτος, -η, -ο	έντεκα	ενδέκατος, -η, -ο
δύο	δεύτερος, -η, -ο	δώδεκα	δωδέκατος, -η, -ο
τρία	τρίτος, -η, -ο	δεκατρία	δέκατος, -η, -ο τρίτος, -η, -ο
τέσσερα	τέταρτος, -η, -ο	δεκατέσσερα	δέκατος, -η, -ο τέταρτος, -η, -ο
πέντε	πέμπτος, -η, -ο	δεκαπέντε	δέκατος, -η, -ο πέμπτος, -η, -ο
έξι	έκτος, -η, -ο	δεκαέξι	δέκατος, -η, -ο έκτος, -η, -ο
εφτά	έβδομος, -η, -ο	δεκαεφτά	δέκατος, -η, -ο έβδομος, -η, -ο
οχτώ	όγδοος, -η, -ο	δεκαοχτώ	δέκατος, -η, -ο όγδοος, -η, -ο
εννιά	ένατος, -η, -ο	δεκαεννιά	δέκατος, -η, -ο ένατος, -η, -ο
δέκα	δέκατος, -η, -ο	είκοσι	εικοστός, -ή, -ό

## Ενοικιάσεις

### ▶ ΝΕΟΣ ΚΟΣΜΟΣ

**ΝΕΟΣ ΚΟΣΜΟΣ** γκαρσονιέρα, 30 τ.μ., ημιυπόγειο, φωτεινή, με αυλή, 150 μ. από σταθμό μετρό, 195 ευρώ  
τηλ. 210/2143201

**ΝΕΟΣ ΚΟΣΜΟΣ** Σφιγγός, γκαρσονιέρα, 40 τ.μ., ισόγειο, λουξ, φωτεινή, πόρτες-παράθυρα αλουμινίου, ενοίκιο 235 ευρώ  
τηλ. 210/3805725, 20.00-22.00

**ΝΕΟΣ ΚΟΣΜΟΣ** πλησίον μετρό, δυάρι 48 τ.μ., 3ος όροφος, σε καλή κατάσταση, λίγα κοινόχρηστα, 278 ευρώ  
τηλ. 210/9126100

**ΝΕΟΣ ΚΟΣΜΟΣ** Βρεσθένης, 51 τ.μ., δυάρι, 2ος όροφος, φρεσκοβαμμένο, ενοίκιο 250 ευρώ, τηλ. 26710/27830

**ΝΕΟΣ ΚΟΣΜΟΣ** διαμέρισμα 55 τ.μ., ημιυπόγειο, κεντρική θέρμανση,  
τηλ. 210/9126100

**ΝΕΟΣ ΚΟΣΜΟΣ** πλησίον μετρό, διαμέρισμα 60 τ.μ., δυάρι, ρετιρέ, μεγάλη βεράντα, θέα Ακρόπολη, ηλιακός θερμοσίφωνας, air condition, 320 ευρώ  
τηλ. 210/9521612

**ΝΕΟΣ ΚΟΣΜΟΣ** ΦΙΞ, διαμέρισμα 70 τ.μ., 1ος όροφος, τριάρι σε μονοκατοικία, 280 ευρώ, τηλ. 210/5868324

**ΝΕΟΣ ΚΟΣΜΟΣ** Μπακκανά και Ντελακρούα, διαμέρισμα 90 τ.μ., 3ος όροφος, 2 υ/δ, τραπεζαρία, χολ, κουζίνα, μπάνιο, 12 μ. μπαλκόνι, φρεσκοβαμμένο, πολύ λογικό ενοίκιο, τηλ. 210/9225341

τ.μ. = τετραγωνικά (μέτρα)  
μ. = μέτρα  
υ/δ = υπνοδωμάτιο

**3** Ο Νέος Κόσμος είναι μια περιοχή στην Αθήνα κοντά στο κέντρο. Διαβάστε τις μικρές αγγελίες από τη "Χρυσή Ευκαιρία". Ρωτήστε και απαντήστε

1. Πόσα τ.μ. είναι η ημιυπόγειο γκαρσονιέρα;
2. Πόσο απέχει από τον σταθμό του μετρό;
3. Το διαμέρισμα στην οδό Σφιγγός είναι δυάρι;
4. Πόσο είναι το ενοίκιο;
5. Τι τηλέφωνο θα πάρουμε για πληροφορίες;
6. Σε ποιον όροφο είναι το δυάρι στη Βρεσθένης;
7. Τι ενοίκιο έχει;
8. Το άλλο δυάρι που είναι 48 τ.μ. σε ποιον όροφο είναι;
9. Έχει πολλά κοινόχρηστα;
10. Το δυάρι που είναι 60 τ.μ. σε ποιον όροφο είναι;
11. Γιατί το ενοίκιο είναι ακριβό;
12. Το διαμέρισμα που είναι κοντά στο ΦΙΞ είναι σε πολυκατοικία;
13. Το διαμέρισμα με τα δύο υ/δ πόσα τ.μ. είναι;
14. Πόσα μέτρα είναι το μπαλκόνι;
15. Πόσο είναι το ενοίκιο;
16. Ποιο τηλέφωνο θα πάρουμε για πληροφορίες;

A : Σε ποιον όροφο είναι/μένεις;  
B : Είναι/Μένω στον δεύτερο.



Όταν μένουμε σε πολυκατοικία πληρώνουμε κοινόχρηστα.

- 4** Ρωτήστε έναν συμμαθητή σας αν μένει σε μονοκατοικία ή σε πολυκατοικία, πόσα δωμάτια έχει το σπίτι του, αν είναι δικό του, τι ενοίκιο πληρώνει κτλ. Μετά συμπληρώστε τον πίνακα και πείτε στην τάξη για το σπίτι που μένει ο συμμαθητής σας.

**Κοιτάξτε!** ☹ ☹

- A : Το διαμέρισμα / το σπίτι είναι δικό σου;  
 B : Ναι, είναι δικό μου. / Όχι, δεν είναι δικό μου.

Μονοκατοικία	
Διαμέρισμα	
Όροφος	
Χολ	
Σαλόνι / Λίβινγκ ρουμ	
Τραπεζαρία	
Υπνοδωμάτια	
Μπάνιο	
Κουζίνα	
Δεύτερη τουαλέτα	
Ενοίκιο	

# Μάθημα 17



## Στο ξενοδοχείο

- Φρανσουά** Καλησπέρα σας.  
**Υπάλληλος** Καλησπέρα.  
**Φρανσουά** Θα ήθελα ένα δωμάτιο για δύο μέρες.  
**Υπάλληλος** Μονόκλινο ή δίκλινο;  
**Φρανσουά** Μονόκλινο.  
**Υπάλληλος** Ένα λεπτό. Έχουμε ένα στον τρίτο όροφο με θέα στη θάλασσα κι ένα στο ισόγειο δίπλα στην πισίνα.  
**Φρανσουά** Πόσο έχουν;  
**Υπάλληλος** Το πρώτο έχει 55 ευρώ τη βραδιά και το δεύτερο 48.  
**Φρανσουά** Η τιμή είναι με πρωινό;  
**Υπάλληλος** Μάλιστα.  
**Φρανσουά** Προτιμώ αυτό που είναι στον τρίτο όροφο.  
**Υπάλληλος** Ωραία. Την ταυτότητά σας παρακαλώ;  
**Φρανσουά** Δεν έχω ταυτότητα, έχω διαβατήριο. Ορίστε.  
**Υπάλληλος** Ευχαριστώ. Αυτά είναι τα πράγματά σας;  
**Φρανσουά** Ναι.  
**Υπάλληλος** Είστε στο 312. Ορίστε το κλειδί σας. Για πρωινό στην τραπεζαρία, στον ημιώροφο, από τις 8 μέχρι τις 10... Αλέκο, έλα σε παρακαλώ. Έχει δύο βαλίτσες για το 312.

## 5 Σωστό ή λάθος;

1. Ο Φρανσουά πάει στο ξενοδοχείο το βράδυ.
2. Θέλει ένα δωμάτιο για τρεις μέρες.
3. Θέλει ένα μονόκλινο.
4. Το δωμάτιο στον τρίτο όροφο έχει θέα στην πισίνα.
5. Το πρώτο δωμάτιο έχει 60 ευρώ και το δεύτερο 50.
6. Η τιμή είναι με πρωινό.
7. Ο Φρανσουά προτιμάει το δωμάτιο που είναι στο ισόγειο.
8. Ο Φρανσουά δεν έχει ταυτότητα.
9. Το δωμάτιο έχει αριθμό 312.
10. Το πρωινό είναι από τις 8 μέχρι τις 10.
11. Ο Φρανσουά έχει μία βαλίτσα.





6

Είστε στο ξενοδοχείο.

Παίξτε τον υπάλληλο και τον πελάτη

1. Θέλετε ένα δίκλινο για τέσσερις μέρες. Υπάρχουν τρία δωμάτια.  
Το ένα έχει θέα στην Ακρόπολη. Η τιμή του είναι 100 ευρώ. Τα άλλα δύο έχουν 80.  
Η τιμή είναι με πρωινό. Προτιμάτε το δωμάτιο με θέα στην Ακρόπολη.
2. Θέλετε ένα τρίκλινο για το σαββατοκύριακο. Το ξενοδοχείο έχει μόνο ένα,  
στον πέμπτο όροφο. Η τιμή του είναι 60 ευρώ, χωρίς πρωινό. Το πρωινό κάνει 8 ευρώ.  
Το δωμάτιο έχει αριθμό 508.
3. Θέλετε δύο δίκλινα για μια εβδομάδα. Υπάρχουν δύο στον δεύτερο όροφο,  
το 212 και το 214, το ένα δίπλα στο άλλο. Η τιμή είναι 47 ευρώ και είναι με πρωινό.  
Το πρωινό είναι από τις 7.30 έως τις 10.00, στην τραπεζαρία, στο ισόγειο.

με πρωινό

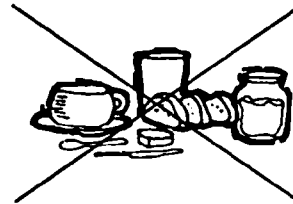

χωρίς πρωινό

7

Ακούστε την ερώτηση και βρείτε τη σωστή απάντηση



1.	(α)	Δεν μπορώ.
	(β)	Δεν υπάρχει σινεμά..
	(γ)	Εντάξει, θα έρθω αύριο.
2.	(α)	Θα ξυπνήσουμε σε λίγες μέρες.
	(β)	Νωρίς.
	(γ)	Συνήθως.
3.	(α)	Τέταρτο.
	(β)	Τετάρτη.
	(γ)	Τέσσερα.
4.	(α)	Ακριβώς.
	(β)	Είναι στον δεύτερο όροφο.
	(γ)	350 ευρώ.
5.	(α)	Είναι πολύ ωραία βραδιά.
	(β)	Μάλιστα, με πρωινό.
	(γ)	Ένα λεπτό παρακαλώ...

## Επανάληψη Μαθημάτων 13-17

**1** Βρείτε τη λέξη που είναι διαφορετική



1.	βραδινό	ψωμί	πρωινό	μεσημεριανό
2.	ισόγειο	ημιώροφος	καθιστικό	ρετιρέ
3.	Ξενοδοχείο	λεωφορείο	μετρό	αεροπλάνο
4.	ελληνικός	Σουηδός	ελβετικός	αυστραλέζικος
5.	σινεμά	φούρνος	νοσοκομείο	γιατρός
6.	σακάκι	κάλτσες	φούστα	ρολόι
7.	πρώτο	τέταρτο	δύο	έκτο
8.	διαμέρισμα	σαλόνι	τραπεζαρία	υπνοδωμάτιο
9.	μαχαίρι	πιρούνι	αλάτι	κουτάλι
10.	μονοκατοικία	μπαλκόνι	διαμέρισμα	σπίτι
11.	ψιλά	ρέστα	λεφτά	κιά
12.	καρότα	βερίκοκα	μήλα	σταφύλια

## 2 Βάλτε τα άρθρα και τα ουσιαστικά στον πληθυντικό

1. Τι ώρα ανοίγουν τα καταστήματα ; (το κατάστημα)
2. Στην τάξη μας έχουμε δύο \_\_\_\_\_ . (Κινέζος)
3. Τι ώρα ξυπνάνε \_\_\_\_\_ ; (το παιδί)
4. Κοντά στο σπίτι μου έχει τρεις \_\_\_\_\_ . (ταβέρνα)
5. Ο πατέρας έχει πολλά \_\_\_\_\_ . (διαμέρισμα)
6. Η Μαίρη μιλάει με \_\_\_\_\_ . (γερμανός τουρίστας)
7. Μήπως βλέπεις \_\_\_\_\_ μου; (η κάλτσα)
8. Έχουμε δύο \_\_\_\_\_ . (αυτοκίνητο)
9. \_\_\_\_\_ ανοίγουν πολύ νωρίς. (ο φούρνος)
10. Στο σχολείο μας έχουμε επτά \_\_\_\_\_ . (καθηγητής)
11. \_\_\_\_\_ που βλέπεις είναι ισπανικές . (η καρέκλα)

## 3 Βάλτε τα επίθετα στον πληθυντικό

1. Αυτές οι ντομάτες είναι πράσινες . (πράσινος)
2. Ξέρετε \_\_\_\_\_ χορούς; (ελληνικός)
3. Στο σπίτι έχουμε δύο \_\_\_\_\_ υπολογιστές. (παλιός)
4. Μήπως βλέπεις τα \_\_\_\_\_ μου πέδιλα; (καινούργιος)
5. Αυτοί οι δύο δικηγόροι είναι πολύ \_\_\_\_\_ . (καλός)
6. Τα διαμερίσματα στην καινούργια πολυκατοικία είναι \_\_\_\_\_ . (μεγάλος)
7. Τα κεράσια σήμερα είναι \_\_\_\_\_ . (ακριβός)
8. Έχω τρία \_\_\_\_\_ κοστούμια. (ιταλικός)
9. Απόψε στο τραπέζι θα βάλω τα \_\_\_\_\_ πιάτα. (μπλε)

# Μάθημα 18

## 4 Βάλτε τα ουσιαστικά και τα επίθετα στον πληθυντικό

1. Θα ήθελα έξι φτηνές καρέκλες . (φτηνή καρέκλα)
2. Θα αγοράσω \_\_\_\_\_ . (καινούργιο παπούτσι)
3. Αυτές οι \_\_\_\_\_ είναι \_\_\_\_\_ . (μηχανή, γιापωνέζικη)
4. Δεν υπάρχουν \_\_\_\_\_ στο σουπερμάρκετ. (γαλλικό κρασί)
5. Σήμερα τα \_\_\_\_\_ δεν είναι \_\_\_\_\_ . (αχλάδι, καλό)
6. Έχω τέσσερις \_\_\_\_\_ . (καθαρή φούστα).
7. Την Κυριακή θα διαβάσω \_\_\_\_\_ . (αγγλική εφημερίδα)

## 5 Βρείτε τι υπάρχει στην ντουλάπα

ΤΡΙΑ ΚΑΠΟΥΣΑΜΙ

τρία πουκάμισα

ΕΝΑ ΤΟΥΣΜΙΚΟ

ΠΕΝΤΕ ΒΑΣΤΕΓΡΑ

ΤΕΣΣΕΡΑ ΜΑΦΟΤΑΡΕ

ΕΦΤΑ ΡΕΒΛΟΠΟΥ

ΔΥΟ ΚΙΑΣΑΚΑ

ΕΝΑΣ ΘΕΡΦΤΗΚΑΣ

ΔΥΟ ΝΤΕΝΙΑΠΑΛΟ



## 6 Βάλτε τα ρήματα στον μέλλοντα

1. Εγώ νομίζω ότι θα πω ένα ποτήρι κρασί ακόμα. (πίνω)
2. Ο κύριος Λεοντής \_\_\_\_\_ τηλέφωνο τη γυναίκα του στις έξι. (παίρνω)
3. Η Αγγελική κι ο Λεωνίδας \_\_\_\_\_ έξω απόψε. (τρώω)
4. Εσύ \_\_\_\_\_ τα λεφτά ή εγώ; (δίνω)
5. Εμείς \_\_\_\_\_ στο σχολείο μια ώρα ακόμα. (μένω)
6. Κώστα, \_\_\_\_\_ μπάσκετ μαζί μας αύριο; (παίζω)
7. Εγώ απόψε δεν \_\_\_\_\_ . \_\_\_\_\_ τηλεόραση. (δουλεύω, βλέπω)
8. Κι εμείς \_\_\_\_\_ κομπιούτερ τον άλλο μήνα. (αγοράζω)
9. Τα αγόρια \_\_\_\_\_ κι εμείς \_\_\_\_\_ τα πιάτα. (μαγειρεύω, πλένω)

## 7 Γράψτε προτάσεις με τα ρήματα και τις εκφράσεις στον μέλλοντα

πάω / ξυπνάω / κοιμάμαι / έρχομαι / φεύγω / τρώω / μαγειρεύω / δουλεύω / μένω  
ποιος; / τι ώρα; / γιατί; / από πού; / τί; / πού; / πότε; / πώς;

## 8 Γράψτε τις ερωτήσεις

1. A : Σ'αρέσουν τα βερίκοκα  
B : Όχι πολύ. Προτιμώ τα κεράσια.
2. A : \_\_\_\_\_  
B : Θα πάω στο μάθημα και μετά θα ψωνίσω κάποια πράγματα από το σουπερμάρκετ.
3. A : \_\_\_\_\_  
B : Με κάρτα.
4. A : \_\_\_\_\_  
B : Μία τυροπιτάκια και μία χωριάτικη.
5. A : \_\_\_\_\_  
B : Όχι, είναι τριάρι.
6. A : \_\_\_\_\_  
B : Όχι, είναι χωρίς πρωνινό.

## Μάθημα 18

### 9 Βάλτε πόσοι/πόσους/πόσες/πόσα, πολλοί/πολλούς/πολλές/πολλά, λίγοι/λίγους/λίγες/λίγα

1. Πόσα λεφτά έχεις στην τράπεζα; Δεν έχω πολλά .
2. Έχω \_\_\_\_\_ φίλους αλλά \_\_\_\_\_ φίλες.
3. \_\_\_\_\_ μπριζόλες θα αγοράσεις; Θα αγοράσω μόνο \_\_\_\_\_ .
4. \_\_\_\_\_ ορόφους έχει η πολυκατοικία σας; Δεν έχει \_\_\_\_\_ .
5. Η Μαίρη έχει \_\_\_\_\_ βιβλία αλλά \_\_\_\_\_ CD.
6. Δεν τρώμε \_\_\_\_\_ μπανάνες. Τρώμε μόνο \_\_\_\_\_ .
7. \_\_\_\_\_ εφημερίδες διαβάζεις την Κυριακή; \_\_\_\_\_ .

### 10 Βάλτε το σωστό αριθμητικό

1. Μένουμε στον πέμπτο όροφο. (5)
2. Σ' αυτό το βιβλίο ο Μέλλοντας είναι στο \_\_\_\_\_ και στο \_\_\_\_\_ Μάθημα. (15, 16)
3. Θα αγοράσουν ένα \_\_\_\_\_ αυτοκίνητο για την κόρη τους. (2)
4. Έχουμε δύο υπολογιστές αλλά χρειαζόμαστε κι έναν \_\_\_\_\_ . (3)

### 11 Βάλτε τη σωστή λέξη

1. Ο Μενέλαος μιλάει πολύ καλά β .  
α. Ιταλός β. ιταλικά γ. Ιταλία
2. Μ' αρέσει πολύ το \_\_\_\_\_ φαγητό.  
α. ινδικό β. Ινδός γ. Ινδία
3. Η \_\_\_\_\_ είναι στην Ευρώπη.  
α. Ρωσίδα β. ρωσικά γ. Ρωσία
4. Ο Παύλος είναι παντρεμένος με μία \_\_\_\_\_ .  
α. Σουηδία β. Σουηδέζα γ. σουηδική
5. Ο \_\_\_\_\_ καθηγητής Φρανσουά Ματέ θα μιλήσει αύριο στο συνέδριο.  
α. γάλλος β. γαλλικός γ. Γαλλία



## Η Πλάκα

Η Πλάκα είναι μια παλιά και γραφική συνοικία στην Αθήνα, κοντά στην Ακρόπολη. Οι δρόμοι της είναι στενοί και τα σπίτια της είναι μικρά, με ένα ή δύο ορόφους. Εδώ δεν υπάρχουν πολυκατοικίες. Πολλά από τα σπίτια έχουν αυλή κι άλλα έχουν μπαλκόνια με πολλά λουλούδια. Πολλοί δρόμοι είναι πεζόδρομοι, όπου δεν κυκλοφορούν αυτοκίνητα.

Στην Πλάκα υπάρχουν ταβέρνες, εστιατόρια και σουβλατζήδικα. Επίσης υπάρχουν καφέ και μπαρ. Πολλά απ' αυτά είναι σε μια μικρή πλατεία που λέγεται πλατεία Κυδαθηναίων.

Η Πλάκα έχει πολλά μαγαζιά που πουλάνε ωραία κοσμήματα, κεραμικά, ρούχα, παπούτσια, είδη λαϊκής τέχνης και άλλα. Εδώ υπάρχουν μουσεία – το Μουσείο Λαϊκής Τέχνης, το Μουσείο Φρυσίρα, το Μουσείο Λαϊκών Οργάνων, το Παιδικό Μουσείο – θέατρα κι ένα θερινό σινεμά.

Πολλοί Αθηναίοι πηγαίνουν στην Πλάκα για βόλτα, για φαγητό ή για ψώνια. Η Πλάκα είναι σχεδόν πάντα γεμάτη από τουρίστες.



## 12 Ρωτήστε και απαντήστε

1. Τι είναι η Πλάκα;
2. Πώς είναι τα σπίτια εκεί;
3. Τι υπάρχει στην Πλάκα;
4. Πού υπάρχουν πολλά καφέ και μπαρ;
5. Τι πουλάνε τα μαγαζιά;
6. Ποια μουσεία υπάρχουν;
7. Γιατί πηγαίνουν οι Αθηναίοι στην Πλάκα;
8. Πότε έχει τουρίστες η Πλάκα;

## 13 Διαβάστε και βρείτε ποιο είναι σωστό

1. "Γραφική" σημαίνει
  - α. οι εφημερίδες γράφουν γι' αυτήν
  - β. ωραία
  - γ. άσχημη
2. "δεν κυκλοφορούν" σημαίνει
  - α. δεν έρχονται
  - β. δεν πάνε
  - γ. δεν έρχονται και δεν πάνε
3. "μαγαζιά" σημαίνει
  - α. καταστήματα
  - β. σχολεία
  - γ. δρόμοι
4. "είναι γεμάτη από τουρίστες" σημαίνει
  - α. έχει πολλούς τουρίστες
  - β. δεν υπάρχουν τουρίστες
  - γ. εδώ μένουν μόνο τουρίστες
5. "πεζόδρομος" σημαίνει
  - α. δρόμος μόνο για αυτοκίνητα
  - β. δρόμος μόνο για ανθρώπους
  - γ. δρόμος μόνο για καταστήματα



## 14 Βάλτε τη σωστή λέξη

Η Πλάκα είναι μια παλιά και \_\_\_\_\_ συνοικία στην, Αθήνα κοντά στην Ακρόπολη. Οι δρόμοι της είναι \_\_\_\_\_ και τα σπίτια της είναι μικρά με ένα ή δύο \_\_\_\_\_ . Εδώ δεν υπάρχουν \_\_\_\_\_ . Πολλά από τα σπίτια έχουν \_\_\_\_\_ και άλλα έχουν μπαλκόνια με πολλά \_\_\_\_\_ . Πολλοί δρόμοι είναι \_\_\_\_\_ , όπου δεν \_\_\_\_\_ αυτοκίνητα.

Στην Πλάκα \_\_\_\_\_ ταβέρνες, εστιατόρια και σουβλατζήδικα. Υπάρχουν επίσης καφέ και μπαρ. Πολλά από αυτά είναι σε μια μικρή πλατεία που \_\_\_\_\_ πλατεία Κυδαθηναίων.

Η Πλάκα έχει πολλά μαγαζιά που \_\_\_\_\_ ωραία \_\_\_\_\_ , κεραμικά, ρούχα, παπούτσια, είδη λαϊκής τέχνης και άλλα. Εδώ υπάρχουν μουσεία – το Μουσείο Λαϊκής Τέχνης, το Μουσείο Φρουσίρα, το Μουσείο Λαϊκών Οργάνων, το Παιδικό Μουσείο – θέατρα κι ένα \_\_\_\_\_ σινεμά.

Πολλοί Αθηναίοι πηγαίνουν στην Πλάκα για \_\_\_\_\_ , για φαγητό ή για \_\_\_\_\_ .

Η Πλάκα είναι σχεδόν πάντα γεμάτη από τουρίστες.



**15** Βάλτε τη σωστή λέξη

λουλούδια - όροφο - κυκλοφορούν - στενούς - θα πουλήσουμε - κεραμικά - φαγητό - ψώνια

1. Στη Θεσσαλονίκη κυκλοφορούν πολλά αυτοκίνητα.
2. Στη Σίφνο φτιάχνουν ωραία \_\_\_\_\_ .
3. Η κόρη μου έχει στο μπαλκόνι της πολλά και όμορφα \_\_\_\_\_ .
4. Η ταβέρνα κοντά στο σπίτι μας έχει πάντα καλό \_\_\_\_\_ .
5. \_\_\_\_\_ το παλιό μας αυτοκίνητο και θα αγοράσουμε καινούργιο.
6. Το παλιό Ναύπλιο έχει \_\_\_\_\_ δρόμους.
7. Το διαμέρισμά τους είναι στον έκτο \_\_\_\_\_ .
8. Πηγαίνεις συχνά για \_\_\_\_\_ στο κέντρο;

**16** Υπάρχει καμιά γραφική συνοικία στην πόλη σας;   
Αν ναι, γράψτε γι' αυτήν

**17** Βρείτε τυριά, λαχανικά και κρεατικά

	1	2	3	4	5	6	7	8	9	10
1	Κ	Ω	Β	Ε	Ρ	Ι	Κ	Ο	Κ	Α
2	Ι	Μ	Α	Ν	Ο	Υ	Ρ	Ι	Ο	Γ
3	Μ	Η	Υ	Κ	Δ	Π	Ε	Γ	Τ	Ρ
4	Α	Λ	Δ	Ν	Α	Ψ	Α	Δ	Ο	Α
5	Σ	Α	Θ	Ι	Κ	Ο	Σ	Ε	Π	Β
6	Β	Μ	Υ	Ζ	Ι	Θ	Ρ	Α	Ο	Ι
7	Γ	Κ	Ο	Υ	Ν	Τ	Α	Δ	Υ	Ε
8	Φ	Α	Χ	Λ	Α	Δ	Ι	Α	Λ	Ρ
9	Λ	Σ	Α	Λ	Α	Μ	Ι	Η	Ο	Α
10	Τ	Ξ	Π	Ζ	Α	Μ	Π	Ο	Ν	Ε



## Πρέπει να ξεκινήσουν νωρίς

Ο Αλέκος κι η Έλλη θα περάσουν το Πάσχα στην Καλαμπάκα, μια μικρή πόλη στη Θεσσαλία, με τη φίλη τους την Ηρώ, που έχει σπίτι εκεί. Έτσι, θα δουν και τα Μετέωρα, η Έλλη για πρώτη φορά και ο Αλέκος για δεύτερη.

Τα Μετέωρα είναι κάτι ψηλοί βράχοι πολύ κοντά στην Καλαμπάκα. Πάνω σ' αυτούς τους βράχους υπάρχουν μοναστήρια απ' τα παλιά χρόνια.

Θα φύγουν απ' την Αθήνα τη Μεγάλη Πέμπτη. Πρέπει να ξεκινήσουν νωρίς, γιατί θέλουνε να φτάσουν πριν απ' το μεσημέρι. Θα γυρίσουν την Τρίτη μετά το Πάσχα.

Τη Μεγάλη Πέμπτη το απόγευμα θα βάψουν αβγά και θα ψήσουν τσουρέκια. Το βράδυ μπορεί να κάνουνε μια βόλτα στην πόλη. Τη Μεγάλη Παρασκευή το βράδυ θα πάνε στην εκκλησία για τον Επιτάφιο. Το Μεγάλο Σάββατο το πρωί λένε να πάνε στα Μετέωρα, να δούνε τα μοναστήρια και να γυρίσουνε νωρίς το απόγευμα. Στις εντεκάμισι το βράδυ θα πάνε με την Ηρώ και άλλους φίλους στην εκκλησία να γιορτάσουν την Ανάσταση. Μετά θα πάνε στο σπίτι να φάνε μαγειρίτσα και να τσουγκρίσουν αβγά. Την Κυριακή πρέπει να ξυπνήσουν πολύ νωρίς για να ψήσουν το αρνί στη σουβλα και το μεσημέρι θα φάνε, θα πιούνε και θα χορέψουν όλοι μαζί.

Την Τρίτη σκέφτονται να ξεκινήσουν στις πέντε ή πεντέμισι το πρωί, γιατί ο Αλέκος πρέπει να είναι στη δουλειά του στις δέκα.

### 1 Ρωτήστε και απαντήστε

1. Πού θα περάσουν το Πάσχα ο Αλέκος κι η Έλλη;
2. Πού είναι η Καλαμπάκα;
3. Ποιος έχει σπίτι εκεί;
4. Τι είναι τα Μετέωρα;
5. Τι υπάρχει πάνω στους βράχους;
6. Πότε θα φύγουν από την Αθήνα;
7. Τι ώρα πρέπει να ξεκινήσουν;
8. Γιατί;
9. Τι θα κάνουν τη Μεγάλη Πέμπτη;
10. Τι μπορεί να κάνουν το βράδυ;
11. Πού θα πάνε τη Μεγάλη Παρασκευή;
12. Το Μεγάλο Σάββατο το πρωί πού λένε να πάνε;
13. Το βράδυ τι ώρα θα πάνε στην εκκλησία για την Ανάσταση;
14. Μετά τι θα κάνουν;
15. Τι ώρα πρέπει να ξυπνήσουν την Κυριακή;
16. Το μεσημέρι τι θα κάνουν;
17. Τι ώρα σκέφτονται να ξεκινήσουν την Τρίτη το πρωί;



## Υποτακτική

**Ενεστώτας**

μιλάω

**Μέλλοντας**

θα μιλήσω

## Υποτακτική

μπορώ		μιλήσω		μιλήσω
μπορείς		μιλήσεις		μιλήσεις
μπορεί		μιλήσει	πρέπει	μιλήσει
μπορούμε	<b>να</b>	μιλήσουμε	μπορεί	<b>να</b> μιλήσουμε
μπορείτε		μιλήσετε	χρειάζεται	μιλήσετε
μπορούν(ε)		μιλήσουν(ε)		μιλήσουν(ε)

Ρήματα που παίρνουν υποτακτική:

θέλω / μπορώ / έχω / λέω / πάω / προσπαθώ / σκέφτομαι / προτιμώ  
πρέπει / μπορεί / χρειάζεται

Παραδείγματα : *Θέλω να αγοράσω καινούργια παπούτσια.*

*Η Ούρσουλα δεν μπορεί να μιλήσει καλά ελληνικά ακόμα.*

*Έχει να στείλει τα γράμματα και τις φωτογραφίες.*

*Λέμε να φάμε έξω απόψε.*

*Πάω να δω τι γίνεται.*

*Τα παιδιά προσπαθούν να περάσουν απέναντι.*

*Οι γονείς μου σκέφτονται να πουλήσουν το αυτοκίνητό τους.*

*Πρέπει να ξυπνήσουμε νωρίς αύριο.*

*Η Άννι και ο Πολ μπορεί να γυρίσουν στην Ελλάδα του χρόνου.*

*Δεν χρειάζεται να πας εσύ. Θα πάω εγώ.*



## 2 Βάλτε τα ρήματα στην υποτακτική

1. Θέλει να αγοράσει μια γερμανική μηχανή. (αγοράζω)
2. Μπορείτε \_\_\_\_\_ αύριο στις πέντε το απόγευμα; (έρχομαι)
3. Εμείς μπορεί \_\_\_\_\_ στο σπίτι απόψε. (μένω)
4. Τα παιδιά δεν χρειάζεται \_\_\_\_\_ τώρα. (διαβάζω)
5. Κι εγώ πρέπει \_\_\_\_\_ νωρίς την Κυριακή. (ξυπνάω)
6. Θα ήθελες \_\_\_\_\_ ένα ποτηράκι κρασί; (πίνω)
7. Αύριο το πρωί η Δήμητρα έχει \_\_\_\_\_ στο τουριστικό γραφείο. (πάω)
8. Λέμε \_\_\_\_\_ μπάσκετ απόψε μετά τη δουλειά. (παίζω)
9. Πάω \_\_\_\_\_ έξω. Δεν υπάρχει τίποτα στο σπίτι. (τρώω)
10. Οι γονείς μου μπορεί \_\_\_\_\_ στις δέκα ή στις έντεκα. (φτάνω)
11. Θέλω \_\_\_\_\_ τον πατέρα σου. (βλέπω)
12. Προσπαθούμε \_\_\_\_\_ μαζί του αλλά δεν μπορούμε. (μιλάω)



### 3 Βάλτε τα ρήματα στον ενεστώτα

- |                                |                         |
|--------------------------------|-------------------------|
| 1. θα περάσουμε <u>περνάμε</u> | 8. να φτάσουμε _____    |
| 2. θα δω _____                 | 9. να ξεκινήσω _____    |
| 3. θα φύγει _____              | 10. να πάει _____       |
| 4. θα γυρίσουν _____           | 11. να γιορτάσουν _____ |
| 5. θα μείνεις _____            | 12. να κάνεις _____     |
| 6. θα χορέψουν _____           | 13. να φάνε _____       |
| 7. θα μαγειρέψετε _____        | 14. να στείλουμε _____  |

### 4 Διαβάστε πάλι το κείμενο και βάλτε τη σωστή λέξη

Ανάσταση - θα βάψουν - θα ξεκινήσουν - μοναστήρια -  
θα περάσουνε - σούβλα - θα ψήσουν - βόλτα

- Ο Αλέκος κι η Ελένη θα περάσουνε το Πάσχα στην Καλαμπάκα.
- Πάνω στους βράχους υπάρχουν \_\_\_\_\_ .
- Τη Μεγάλη Πέμπτη \_\_\_\_\_ αβγά και \_\_\_\_\_ τσουρέκια.
- Το βράδυ θα κάνουν μια \_\_\_\_\_ .
- Το Μεγάλο Σάββατο το βράδυ θα πάνε στην εκκλησία για την \_\_\_\_\_ .
- Την Κυριακή θα ψήσουν το αρνί στη \_\_\_\_\_ .
- \_\_\_\_\_ για την Αθήνα την Τρίτη το πρωί.

### 5 Γράψτε προτάσεις με:

ψήνω βόλτα για πρώτη φορά μοναστήρι χορεύω βάφω ξεκινάω εκκλησία

# Μάθημα 19

**6** Ρωτήστε έναν συμμαθητή σας πού μπορείτε να αγοράσετε:

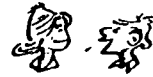

ασπιρίνες / γραμματόσημα  
ένα κλιματιστικό / ένα χάρτη της Ελλάδας  
μία ζώνη / ένα CD  
ένα κουτί σοκολάτες / βίδες και ένα κατσαβίδι  
μία εφημερίδα / ένα βιβλίο για την Ελλάδα  
ένα λαμπτήρα 75 Βατ / ένα πακέτο τσιγάρα και ένα φτηνό αναπτήρα

**Ο συμμαθητής σας πρέπει να διαλέξει το σωστό μέρος**

ένα περίπτερο / ένα φαρμακείο / ένα βιβλιοπωλείο / το ταχυδρομείο  
ένα χρωματοπωλείο / ένα ζαχαροπλαστείο / ένα κατάστημα με ηλεκτρικά είδη  
ένα δισκοπωλείο / ένα κατάστημα ρούχων

**7** Γράψτε 8 προτάσεις (4 καταφατικές και 4 αρνητικές) με "θέλω να", "μπορώ να", "πρέπει να", και "χρειάζεται να" 

π.χ. Δεν χρειάζεται να ξυπνήσουμε νωρίς αύριο.

**8** Αυτό είναι ένα σημείωμα από τη Σαπφώ για τη Μαργαρίτα. Γράψτε κι εσείς ένα 

Μαργαρίτα,  
Πρέπει να αγοράσεις φρούτα, χαρτί  
τουαλέτας, ένα μικρό κουτί ΔΙΧΑΝ  
για το πλυντήριο και σακούλες για  
τα σκουπίδια.  
Μπορείς να πάς στο μίνι μάρκετ  
απέναντι αν δεν έχεις καιρό να  
πας στο σουπερμάρκετ.  
Θέλεις να έρθεις από το γραφείο  
κατά τις έξι; Μπορούμε να πάμε  
για καφέ ή να κάνουμε κάτι άλλο.  
Πάρε τηλέφωνο.  
Φιλιάκια Σ.



## Εμπρός;

- Φωνή** Εμπρός;  
**Πέτρος** Τον κύριο Γαλάνη παρακαλώ.  
**Φωνή** Δεν υπάρχει κανένας κύριος Γαλάνης εδώ.  
**Πέτρος** Τι αριθμό έχετε;  
**Φωνή** Εσείς τι αριθμό θέλετε;  
**Πέτρος** Το 2310 642283  
**Φωνή** Πήρατε λάθος κύριε.  
**Πέτρος** Με συγχωρείτε.  
**Φωνή** Δεν πειράζει.



Όταν απαντάμε στο τηλέφωνο, λέμε:  
**Παρακαλώ. / Εμπρός; / Ναι; / Λέγετε(;) / Ορίστε.**

- |                       |  |
|-----------------------|--|
| <b>κύριος Γαλάνης</b> | Παρακαλώ.  |
| <b>Πέτρος</b>         | Τον κύριο Γαλάνη παρακαλώ.                                 |
| <b>κύριος Γαλάνης</b> | Ο ίδιος.   |
| <b>Πέτρος</b>         | Καλημέρα κύριε Γαλάνη. Είμαι ο Πέτρος απ' το συνεργείο.    |
| <b>κύριος Γαλάνης</b> | Ναι Πέτρο.   |
| <b>Πέτρος</b>         | Το αυτοκίνητό σας είναι έτοιμο.                            |
| <b>κύριος Γαλάνης</b> | Κανένα πρόβλημα;   |
| <b>Πέτρος</b>         | Όχι, όλα εντάξει. Εμείς θα είμαστε εδώ μέχρι τις τέσσερις. |
| <b>κύριος Γαλάνης</b> | Εντάξει Πέτρο. Θα είμαι εκεί κατά τις τρεις. Ευχαριστώ.    |

## 9 Ρωτήστε και απαντήστε

1. Ποιον θέλει ο Πέτρος;
2. Τι αριθμό έχει ο κύριος Γαλάνης;
3. Από πού τηλεφωνεί ο Πέτρος;
4. Τι λέει στον κύριο Γαλάνη για το αυτοκίνητό του;
5. Τι ρωτάει ο κύριος Γαλάνης;
6. Ώς τι ώρα είναι ανοιχτό το συνεργείο;
7. Τι ώρα θα είναι ο κύριος Γαλάνης στο συνεργείο;

<b>αρσενικό</b>	<b>θηλυκό</b>	<b>ουδέτερο</b>
ο ίδιος	η ίδια	το ίδιο

## 10 Παίξτε ένα ρόλο!

**Αλλάξτε τα ονόματα και τα νούμερα στον διάλογο και μιλήστε στο τηλέφωνο**

# Μάθημα 19

**Κοιτάξτε!** ☹ ☹

Θέλω να μιλήσεις στη Μαρία.  
Θα ήθελα να μείνουν στο σπίτι σας τα παιδιά.  
Θέλετε να πάμε έξω απόψε;  
Θα θέλαμε να έρθουν στο σχολείο.  
Θα ήθελες να είναι εδώ τώρα ο Κώστας;  
Θέλουνε να φύγω από το σχολείο.  
Θα θέλατε να πιούμε λίγο κρασί;  
Θέλεις να πάω εγώ;

▶ θα ήθελα  
θα ήθελες  
θα ήθελε  
θα θέλαμε  
θα θέλατε  
θα ήθελαν (θα θέλανε)

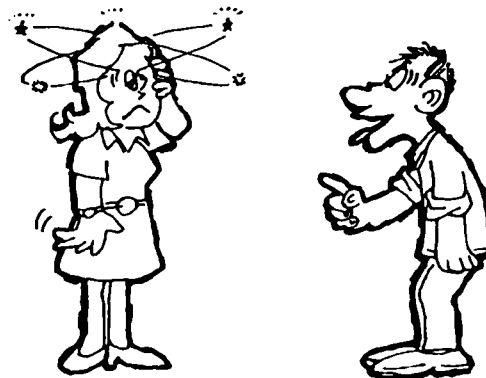

## 11 Βάλτε τα ρήματα στο σωστό πρόσωπο

1. Θέλω να μείνουμε στο σπίτι. (μένω)(εμείς)
2. Θα θέλαμε \_\_\_\_\_ στο γραφείο. (έρχομαι)(ο Γιώργος)
3. Γιατί θέλεις \_\_\_\_\_ απ' τη δουλειά; (φεύγω)(εγώ)
4. Θα θέλατε \_\_\_\_\_ στην ταβέρνα; (τρώω)(εμείς)
5. Μήπως θέλουν \_\_\_\_\_ πρώτη; (ξεκινάω)(η Ελένη)
6. Θα ήθελα \_\_\_\_\_ τα λεφτά στον Πέτρο. (δίνω)(εσύ)
7. Θα ήθελαν \_\_\_\_\_ τις μπίρες νωρίς. (φέρνω)(εγώ)
8. Θέλουμε \_\_\_\_\_ στην καθηγητριά μας. (μιλάω)(εσείς)
9. Η μητέρα μου θα ήθελε \_\_\_\_\_ αύριο. (μαγειρεύω)(ο πατέρας μου)



12

Ακούστε την ερώτηση και βρείτε τη σωστή απάντηση



1.	(α) Ο κύριος Λαμπίρης είναι εδώ. (β) Ο ίδιος. (γ) Τι αριθμό έχετε;
2.	(α) Μεθαύριο. (β) Δεν μπορούμε να φύγουμε. (γ) Στις εφτά.
3.	(α) Πολύ καλά. (β) Συγνώμη. (γ) Εσείς πήρατε λάθος.
4.	(α) Δεν μπορώ. (β) Δεν μπορείς να έρθεις. (γ) Δεν έχω κινητό.
5.	(α) Δεν ξέρω. (β) Γιατί έχω δουλειά. (γ) Όχι, δεν θέλει να πάει.



# Μάθημα 20



## Την Τρίτη πήγαμε στην Κνωσό

Η Αντιγόνη Δουκάκη είναι Ελληνοαμερικανίδα απ' το Σικάγο. Αυτές τις μέρες βρίσκεται στην Κρήτη και γράφει στη μητέρα της πώς περνάει στο νησί.

Παρασκευή, 22 Μαΐου 20 . .

Αγαπημένη μου μαμά

Είμαι στην Κρήτη, στα Χανιά. Πρώτα πήγα στο Ηράκλειο. Στο λιμάνι με περίμεναν η Τούλα με τον Γρηγόρη. Την Τρίτη πήγαμε στην Κνωσό και είδαμε το ανάκτορο του Μίνωα. Ήταν καταπληκτικό. Μετά πήγαμε στον Άγιο Νικόλαο και κάναμε μπάνιο. Ωραίο το Ηράκλειο αλλά πάρα πολλά αυτοκίνητα. Προχτές το βράδυ η Τούλα ετοίμασε κρητικούς μεζέδες και μαγείρεψε αρνί με γιαούρτι. Φάγαμε, ήπιαμε ρακή και χορέψαμε μέχρι αργά. Μετά πήγα στο Ρέθυμνο, όπου έμεινα δύο μέρες. Η παλιά πόλη ήταν ωραία.

Στα Χανιά έφτασα χτες το πρωί. Σήμερα πήγα στην αγορά και ψώνισα τα πράγματα που ήθελες.

Φιλιά

Αντιγόνη



Ms. Angela Doukakis

32 N Tower Road

Chicago, Ill. 60614

U.S.A.

### 1 Ρωτήστε και απαντήστε

1. Η Αντιγόνη είναι Ελληνίδα;
2. Πού είναι αυτές τις μέρες;
3. Πού πήγε πρώτα;
4. Ποιος περίμενε στο λιμάνι;
5. Πού πήγαν την Τρίτη;
6. Πού κάνανε μπάνιο;
7. Τι ετοίμασε η Τούλα προχτές; Τι μαγείρεψε;
8. Τι ήπιανε;
9. Μετά τι έκαναν;
10. Μετά πού πήγε η Αντιγόνη;
11. Πώς ήταν η παλιά πόλη;
12. Πότε έφτασε στα Χανιά;
13. Πού πήγε σήμερα;
14. Τι έκανε στην αγορά;

**Αόριστος**

είμαι  
 ήμουν(α)  
 ήσουν(α)  
 ήταν(ε)  
 ήμαστε ή ήμασταν  
 ήσαστε ή ήσασαν  
 ήταν(ε)

	<b>Αόριστος</b>		<b>Αόριστος</b>
γυρίζω	γύρισα γύρισες γύρισε γυρίσαμε γυρίσατε γύρισαν (γυρίσανε)	αγοράζω ψωνίζω ετοιμάζω μαγειρεύω περιμένω	αγόρασα ψώνισα ετοίμασα μαγείρεψα περίμενα

	<b>Αόριστος</b>		<b>Αόριστος</b>
κάνω	έκανα έκανες έκανε κάναμε κάνατε έκαναν (κάνανε)	μένω φτάνω φεύγω τρώω	έμεινα έφτασα έφυγα έφαγα

	<b>Αόριστος</b>
πάω βλέπω πίνω έρχομαι	πήγα είδα ήπια ήρθα

# Μάθημα 20

Κοιτάξτε! ☹ ☹

## Λέξεις / φράσεις που χρησιμοποιούμε με τον αόριστο

χθες / χτες	τη(ν) Δευτέρα/Τρίτη	πριν από λίγες μέρες
προχθές / προχτές	αυτή τη(ν) (ε)βδομάδα	πριν από δύο/τρεις (ε)βδομάδες
(ε)φέτος	αυτό το(ν) μήνα	πριν από λίγες (ε)βδομάδες
πέρσι	την περασμένη Δευτέρα/Τρίτη	πριν από δύο/τρεις μήνες
πρόπερσι	την περασμένη (ε)βδομάδα	πριν από λίγους μήνες
	τον περασμένο μήνα	πριν από δύο/τρία χρόνια
		πριν από λίγα χρόνια

## 2 Βάλτε τα ρήματα στον αόριστο

1. Εμείς ετοιμάσαμε τις βαλίτσες μας χθες. (ετοιμάζω)
2. Ο Άκης με τον Τέλη \_\_\_\_\_ στο σινεμά. (πάω)
3. Πέρσι τα παιδιά \_\_\_\_\_ τρεις μήνες με την αδελφή μου. (μένω)
4. Το περασμένο Σάββατο η Μαριλένα \_\_\_\_\_ κινέζικο φαγητό. (μαγειρεύω)
5. Πού \_\_\_\_\_ την Πέμπτη βρε Κώστα; (είμαι)
6. Εγώ πριν από λίγες μέρες \_\_\_\_\_ μία καταπληκτική γαλλική ταινία. (βλέπω)
7. Ο αδελφός μου \_\_\_\_\_ στην Ελλάδα πριν από δύο εβδομάδες. (φτάνω)
8. Εμείς ξέρετε ποιον \_\_\_\_\_ σήμερα το πρωί; Τον Μάρκο. (βλέπω)
9. Εσείς τι \_\_\_\_\_ την Παρασκευή; (κάνω)
10. Το Σάββατο η γυναίκα μου \_\_\_\_\_ τρία ζευγάρια παπούτσια. (ψωνίζω)
11. Εμείς χθες \_\_\_\_\_ τη Μαίρη αλλά δεν \_\_\_\_\_. (περιμένω)(έρχομαι)
12. Προχτές το βράδυ εγώ \_\_\_\_\_ δύο μπουκάλια κρασί! (πίνω)

**3** Ρωτήστε έναν συμμαθητή σας



- πού ήταν χθες το πρωί
- τι έκανε το σαββατοκύριακο
- τι έφαγε χθες το βράδυ / σήμερα το πρωί
- τι ώρα ήρθε στο σχολείο σήμερα
- αν ήταν/πήγε στην Ελλάδα πέρσι/πρόπερσι
- αν είδε καθόλου τηλεόραση χθες ή προχθές
- αν μαγείρευε τίποτα για σήμερα ή για αύριο
- αν πήγε στο σινεμά αυτή ή την περασμένη εβδομάδα
- αν έμεινε στο σπίτι χθες το βράδυ



**4** Τι έκανε η Ελένη την περασμένη εβδομάδα;

Χρησιμοποιήστε αυτά τα ρήματα στον αόριστο και μιλήστε μεταξύ σας

πάω    ψωνίζω    ετοιμάζω    βλέπω    τρώω    μαγειρεύω    μένω

π.χ. Α : Τι έκανε η Ελένη την Τρίτη;  
 Β : Πήγε στο σινεμά με τον Πέτρο.

**ΔΕΥΤΕΡΑ**  
 στο εστιατόριο ΠΛΑΖΑ με την Άννα

**ΤΡΙΤΗ**  
 στο σινεμά με τον Πέτρο

**ΤΕΤΑΡΤΗ**  
 τηλεόραση με τον Πέτρο στο σπίτι του

**ΠΕΜΠΤΗ**  
 στο σπίτι

**ΠΑΡΑΣΚΕΥΗ**  
 φαγητό για το σαββατοκύριακο

**ΣΑΒΒΑΤΟ**  
 ρούχα από το κέντρο

**ΚΥΡΙΑΚΗ**  
 τη βαλίτσα μου για το ταξίδι

## Μάθημα 20

### 5 Γράψτε τον ενεστώτα

Ενεστώτας	Αόριστος
1. <u>φτάνουμε</u>	φτάσαμε
2. _____	μαγείρεψα
3. _____	έμεινες
4. _____	ετοιμάσατε
5. _____	ήπιαν
6. _____	ήρθε

### Κοιτάξτε! ☹☹

Όταν γράφουμε ένα γράμμα ή μια κάρτα στον πατέρα μας, στον αδελφό μας κτλ. ή σ' ένα φίλο μας, συνήθως αρχίζουμε έτσι:

*Αγαπημένε μου πατέρα/Γιώργο* κτλ. ή *Αγαπητέ μου πατέρα/Γιώργο* κτλ.

Όταν γράφουμε ένα γράμμα ή μια κάρτα στη μητέρα μας, στην αδελφή μας κτλ. ή σε μια φίλη μας, συνήθως αρχίζουμε έτσι:

*Αγαπημένη μου μητέρα/Ελένη* κτλ. ή *Αγαπητή μου μητέρα/Ελένη* κτλ.

Και συνήθως τελειώνουμε έτσι:

*Σε φιλώ / Με αγάπη / Πολλά φιλιά / Φιλιάκια*

### 6 Γράψτε μια κάρτα σ' έναν φίλο ή μια φίλη με αυτά τα ρήματα στον αόριστο

πάω	είμαι	κάνω	βλέπω	τρώω	μαγειρεύω	μένω
-----	-------	------	-------	------	-----------	------



## Θέλεις να τους δούμε;

- Ορέστης** Δεν ξέρεις ποιον είδα χτες.  
**Μάρκος** Ποιον;  
**Ορέστης** Τον Ραμόν. Τον θυμάσαι;  
**Μάρκος** Πώς. Μα αυτός είναι στη Βαρκελώνη.  
**Ορέστης** Ναι, εκεί μένει, αλλά είναι στη Θεσσαλονίκη για λίγες μέρες.  
 Ήρθε για την Έκθεση. Και ξέρεις με ποιαν ήταν;  
**Μάρκος** Όχι, πού να ξέρω.  
**Ορέστης** Την Ελένη τη Μανουσάκη που γνωρίσαμε πέρσι στο πλοίο για την Κέρκυρα.  
**Μάρκος** Άκου να δεις. Μικρός που είν' ο κόσμος!  
**Ορέστης** Θέλεις να τους δούμε;  
**Μάρκος** Γιατί όχι; Μ' αρέσει ο Ραμόν. Είν' ωραίος τύπος.  
**Ορέστης** Σκέφτομαι να τους καλέσω στο σπίτι μου ένα βράδυ.  
**Μάρκος** Ωραία. Για πότε λες;  
**Ορέστης** Μάλλον για Τετάρτη. Εσύ μπορείς;  
**Μάρκος** Ναι. Δεν έχω να κάνω τίποτα την Τετάρτη το βράδυ.  
**Ορέστης** Θα τον πάρω, τότε, απόψε τηλέφωνο να κανονίσουμε και θα σε πάρω αύριο.  
**Μάρκος** Έγινε.

## 7 Ρωτήστε και απαντήστε

1. Ποιον είδε χτες ο Ορέστης;
2. Ο Μάρκος τον θυμάται;
3. Πού νομίζει ότι είναι;
4. Γιατί ήρθε ο Ραμόν στη Θεσσαλονίκη;
5. Με ποια ήταν;
6. Ο Μάρκος κι ο Ορέστης ξέρουν την Ελένη;
7. Πού τη γνώρισαν;
8. Θέλει να τους δει ο Μάρκος;
9. Πού σκέφτεται να τους καλέσει ο Ορέστης;
10. Πότε;
11. Τι έχει να κάνει ο Μάρκος την Τετάρτη το βράδυ;
12. Ποιον θα πάρει τηλέφωνο απόψε ο Ορέστης;
13. Πότε θα πάρει τον Μάρκο;



## Προσωπικές αντωνυμίες (αδύνατος τύπος)

	<b>με</b>	<b>Με</b> λένε Κώστα.
	<b>σε</b>	<b>Σε</b> βλέπει συχνά η Καίτη;
<b>Ενικός</b>	<b>τον</b>	<b>Τον</b> ξέρω από το σχολείο.
	<b>την</b>	<b>Πώς την</b> λένε;
	<b>το</b>	<b>Το</b> μαγείρεψα σήμερα το πρωί.
	<b>μας</b>	<b>Μας</b> περίμενε στο σπίτι του.
	<b>σας</b>	<b>Σας</b> αγαπάει πολύ.
<b>Πληθυντικός</b>	<b>τους</b>	<b>Τους</b> είδα την περαμένη Τρίτη.
	<b>τις</b>	<b>Τις</b> βλέπω σπάνια.
	<b>τα</b>	<b>Τα</b> έφαγα χθες.

Μέλλοντας    Θα **το** ετοιμάσω σήμερα.

Υποτακτική    Πρέπει να **τους** δω απόψε.

## 8 Βάλτε τη σωστή προσωπική αντωνυμία

- A : Πώς σε λένε;  
B : Με λένε Φώτη.
- A : Κάθε πότε βλέπεις τον Πέτρο;  
B : \_\_\_\_\_ βλέπω συχνά.
- A : Θα πλύνεις εσύ τα πιάτα;  
B : Ναι, θα \_\_\_\_\_ πλύνω εγώ.
- A : Μαγείρεψες το κοτόπουλο;  
B : Όχι, δεν \_\_\_\_\_ μαγείρεψα ακόμα.
- A : Εσύ έφαγες τις μπανάνες;  
B : Ναι, εγώ \_\_\_\_\_ έφαγα.
- A : Πού θα περιμένεις τη Μαρία;  
B : Θα \_\_\_\_\_ περιμένω στην πλατεία.
- A : Σας ξέρει καλά;  
B : Ναι, \_\_\_\_\_ ξέρει πολύ καλά.
- A : Πότε θα δεις τον Αλέξη και τη Γεωργία;  
B : Θα \_\_\_\_\_ δω αύριο το βράδυ.



Ερωτηματική αντωνυμία "ποιος, -α, -ο"  
Ονομαστική - Αιτιατική

Αρσενικό    Θηλυκό    Ουδέτερο  
Ενικός

Όνομ.	ποιος	ποια	ποιο
Αιτ.	ποιον	ποια	ποιο

Πληθυντικός

Όνομ.	ποιοι	ποιες	ποια
Αιτ.	ποιους	ποιες	ποια

**9** Γράψτε την αντωνυμία *ποιος, ποια, ποιο* στον σωστό τύπο 

1. A : Αύριο θα βγω με το Βαγγέλη και το Σπύρο;  
B : Με ποιους θα βγεις;  
A : Με το Βαγγέλη και το Σπύρο.
2. A : Αυτά τα λουλούδια τα έστειλε η Ελισάβετ.  
B : \_\_\_\_\_ τα έστειλε;  
A : Η Ελισάβετ.
3. A : Μένουμε στον τρίτο όροφο.  
B : Σε \_\_\_\_\_ είπες;  
A : Στον τρίτο.
4. A : Τα βιβλία είναι για τις καινούργιες μαθήτριες.  
B : Για \_\_\_\_\_ είναι;  
A : Για τις καινούργιες μαθήτριες.
5. A : Χθες είδα τη Δήμητρα.  
B : \_\_\_\_\_ είδες;  
A : Τη Δήμητρα..
6. A : Το σημείωμα ήταν από τον πατέρα σου.  
B : Από \_\_\_\_\_ ήταν;  
A : Από τον πατέρα σου.

**!** Πάντα:  
από, σε, με, για + αιτιατική



## Η Αττική έχει ωραίο κλίμα

Η Αττική έχει γενικά πολύ ωραίο κλίμα. Τον χειμώνα δεν κάνει πολύ κρύο και το καλοκαίρι κάνει ζέστη. Την άνοιξη συνήθως έχει δροσιά και το φθινόπωρο είναι ένα μικρό καλοκαίρι: έχει ήλιο, οι θερμοκρασίες είναι ακόμα υψηλές, κάπου κάπου έχει συνεφιά και βρέχει μόνο λίγες φορές.

Ο χειμώνας αρχίζει τον Δεκέμβριο και κρατάει μέχρι τον Μάρτιο. Μετά έρχεται η άνοιξη που κρατάει μέχρι τον Μάιο. Κανονικά, το καλοκαίρι αρχίζει τον Ιούνιο και συνεχίζει Ιούλιο, Αύγουστο και όλο τον Σεπτέμβριο. Το φθινόπωρο αρχίζει σιγά-σιγά τον Οκτώβριο και πάει μέχρι τον Νοέμβριο.

Βέβαια, ο καιρός δεν είναι κάθε χρόνο ο ίδιος. Για παράδειγμα, πολλές φορές τον χειμώνα δε χιονίζει καθόλου ή καμιά φορά τον Ιούνιο μπορεί να κάνει πάρα πολλή ζέστη.

Το καλοκαίρι οι άνθρωποι πάνε για μπάνιο, επειδή υπάρχουν πολλές ωραίες παραλίες και το βράδυ βγαίνουν και πάνε κάπου κοντά στη θάλασσα, όπου συνήθως έχει δροσιά.

Τον Ιούλιο και τον Αύγουστο πολλοί φεύγουν για διακοπές είτε στα νησιά είτε κοντά σε διάφορες παραλίες μακριά από την Αττική. Τότε, αυτοί που μένουν στην Αθήνα και τον Πειραιά περνάνε καλά γιατί δεν έχει πολύ κόσμο και τα αυτοκίνητα είναι λίγα, που σημαίνει ότι βρίσκεις εύκολα να παρκάρεις και δεν έχει πολύ θόρυβο.

### 1

#### Ρωτήστε και απαντήστε

1. Πώς είναι το κλίμα στην Αττική;
2. Πώς είναι ο καιρός τον χειμώνα;
3. Το καλοκαίρι;
4. Την άνοιξη;
5. Πώς είναι το φθινόπωρο;
6. Πότε αρχίζει ο χειμώνας;
7. Ώς πότε κρατάει;
8. Μέχρι πότε κρατάει η άνοιξη;
9. Πότε αρχίζει και πότε τελειώνει το καλοκαίρι;
10. Και το φθινόπωρο;
11. Τον χειμώνα χιονίζει;
12. Πού πάνε οι άνθρωποι το καλοκαίρι;
13. Τι γίνεται τον Ιούλιο και τον Αύγουστο;
14. Γιατί περνάνε καλά αυτοί που μένουν στην Αθήνα και στον Πειραιά;



## Κοπάξτε! ☉☉

Οι τέσσερις εποχές				
άνοιξη	καλοκαίρι	φθινόπωρο	χειμώνας	
κάνει ή έχει	ζέστη κρύο ψύχρα	έχει	δροσιά αέρα ήλιο λιακάδα συννεφιά παγωνιά ωραίο καιρό άσχημο καιρό	βρέχει ψιχαλίζει χιονίζει φυσάει  φυσάει = έχει αέρα



κάνει κρύο

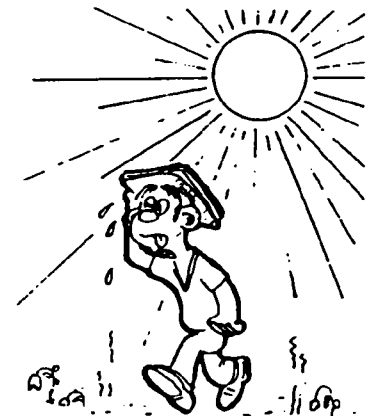

κάνει ζέστη

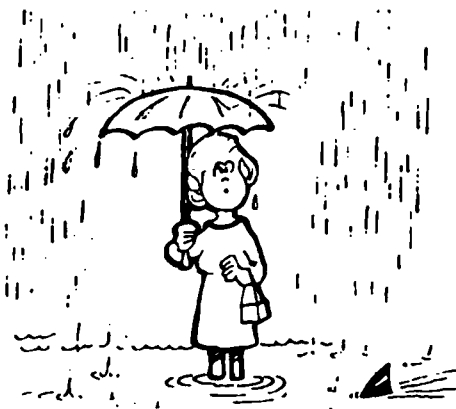

βρέχει

φυσάει



# Μάθημα 21

## 2

Μιλήστε μεταξύ σας και γράψτε τη θερμοκρασία:  
Ο Α διαβάζει τον πάνω πίνακα και σκεπάζει τον κάτω.  
Ο Β διαβάζει τον κάτω πίνακα και σκεπάζει τον πάνω.



- π.χ. Α : Τι θερμοκρασία έχει στην Αλεξάνδρεια σήμερα;  
Β : Τριάντα πέντε βαθμούς.  
Α : Κάνει ζέστη εκεί. Έχει συννεφιά;  
Β : Όχι, έχει ήλιο.

### Ο καιρός στον κόσμο

Αλεξάνδρεια	35	A	Μόντρεαλ	11	Σ
Άμστερνταμ			Μαϊάμι	32	A
Αθήνα	28	A	Μόσχα	9	B
Βαρκελώνη	23	A	Νέα Υόρκη		
Βερολίνο	17	Σ	Όσλο	14	B
Δουβλίνο	18	Σ	Παρίσι	15	A
Εδιμβούργο	14	A	Πράγα	16	Σ
Ελσίνκι			Ρέικιαβικ		
Ζυρίχη	14	Σ	Ρώμη	22	A
Καζαμπλάνκα	24	A	Στοκχόλμη	10	B
Κοπεγχάγη	16	Σ	Τορόντο		
Λονδίνο	15	Σ	Φραγκφούρτη	17	A
Μαδρίτη					

A : Αίθριος καιρός  
Σ : Συννεφιά  
B : Βροχή

Αλεξάνδρεια	35	A	Μόντρεαλ		
Άμστερνταμ	14	Σ	Μαϊάμι	32	A
Αθήνα	28	A	Μόσχα	9	B
Βαρκελώνη			Νέα Υόρκη		
Βερολίνο	17	Σ	Όσλο	14	B
Δουβλίνο	18	Σ	Παρίσι	15	A
Εδιμβούργο			Πράγα	16	Σ
Ελσίνκι	10	B	Ρέικιαβικ	6	A
Ζυρίχη	14	Σ	Ρώμη		
Καζαμπλάνκα	24	A	Στοκχόλμη	10	B
Κοπεγχάγη			Τορόντο	8	Σ
Λονδίνο	15	Σ	Φραγκφούρτη	17	A
Μαδρίτη	30	A			

A : Αίθριος καιρός  
Σ : Συννεφιά  
B : Βροχή

## Οι μήνες του χρόνου

Ιανουάριος  
 Φεβρουάριος  
 Μάρτιος  
 Απρίλιος  
 Μάιος  
 Ιούνιος  
 Ιούλιος  
 Αύγουστος  
 Σεπτέμβριος  
 Οκτώβριος  
 Νοέμβριος  
 Δεκέμβριος

ΜΑΡΤΙΟΣ						
ΔΕΥ	ΤΡΙ	ΤΕΤ	ΠΕΜ	ΠΑΡ	ΣΑΒ	ΚΥΡ
	1	2	3	4	5	6
7	8	9	10	11	12	13
14	15	16	17	18	19	20
21	22	23	24	25	26	27
28	29	30	31			

ένα ημερολόγιο

### Κοιτάξτε! ☹ ☹



Τον Ιανουάριο κάνει πολύ κρύο.

Τον Ιούλιο πάντα κάνει ζέστη.

Τα γενέθλιά μου είναι τον Νοέμβριο.

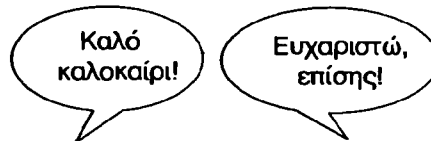

### 3 Μιλήστε μεταξύ σας

Ποιο μήνα είναι τα γενέθλιά σου;



Ποιο μήνα είναι τα Χριστούγεννα;



Ποιος είναι ο πρώτος / ο τρίτος κτλ. μήνας;

Ποιος μήνας έχει συνήθως 28 μέρες;

Ποιος μήνας είναι αμέσως πριν/μετά από τον Ιούλιο / τον Σεπτέμβριο κτλ. ;

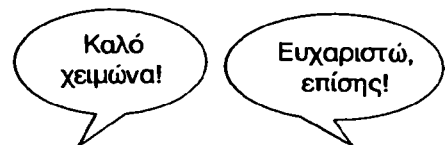

# Μάθημα 21

## ΠΑΝΣΙΟΝ Ο ΠΑΡΝΑΣΣΟΣ

- ΔΩΜΑΤΙΑ ΜΕ ΜΠΑΝΙΟ
- ΕΣΤΙΑΤΟΡΙΟ ΠΑΝΩ ΣΤΗΝ ΠΙΣΤΑ
- ΕΚΔΡΟΜΕΣ ΣΤΟ ΒΟΥΝΟ
- ΚΑΘΗΓΗΤΕΣ ΣΚΙ

ΛΕΙΤΟΥΡΓΕΙ  
ΑΠΟ 15 ΝΟΕΜΒΡΙΟΥ ΕΩΣ 15 ΑΠΡΙΛΙΟΥ  
ΤΗΛ: 0230 86721-2

## ΕΝΟΙΚΙΑΖΟΝΤΑΙ ΔΩΜΑΤΙΑ

### Η ΩΡΑΙΑ ΕΛΕΝΗ

ΠΟΛΥΤΕΛΗ ΔΩΜΑΤΙΑ ΜΕ ΜΠΑΝΙΟ  
ΠΑΡΑΔΟΣΙΑΚΟ ΣΤΥΛ  
ΣΧΕΔΟΝ ΠΑΝΩ ΣΤΗ ΘΑΛΑΣΣΑ  
ΤΑΒΕΡΝΑ ΔΙΠΛΑ

1η Μαΐου μέχρι 30 Σεπτεμβρίου  
Νάουσα - Πάρος

Πληροφορίες : Στην μπουτίκ απέναντι

## ΣΧΟΛΗ ΘΑΛΑΣΣΙΩΝ ΣΠΟΡ

ΘΑΛΑΣΣΙΟ ΣΚΙ • ΣΕΡΦΙΝΓΚ • ΚΑΤΑΔΥΣΗ  
ΕΜΠΕΙΡΟΙ ΚΑΘΗΓΗΤΕΣ

ΛΕΙΤΟΥΡΓΕΙ ΑΠΟ ΜΑΡΤΙΟ ΕΩΣ ΟΚΤΩΒΡΙΟ  
ΤΗΛ: 066 10 56223

### 4 Κοιτάξτε τις επιγραφές και μιλήστε μεταξύ σας



A : Πότε λειτουργεί / είναι ανοιχτή η πανσιόν;

B : Από τον... έως τον...

A : Πού βρίσκεται;

B : Βρίσκεται...

A : Τι τηλέφωνο έχει;

B : ...

### 5 Ρωτήστε έναν συμμαθητή σας αν στην πόλη του: βρέχει συχνά, κάνει κρύο τον χειμώνα, κάνει ζέστη το καλοκαίρι κτλ. Ρωτήστε ακόμα πότε έχουνε χειμώνα, αν κάνει ζέστη τον Αύγουστο κτλ.

### 6 Γράψτε για τον καιρό στην πόλη σας και τη χώρα σας





## 7 Ρωτήστε και απαντήστε

### Παράδειγμα

έχεις / Αθήνα; // 3 μήνες

A : Πόσον καιρό έχεις στην Αθήνα;

B : Έχω τρεις μήνες.



Λέμε : δύο/τρία/τέσσερα κτλ. χρόνια  
αλλά  
ένα χρόνο

Πόσον καιρό έχεις...; = Πόσον καιρό είσαι...;

1. έχεις / Αθήνα; // 3 μήνες
2. δουλεύεις / Τόκιο; // 2 χρόνια
3. μαθαίνει ελληνικά / Τερέζα; // Μάρτιο
4. είναι / Διονύσης / Μελβούρνη; // 7 χρόνια
5. περιμένεις απάντηση από / Πανεπιστήμιο; // 5 βδομάδες
6. φτιάχνουνε / αυτοκίνητό τους; // Δευτέρα
7. είναι παντρεμένος / Λάμπρος με / Μαριλένα; // 11 μήνες

## 8 Ρωτήστε έναν συμμαθητή σας:



πόσον καιρό

έχει/ είναι στην Ελλάδα κτλ.  
μαθαίνει ελληνικά  
είναι παντρεμένος/χωρισμένος  
μένει στον... / στην... / στο...  
σπουδάζει



## Άλλα τρία ουζάκια, σε παρακαλώ

Η Κατερίνα έχει τα γενέθλιά της σήμερα. Με την παρέα της τρώνε και πίνουν σ' ένα ουζερί. Κερνάει η Κατερίνα.

- Θανάσης** Έλα Κατερίνα. Χρόνια πολλά.  
**Θωμάς** Να τα κατοστήσεις. Στην υγεία σου.  
**Πόπη** Να ζήσεις.  
**Κατερίνα** Ευχαριστώ παιδιά. Νά 'στε καλά. Στην υγεία σας. Παρακαλώ, κύριε! Θα θέλαμε μία χταποδάκι, μία τυροπιτάκια, μία κεφτεδάκια, μία μελιτζανοσαλάτα κι ένα τζατζίκι.  
**Πόπη** Τι λέτε και για καμιά γαριδούλα;  
**Κατερίνα** Ναι. Και μία γαρίδες σαγανάκι. Είμαστε εντάξει;  
**Θωμάς** Ναι, ναι. Και πολλά είναι.  
**Κατερίνα** Ε... και άλλα τρία ουζάκια. Εσύ Πόπη, μια μπιρίτσα ακόμα;  
**Πόπη** Γιατί όχι;  
**Κατερίνα** Μια μπιρίτσα για την κυρία και λίγα παγάκια ε;

## 9 Ρωτήστε και απαντήστε

1. Τι έχει η Κατερίνα σήμερα;
2. Πού είναι τώρα με την παρέα της;
3. Τι κάνουν;
4. Ποιος κερνάει; Γιατί;
5. Τι λέει ο Θανάσης στην Κατερίνα για τα γενέθλιά της;
6. Ο Θωμάς;
7. Η Πόπη τι λέει;
8. Τι παραγγέλνει η Κατερίνα στον σερβιτόρο;
9. Τι άλλο λέει η Πόπη να φάνε;
10. Η Πόπη θα πει ουζάκι ή μια μπιρίτσα;
11. Τι άλλο χρειάζονται για τα ουζάκια τους;

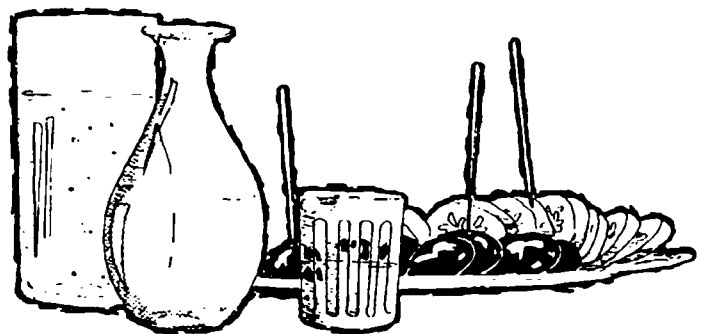



## Υποκοριστικά

αρσενικά	σε	-άκης	Γιωργάκης, Κωστάκης
	σε	-άκος	Ιασωνάκος, δρομάκος
θηλυκά	σε	-ίτσα	Ελενίτσα, ταβερνίτσα
	σε	-ούλα	κορούλα, ταβερνούλα
αρσενικά			δρομάκι, καφεδάκι
θηλυκά	σε	-άκι	Ελενάκι, ταβερνάκι
ουδέτερα			παιδάκι, τραπεζάκι

### 10 Κοιτάξτε τα υποκοριστικά και γράψτε τα ουσιαστικά

- |                                  |                       |
|----------------------------------|-----------------------|
| 1. η ταβερνούλα <u>η ταβέρνα</u> | 6. η καρεκλίτσα _____ |
| 2. η Αννούλα _____               | 7. η μανούλα _____    |
| 3. το δρομάκι _____              | 8. ο Νικολάκης _____  |
| 4. το πιρουνάκι _____            | 9. το κρασάκι _____   |
| 5. ο Γιαννάκης _____             | 10. η μπιρίτσα _____  |

### 11 Γράψτε τα υποκοριστικά

- Αγαπάω πολύ το αγοράκι μου. (αγόρι)
- Ο \_\_\_\_\_ μας είναι πολύ καλός μαθητής. (Δημήτρης)
- Το \_\_\_\_\_ της είναι δίπλα στο ταχυδρομείο. (μαγαζί)
- Στο δωμάτιό μου έχει δύο \_\_\_\_\_. (τραπέζι)
- Πάμε στο σπίτι, \_\_\_\_\_ μου; (κούκλα)
- Εκείνο το \_\_\_\_\_ είναι η κόρη τους. (κορίτσι)
- Μπορώ να έχω λίγο \_\_\_\_\_ σας παρακαλώ; (ψωμί)
- Μήπως είσαι κουρασμένη \_\_\_\_\_ μου; (Ελένη)
- \_\_\_\_\_, πού είναι το βιβλίο σου; (Γιάννης)

# Μάθημα 22



## Ο πρώτος είναι πιο ψηλός από τον δεύτερο

Δευτέρα πρωί στο γραφείο...

**Τούλα** Καλημέρα, Καίτη. Καλή βδομάδα.

**Καίτη** Καλή βδομάδα Τούλα μου.

**Τούλα** Τελικά, δεν ήρθες χθες το βράδυ στο σινεμά.

**Καίτη** Ναι, ήμουν κουρασμένη. Έμεινα στο σπίτι και είδα μια παλιά ελληνική κωμωδία στην τηλεόραση.

**Τούλα** Ήταν καλή;

**Καίτη** Καλή. Είχε πλάκα. Είναι τρία αδέρφια. Ο Άρης, ο Αλέκος κι ο Ευάγγελος και αγαπάνε την ίδια γυναίκα, τη Βάσω. Αυτή είναι τριάντα πέντε χρονών, έξυπνη, όχι πολύ ωραία και, βεβαίως, είναι ακόμα ελεύθερη. Μεγάλο πρόβλημα, όπως καταλαβαίνεις, για την εποχή εκείνη! Ο πρώτος, ο Άρης, είναι ψηλός, λεπτός και ωραίος. Δουλεύει σε μια τράπεζα αλλά δυστυχώς δε βγάζει πολλά λεφτά. Ο δεύτερος, ο Αλέκος, είναι πιο κοντός και πιο χοντρός απ' τον Άρη. Είναι πιο μεγάλος αλλά έχει και πιο μεγάλο μισθό. Ο τρίτος, ο Ευάγγελος, είναι ο πιο μεγάλος απ' τους τρεις. Είναι αρκετά χοντρός, κοντός, φαλακρός... Είναι ο πιο κοντός και ο λιγότερο ωραίος. Είναι όμως πολύ πιο καλός και πιο συμπαθητικός απ' τους άλλους δύο και είναι και... πλούσιος. Όπως καταλαβαίνεις, αυτή δεν ξέρει ποιον θέλει, έχει κι αυτή δύο αδελφές που είναι ερωτευμένες μαζί τους και γίνεται ένα μπερδεμα. Είχε πολύ γέλιο.

**Τούλα** Καλά, κάποιες απ' αυτές τις παλιές ταινίες έχουν αλήθεια πολύ γέλιο.

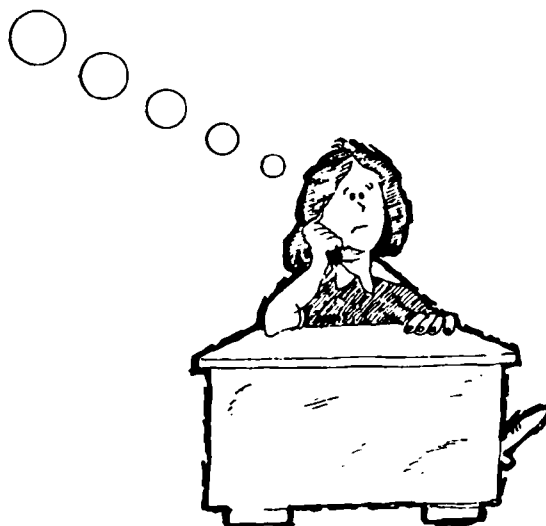
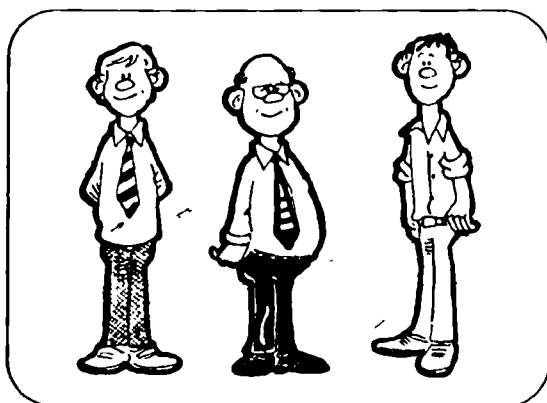

## 1 Σωστό ή λάθος;

1. Η Καίτη δεν πήγε χθες στο σινεμά.
2. Είδε μια παλιά γαλλική κωμωδία στην τηλεόραση.
3. Στην κωμωδία υπάρχουν τρεις αδελφοί.
4. Και οι τρεις αγαπάνε τη Βάσω.
5. Η Βάσω είναι σαράντα πέντε χρονών.
6. Ο Άρης είναι πιο λεπτός από τον Αλέκο.
7. Ο Αλέκος είναι λιγότερο ψηλός από τον Άρη.
8. Ο Ευάγγελος είναι ο λιγότερο νέος από τους τρεις.
9. Ο Αλέκος είναι ο πιο πλούσιος από τους τρεις.
10. Η Βάσω έχει δύο αδελφές.

## Συγκριτικός και Υπερθετικός - Επίθετα

### Συγκριτικός

- Ο Άρης είναι **πιο** ψηλός από τον Αλέκο.
- Η Βάσω είναι **λίγο πιο** μικρή από τον Άρη.
- Ο Ευάγγελος είναι **πολύ πιο** μεγάλος από τη Βάσω.
- Ο Αλέκος είναι **λιγότερο** ψηλός από τον Άρη.
- Ο Αλέκος δεν είναι **τόσο** λεπτός όσο ο Άρης.
- Η Βάσω δεν είναι **τόσο** ψηλή όσο ο Αλέκος.

### Υπερθετικός

- Ο Άρης είναι **ο πιο** ψηλός από τους τρεις.
- Η Βάσω είναι **η πιο** μικρή απ' όλους.
- Ο Ευάγγελος είναι **ο λιγότερο** ωραίος από τους τρεις.

## 2 Ρωτήστε και απαντήστε για τον Αλέκο, τον Άρη και τον Ευάγγελο

- π.χ. Ο Αλέκος είναι πιο ψηλός από τον Άρη;  
Ποιος είναι ο πιο λεπτός από τους τρεις; κτλ.

# Μάθημα 22

## 3 Γράψτε τη σωστή πρόταση

1. Άρης / ψηλός / Αλέκος (πιο)  
Ο Άρης είναι πιο ψηλός από τον Αλέκο.
2. Αλέκος / κοντός / Άρης (πιο)  
\_\_\_\_\_
3. Άρης / νέος / Αλέκος (πιο)  
\_\_\_\_\_
4. Ευάγγελος / μεγάλος / τρεις (πιο)  
\_\_\_\_\_
5. Άρης και Αλέκος / πλούσιοι / Ευάγγελος (λιγότερο)  
\_\_\_\_\_
6. Αλέκος / δεν / συμπαθητικός / Ευάγγελος (τόσο... όσο...)  
\_\_\_\_\_
7. Ευάγγελος / πλούσιος / άλλους δύο (πιο)  
\_\_\_\_\_
8. Αλέκος και Ευάγγελος / ψηλοί / Άρης (λιγότερο)  
\_\_\_\_\_
9. Αλέκος / δεν / λεπτός / Άρης (τόσο... όσο...)  
\_\_\_\_\_

## 4 Γράψτε τη σωστή λέξη και βρείτε για ποιον από τους τρεις αδελφούς μιλάμε

1. Ο Ευάγγελος είναι πιο συμπαθητικός απ' αυτόν.
2. Αυτός είναι \_\_\_\_\_ νέος απ' τον Άρη.
3. Αυτός \_\_\_\_\_ πιο πολλά λεφτά απ' τον Άρη.
4. Αυτός είναι λιγότερο \_\_\_\_\_ απ' τον Ευάγγελο.
5. Ο Άρης είναι πιο \_\_\_\_\_ απ' αυτόν.
6. Ο \_\_\_\_\_ είναι πιο νέος απ' αυτόν.

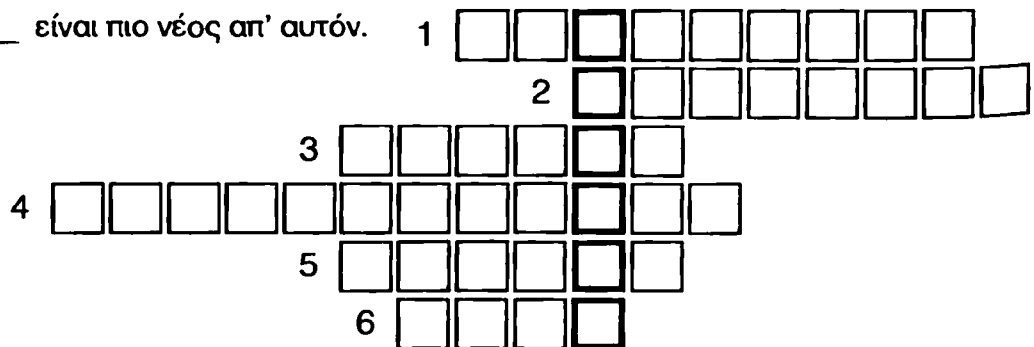

**5** Μιλήστε μεταξύ σας (α) για την οικογένειά σας, (β) για την καθηγήτριά σας και (γ) για τους συμμαθητές σας



### Παράδειγμα

Ποιος είναι πιο μεγάλος; Ο αδελφός σου ή η αδελφή σου;  
Ποια είναι πιο ψηλή; Η καθηγήτριά σου ή εσύ; κτλ.

**6** Διαλέξτε το σωστό

1. Η Έλλη είναι πιο ψηλή από τη μητέρα της.  
α. όσο β. πιο γ. από
2. Η Αθήνα δεν είναι \_\_\_\_\_ ωραία όσο η Θεσσαλονίκη.  
α. όσο β. πιο γ. τόσο
3. Ο γιος μας είναι πιο όμορφος από \_\_\_\_\_ τους.  
α. τον γιο β. ο γιος γ. γιο
4. Η Μάριον είναι \_\_\_\_\_ πιο λεπτή από τις τέσσερις.  
α. η β. λιγότερο γ. όσο
5. Ο Αχιλλέας είναι τόσο χοντρός όσο \_\_\_\_\_ του.  
α. τον πατέρα β. ο πατέρας γ. πατέρας
6. Αυτές οι μηχανές είναι \_\_\_\_\_ ακριβές από εκείνες.  
α. πολύ β. όσο γ. λιγότερο
7. Το Ηράκλειο είναι πιο μεγάλο \_\_\_\_\_ τα Ιωάννινα.  
α. πιο β. τόσο γ. από
8. Αυτοί οι υπολογιστές είναι \_\_\_\_\_ πιο φτηνοί από εκείνους.  
α. λίγο β. λιγότερο γ. από
9. Ο κύριος Καραμάνος είναι \_\_\_\_\_ πλούσιος από τους πέντε.  
α. όσο β. λιγότερο γ. ο πιο

# Μάθημα 22

**Κοιτάξτε!** ☉ ☉

Κάποιος μπορεί να είναι ψηλός ή κοντός.  
χοντρός ή λεπτός / αδύνατος

Μπορεί να έχει	μαύρα καστανά κόκκινα ξανθά γκρίζα άσπρα	μαλλιά. Τα μαλλιά του μπορεί να είναι	ίσια κατσαρά / σγουρά μακριά ή κοντά
		Μπορεί να έχει	καστανά πράσινα γκρίζα γαλανά μάτια.

**7** Περιγράψτε στην τάξη τον Πάνο, την Αριάδνη, τον Μιχάλη και την Ιωάννα.  
Μαντέψτε π χρώμα έχουν τα μαλλιά τους και τα μάτια τους

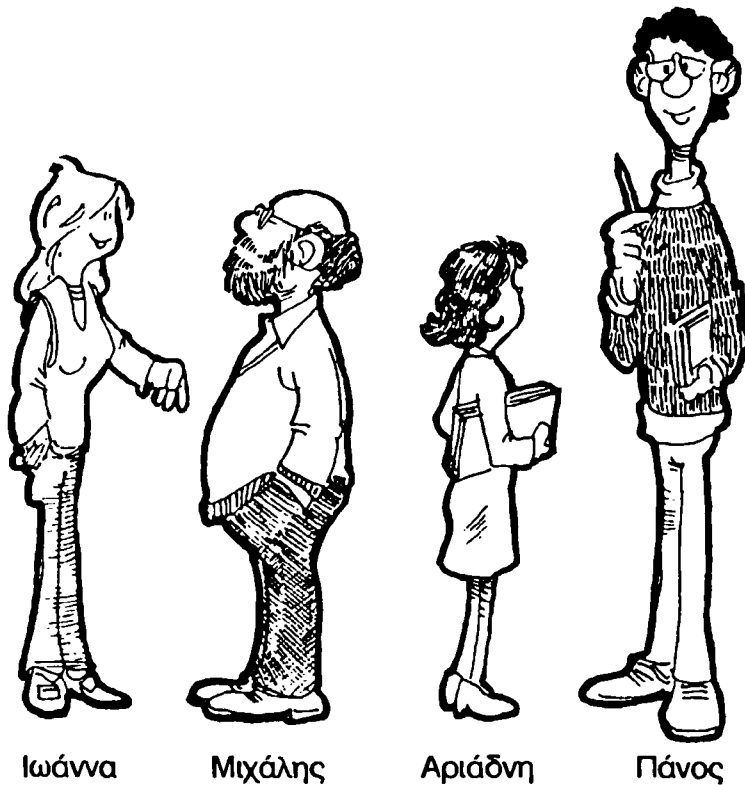

Ιωάννα

Μιχάλης

Αριάδνη

Πάνος

**8** Συγκρίνετε τον Κώστα, τη Χρυσάνθη, τον Μάρκο και την Ελένη



**9** Περιγράψτε στην τάξη δύο ή τρεις συμμαθητές σας.  
Οι άλλοι πρέπει να μαντέψουν για ποιον μιλάτε

π.χ. Είναι ψηλός και λεπτός. Έχει μαύρα κατσαρά μαλλιά και φοράει γυαλιά. Ποιος είναι;

**10** Γράψτε για την οικογένειά σας ή ένα φίλο σας ή μια φίλη σας 





## Στο ταχυδρομείο

- Θανάσης** Καλημέρα. Αυτό το γράμμα εξπρές για Ιρλανδία.  
Κι αυτά τα τρία για Βέλγιο.
- Υπάλληλος** Κι αυτά πάνε εξπρές;
- Θανάσης** Όχι, απλά.
- Υπάλληλος** Λοιπόν. Αυτά τα γραμματόσημα είναι για το εξπρές και αυτά για τα άλλα τρία.  
Πέντε και εβδομήντα όλα μαζί.
- Θανάσης** Έχω κι αυτό το δέμα για Αυστραλία.
- Υπάλληλος** Είναι πάνω από δύο κιλά;
- Θανάσης** Ναι, πρέπει να είναι γύρω στα τρία.
- Υπάλληλος** Ε τότε θα πάτε στη θυρίδα που γράφει "Δέματα". Εκεί απέναντι.
- Θανάσης** Εντάξει, ευχαριστώ.
- Ένας κύριος** Ε... αυτό για την Πάτρα. Συστημένο.



## 11 Ρωτήστε και απαντήστε

1. Τι θέλει να στείλει ο Θανάσης στην Ιρλανδία;
2. Πώς θέλει να το στείλει;
3. Πού πάνε τα άλλα τρία γράμματα;
4. Αυτά θα τα στείλει εξπρές ή απλά;
5. Πόσο κάνουν τα γραμματόσημα;
6. Γιατί δεν μπορεί να στείλει το δέμα απ' αυτή τη θυρίδα;
7. Πού πρέπει να πάει για το δέμα;
8. Ο κύριος μετά απ' τον Θανάση πώς θέλει να στείλει το γράμμα;



## 12 Παίξτε ένα ρόλο

1. Θέλετε να στείλετε δύο γράμματα σ' έναν φίλο σας στο Παρίσι.  
Ένα απλό κι ένα συστημένο. Τα γραμματόσημα κάνουν τρία και ογδόντα.
2. Έχετε να στείλετε τρεις κάρτες στο Αμβούργο. Τα γραμματόσημα κάνουν δύο κι εβδομήντα. Επίσης λέτε στην υπάλληλο ότι έχετε ένα δέμα για τη Βουδαπέστη. Σας ρωτάει αν το δέμα είναι πάνω από δύο κιλά. Εσείς λέτε στην υπάλληλο ότι σίγουρα είναι πάνω από δύο κιλά. Σας λέει ότι πρέπει να πάτε στη θυρίδα 4 που λέει "Δέματα".

## 13 Γράψτε έναν από τους διαλόγους που είπατε

## 14 Ακούστε την ερώτηση και βρείτε τη σωστή απάντηση



1.	(α) Έχει καλό καιρό. (β) Δύο μήνες. (γ) Θα είμαι εδώ σε δύο μήνες.
2.	(α) Στο σινεμά. (β) Δεν πήγα. (γ) Θα πάω το Σάββατο.
3.	(α) Ναι, σε είδε. (β) Όχι, δε σε είδε. (γ) Ναι, με είδε.
4.	(α) Με την Τατιάνα. (β) Με τον Τάκη. (γ) Με τον Γιώργο και την Ελένη.
5.	(α) Όχι, δεν έχω. (β) Ναι, έχει παγωνιά. (γ) Όχι, κάνει πολύ κρύο.



## Αν φύγεις πριν από τις 11, θα τον βρεις εκεί

Ο Σπύρος έχει ένα μικρό τυπογραφείο. Θα λείψει για δύο ώρες, γιατί έχει ραντεβού μ' έναν καινούργιο πελάτη. Αφήνει ένα σημείωμα στον Σταμάτη, τον υπάλληλο που κάνει κάθε μέρα τις εξωτερικές δουλειές.

**Σταμάτη.**

*Υπάρχουν δυο δουλειές για σήμερα.*

*Πρέπει να γίνουν και οι δύο, οπωσδήποτε.*

*Θα πάρεις λεφτά απ' το Δημόπουλο και θα δώσεις έναν φάκελο στον Κωνσταντίνου. Ο φάκελος είναι στο γραφείο μου.*

*Πήγαινε πρώτα στο Δημόπουλο. Αν φύγεις πριν από τις 11, θα τον βρεις εκεί. Αν όχι, θα πάρεις τα λεφτά από τη Μαρίνα.*

*Μετά πήγαινε στον Κωσταντίνου. Θα δώσεις τον φάκελο ή στον ίδιο ή στον άλλο κύριο που είναι στο απέναντι γραφείο. Ύστερα έλα στο τυπογραφείο. Εγώ θα έρθω κατά τις 12.*

**Σπύρος**

### 1

Ρωτήστε και απαντήστε

1. Τι δουλειά κάνει ο Σπύρος;
2. Τι δουλειά κάνει ο Σταμάτης;
3. Τι δουλειές έχει να κάνει ο Σταμάτης σήμερα;
4. Πού πρέπει να πάει πρώτα;
5. Τι θα γίνει αν φύγει πριν από τις 11;
6. Αν δεν είναι εκεί ο Δημόπουλος, από ποιον θα πάρει τα λεφτά;
7. Μετά πού θα πάει;
8. Σε ποιον θα δώσει τον φάκελο;
9. Πού θα πάει μετά;
10. Τι ώρα θα γυρίσει ο Σπύρος στη δουλειά;

Υποθετικός λόγος - Τύπος Α

Αν	(θα) φύγεις	το πρωί,	θα φτάσεις	αργά το βράδυ.
Αν	(θα) φάτε	έξω,	θα έρθουμε	μαζί σας.
	↓		↓	
	μέλλοντας		μέλλοντας	

2 Ρωτήστε έναν συμμαθητή σας τι θα κάνει...

- αν πάει στη Ρώμη / στη Μόσχα / στο Ρίο ντε Ζανέιρο / στην Αθήνα
- αν μείνει στο σπίτι απόψε
- αν ο καιρός είναι καλός την Κυριακή
- αν έρθει ένας φίλος / μια φίλη απόψε στο σπίτι του
- αν δεν πάει στη δουλειά αύριο το πρωί
- αν δει έναν... κροκόδειλο στο μπάνιο του
- αν βρει ένα πορτοφόλι με πολλά λεφτά στον δρόμο



3 Βάλτε τα ρήματα στον σωστό τύπο

- Αν φτάσεις νωρίς το απόγευμα, θα τον δεις. (εσύ, φτάνω, βλέπω)
- Αν \_\_\_\_\_ μηχανή, δεν θα \_\_\_\_\_ κι αυτοκίνητο. (εγώ, αγοράζω, παίρνω)
- Αν ο καιρός \_\_\_\_\_ καλός, θα \_\_\_\_\_ στην παραλία. (είμαι, εμείς, πηγαίνω)
- Αν \_\_\_\_\_ τα παιδιά σας, θα \_\_\_\_\_ με την Καιτούλα. (έρχομαι, παίζω)
- Αν \_\_\_\_\_ στις 7, θα \_\_\_\_\_ στο αεροδρόμιο στις 9. (αυτές, ξυπνάω, είμαι)
- Αν \_\_\_\_\_ στο σπίτι, θα \_\_\_\_\_ μουσική. (εμείς, μένω, ακούω)
- Αν \_\_\_\_\_ στο σπίτι, θα \_\_\_\_\_ κάτι κινέζικο. (εσείς, έρχομαι, εγώ, μαγειρεύω)

## Μάθημα 23

- 4** Γράψτε τι θα κάνετε φέτος το καλοκαίρι, αν πάτε σ' ένα ελληνικό νησί.   
Χρησιμοποιήστε τα παρακάτω ρήματα, επίθετα και ουσιαστικά

πάω - τρώω - πίνω - κολυμπάω - χορεύω - αγοράζω

ταβέρνες - ψάρια - καλαμαράκια - μουσακάς - κρασί - ούζο - βόλτες  
βάρκα - ελληνικοί χοροί - ωραίες παραλίες - ελληνικά κοσμήματα



### Προστακτική

	Ενικός	Πληθυντικός
έρχομαι	έλα	ελάτε
πηγαίνω (πάω)	πήγαινε	πηγαίνατε
φεύγω	φύγε	φύγετε
περιμένω	περίμενε	περιμένετε
κάθομαι	κάθισε ή κάτσε	καθίστε

### 5 Βάλτε τα ρήματα στην προστακτική

1. Νατάσα, πήγαινε στο γραφείο τώρα. Σε θέλει η καθηγήτρια. (πηγαίνω)
2. Παιδί μου, \_\_\_\_\_ ακόμα λίγο. Το φαγητό δεν είναι έτοιμο. (περιμένω)
3. \_\_\_\_\_ κύριε Κοσμά. Ο κύριος Νικολάου θα σας δει σε πέντε λεπτά. (κάθομαι)
4. \_\_\_\_\_ Κώστα. Ο Θωμάς είμαι. Πώς πάει; (έρχομαι)
5. \_\_\_\_\_ στη σειρά σας κύριε. Η κυρία είναι πριν από σάς. (περιμένω)
6. \_\_\_\_\_ Ελένη μου. Εγώ πάω να φτιάξω καφέ. (κάθομαι)
7. \_\_\_\_\_ σε παρακαλώ. Δεν έχουμε να πούμε τίποτε. (φεύγω)

**και οι δύο, και τα δύο**

A : Θα έρθει ο Γιώργος ή ο Δημήτρης;

B : Θα έρθουν και οι δύο.

A : Ποια τσάντα θα πάρετε από τις δύο;

B : Θα πάρω και τις δύο.

A : Ποιον είδες; Τον Σταύρο ή την Έφη;

B : Είδα και τους δύο.

A : Το μαύρο ή το καφέ;

B : Και τα δύο.

**κάθε**

Κάνω μπάνιο **κάθε μέρα**.

**Κάθε Σάββατο** παίζω μπάσκετ.

Πάμε **κάθε χρόνο** διακοπές στην Κέρκυρα.

**Κάθε πότε** πας στο σινεμά;

**Κάθε** μεγάλη πόλη έχει και νοσοκομείο.

**άλλος, -η, -ο**

Δεν θέλω αυτό το φόρεμα θέλω το **άλλο**.

Ο **άλλος** υπολογιστής είναι πιο φτηνός.

Δεν θα πάρω αυτές, θα πάρω τις **άλλες** δύο.

Δεν θα έρθουνε μαζί μας, θα πάνε με τους **άλλους**.

**6** Γράψτε το σωστό 

1. "Ποιος ήρθε τελικά; Ο Πέτρος ή ο Άλκης;" "Ήρθαν   γ   ."  
α. και τα δύο    β. και τους δύο    γ. και οι δύο
2. "Αυτές οι καρέκλες σ' αρέσουν;" "Όχι πολύ. Προτιμώ            ."  
α. τις άλλες    β. οι άλλες    γ. άλλες
3. "Κάθε πότε πας στο γυμναστήριο;" "            Τρίτη και Παρασκευή."  
α. Άλλη    β. Κάθε    γ. Την
4. "Σας αρέσει το ούζο ή το κρασί;" "Μ' αρέσουν            ."  
α. και τα δύο    β. και οι δύο    γ. και τις δύο
5. "Πας συχνά στο σινεμά;" "Ναι, πάω            βδομάδα."  
α. τη    β. την άλλη    γ. κάθε
6. "Θα φύγεις αυτή την Πέμπτη;" "Όχι, θα φύγω            Πέμπτη."  
α. κάθε    β. την άλλη    γ. την



## Θέλω να κάνω μια κατάθεση

- Ελένη** Καλημέρα. Θέλω να κάνω μία κατάθεση στο λογαριασμό 131-002104-13098.  
**Ταμίας** Παπανικολάου Ιωάννα;  
**Ελένη** Ναι, ακριβώς.  
**Ταμίας** Πόσα θα βάλετε;  
**Ελένη** Τριακόσια πενήντα δύο ευρώ. Είναι για το ενοίκιο.  
**Ταμίας** Το όνομά σας;  
**Ελένη** Ελένη Δημητριάδη.  
**Ταμίας** Μια υπογραφή εδώ παρακαλώ.  
**Ελένη** Θα ήθελα να κάνω και μία ανάληψη πεντακόσια ευρώ.  
**Ταμίας** Το βιβλιάριο και την ταυτότητά σας.  
**Ελένη** Α, συγγνώμη. Ορίστε.  
**Ταμίας** Πόσα είπατε ότι θέλετε να πάρετε; Πεντακόσια;  
**Ελένη** Μάλιστα. Εε... Ξέρετε, θα ήθελα να βγάλω και μία πιστωτική κάρτα.  
**Ταμίας** Για πιστωτικές θα πάτε στην κυρία Δήμου, δεύτερο γραφείο αριστερά.  
**Ελένη** Νά 'στε καλά. Ευχαριστώ.

### 7 Σωστό ή λάθος;

1. Η Ελένη είναι στην τράπεζα.
2. Θέλει να κάνει μια κατάθεση στον λογαριασμό 131 - 002104 - 12498.
3. Θέλει να βάλει στον λογαριασμό τριακόσια πενήντα δύο ευρώ.
4. Τα λεφτά είναι για το ενοίκιο.
5. Θέλει να κάνει και μία ανάληψη πενήντα ευρώ.
6. Η Ελένη δεν έχει βιβλιάριο.
7. Δεν μπορεί να βγάλει πιστωτική κάρτα στο ίδιο ταμείο.

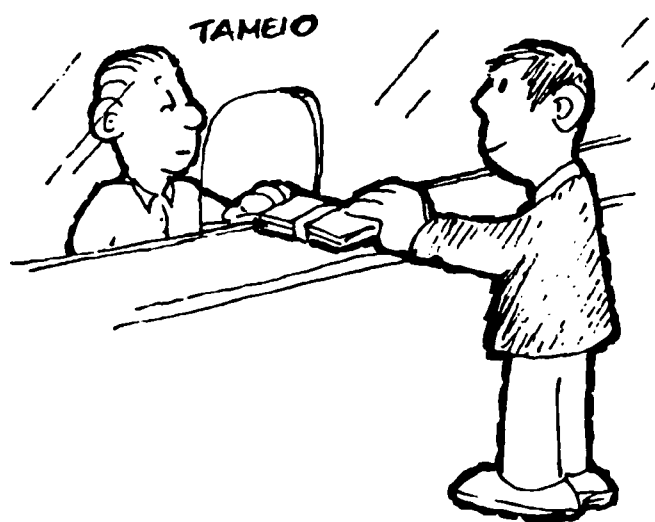

## Κοιτάξτε! ☹ ☹

Αν δεν θέλουμε να έχουμε λεφτά στο σπίτι, τα βάζουμε στην τράπεζα, σ' έναν **λογαριασμό**. Όταν δεν έχουμε λογαριασμό, **ανοίγουμε** έναν.

Όταν βάζουμε λεφτά σ' έναν λογαριασμό, κάνουμε μία **κατάθεση**.

Όταν παίρνουμε λεφτά από έναν λογαριασμό, κάνουμε μία **ανάληψη**.

Για να βάλουμε ή να πάρουμε χρήματα από τον λογαριασμό μας, δίνουμε το **βιβλιάριό** μας.

Αν θέλουμε, μπορούμε να κάνουμε μια κατάθεση ή μια ανάληψη στην **Αυτόματη Ταμειακή Μηχανή (ΑΤΜ)**.

Σ' ένα κατάστημα μπορούμε να πληρώσουμε και με **πιστωτική κάρτα**.

Στην τράπεζα επίσης μπορούμε να **χαλάσουμε** π.χ. δολάρια, γιεν κτλ. και να πάρουμε ευρώ.

## 8 Είστε στην τράπεζα. Παίξτε ένα ρόλο

1. Θέλετε να κάνετε μια κατάθεση στον λογαριασμό 044-5678931-13459. Θέλετε να βάλετε €410. Τα λεφτά είναι για ενοίκιο. Αυτός που έχει τον λογαριασμό λέγεται Δημήτρης Καραμάνογλου. Θέλετε να κάνετε και μια ανάληψη €150 από τον λογαριασμό σας. Δεν έχετε ταυτότητα, έχετε διαβατήριο.
2. Θέλετε ν' ανοίξετε έναν λογαριασμό. Ο υπάλληλος ζητάει το όνομά σας, τη διεύθυνσή σας και το τηλέφωνό σας. Στον λογαριασμό αυτό θα κάνετε μία κατάθεση €1500. Θέλετε επίσης να βγάλετε μια πιστωτική κάρτα που είναι και cashcard. Για την κάρτα θα πάτε στον κύριο Γρηγοριάδη, στο υπόγειο.

## Μάθημα 23



### Ούτε κι εμένα

- Πέτρος** Τι λες να κάνουμε απόψε;  
**Άννα** Δεν ξέρω. Έχεις εσύ καμιά καλή ιδέα;  
**Πέτρος** Θέλεις να πάμε σινεμά; Στο "Άστυ" παίζει μια καλή κινέζικη ταινία. Θα πάνε κι ο Γιώργος με την Έλλη.  
**Άννα** Δε μ' αρέσουν οι κινέζικες ταινίες.  
**Πέτρος** Εμένα μ' αρέσουν αλλά δεν πειράζει. Μήπως θέλεις να πάμε στο θέατρο; Βέβαια εμένα το θέατρο δε μ' αρέσει και πολύ.  
**Άννα** Ούτε κι εμένα. Το ξέρεις.  
**Πέτρος** Τότε μήπως προτιμάς να πάμε σ' ένα μπαράκι και μετά...  
**Άννα** Όχι, όχι. Θέλω κάτι άλλο.  
**Πέτρος** Καλά, δεν θέλεις ούτε σινεμά ούτε θέατρο ούτε μπαράκι. Τι θέλεις ρε κορίτσι μου;  
**Άννα** Δεν ξέρω. Θέλω περιπέτεια, θέλω κάτι εξωτικό...

### 9 Σωστό ή λάθος;

1. Η Άννα ξέρει τι θέλει να κάνει άποψε.
2. Στο "Άστυ" παίζει μια κινέζικη ταινία.
3. Στο σινεμά θα είναι κι ο Πέτρος με την Άννα.
4. Η Άννα δεν θέλει να δει κινέζικη ταινία.
5. Τελικά θα πάνε στο θέατρο.
6. Η Άννα θέλει να πάει στο μπαρ.
7. Η Άννα θέλει περιπέτεια.

A : Σ' / Σας αρέσει το ούζο;

B : Ναι, μ' αρέσει. **Εσένα / Εσάς;**

A : **Κι εμένα** μ' αρέσει. / Όχι, δε μ' αρέσει.

A : Μ' αρέσει η κλασική μουσική.

B : **Κι εμένα.**

A : Δε μ' αρέσουν οι γαρίδες.

B : **Ούτε κι εμένα.**

A : Θα πάω διακοπές στη Σίφνο.

B : **Κι εγώ. / Εγώ όχι.**

A : Αγοράσαμε καινούργιο αυτοκίνητο.

B : **Κι εμείς. / Εμείς όχι.**

A : Μπορώ να πάρω την εφημερίδα σου;

B : Ναι αλλά τη θέλει και η **Ελένη.**

A : Ποια μιλάει αραβικά; Η Μαίρη ή η Λέλα;

B : **Ούτε** η Μαίρη **ούτε** η Λέλα.

A : Ποιον θα δεις απόψε;

Τον Παύλο ή τον Αλέξη;

B : **Ούτε** τον ένα **ούτε** τον άλλο.

A : Τώρα ή μετά;

B : **Ούτε** τώρα **ούτε** μετά.

A : Δεν θα πάω στο σινεμά.

B : **Ούτε (κι)** εγώ.

A : Δεν έφαγα τίποτα.

B : **Ούτε (κι)** η γυναίκα σου.



## 10 Διαλέξτε το σωστό

1. "Χθες το βράδυ έμεινα στο σπίτι." " Κι εγώ. / Κι εμένα. / Ούτε κι εγώ. "
2. "Η Βάσω ή η Ρένα θα πάει στο Ναύπλιο;" " Ούτε κι εγώ. / Κι εμείς. / Ούτε η μία ούτε η άλλη. "
3. "Δε μ' αρέσει ο μουσακάς." " Κι εμένα μ' αρέσει. / Εμένα μ' αρέσει. / Ούτ' εγώ. "
4. "Είμαι πολύ κουρασμένος σήμερα." " Εγώ, όχι. / Ούτε κι εγώ. / Κι εμένα. "
5. "Μ' αρέσουν τα παιδιά." " Κι εμένα. / Εγώ όχι. / Ούτε κι εμείς. "
6. "Μόνο εσύ θα είσαι;" " Όχι, ούτε η Μαρία. / Όχι, θα είναι κι η Μαρία. / Ναι, θα είμαι κι εγώ. "
7. "Σπαγγέτι ή μπριζόλα;" " Ούτε το ένα ούτε το άλλο. / Ούτε κι εγώ. / Κι εμένα. "
8. "Δε μαγειρεύω τίποτε για σήμερα." " Εγώ, όχι. / Ούτε κι εμένα. / Ούτε κι εγώ. "

## 11 Ακούστε την ερώτηση και διαλέξτε τη σωστή απάντηση



1.	(α)	Χθες.
	(β)	Ο Ιανουάριος.
	(γ)	Τον Ιανουάριο.
2.	(α)	Ναι, είναι πιο λεπτός.
	(β)	Ναι, είναι λιγότερο λεπτός.
	(γ)	Ναι, είναι πιο χοντρός.
3.	(α)	Κι εγώ.
	(β)	Κι εμένα.
	(γ)	Ούτε κι εμένα.
4.	(α)	Ούτε εμείς.
	(β)	Κι εμείς.
	(γ)	Κι εγώ δεν έχω.



## Επανάληψη Μαθημάτων 19-23

**1** Βρείτε τη λέξη που είναι διαφορετική



1.	κάνω μπάνιο	παραλία	θάλασσα	δρόμος
2.	ακούσω	φάμε	μείνουνε	ξυπνάτε
3.	κοντή	συμπαθητική	χοντρή	ψηλή
4.	πάμε	ερχόμαστε	ήμασταν	μπορούμε
5.	τηλεόραση	ταχυδρομείο	γράμμα	γραμματόσημο
6.	είδανε	περιμένανε	ήπιανε	διαβάζουνε
7.	με	μας	τον	εγώ
8.	ουζάκι	μπιρίτσα	χταπόδι	Δημητράκης
9.	καλοκαίρι	ζέστη	άνοιξη	χειμώνας
10.	αύριο	χθες	πέρσι	προχτές
11.	κατσαρά	γαλανά	ίσια	κοντά
12.	Πώς;	Παρακαλώ;	Εμπρός;	Λέγετε;

## 2 Βάλτε τα ρήματα στον μέλλοντα ή στην υποτακτική

1. Λέμε να γυρίσουμε κατά τις επτά. (γυρίζω)
2. Τα παιδιά \_\_\_\_\_ στο σπίτι απόψε και \_\_\_\_\_ τηλεόραση. (μένω)(βλέπω)
3. Ο Κώστας κι εγώ \_\_\_\_\_ χαρτιά. Εσείς τι \_\_\_\_\_ ; (παίζω)(κάνω)
4. Τι ώρα θέλετε \_\_\_\_\_ στην Αθήνα; (φτάνω)
5. Εγώ δεν μπορώ \_\_\_\_\_ στο σχολείο σήμερα. (έρχομαι)
6. Εμείς \_\_\_\_\_ νωρίς γιατί θέλουμε \_\_\_\_\_ εκεί στις οχτώ. (ξεκινάω)(είμαι)
7. Εσείς δεν \_\_\_\_\_ τίποτε ως το μεσημέρι; \_\_\_\_\_ σίγουρα. (τρών)(πεινάω)
8. Σοφία, γιατί θέλεις \_\_\_\_\_ το αυτοκίνητό μου; (παίρνω)
9. Ελένη, τι ώρα πρέπει \_\_\_\_\_ το πρωί; (ξυπνάω)
10. Ο Γιωργάκης δεν θέλει \_\_\_\_\_ το γάλα του. (πίνω)
11. Σήμερα έχω \_\_\_\_\_ γιατί περιμένω δυο φίλους μου. (μαγειρεύω)
12. Η Έφη κι η Γεωργία \_\_\_\_\_ λεφτά για τους "Γιατρούς Χωρίς Σύνορα". (δίνω)

## 3 Μιλήστε μεταξύ σας. Χρησιμοποιήστε τα επίθετα "μεγάλο", "μικρό", "ακριβό", "φτηνό", "ωραίο", "γρήγορο"



### Παράδειγμα

- A : Ποιο αυτοκίνητο είναι πιο ακριβό; Το πρώτο ή το δεύτερο;  
 B : Μάλλον το δεύτερο είναι πιο ακριβό.  
 A : Και ποιο είναι το πιο ακριβό από τα τρία;  
 B : Νομίζω το τρίτο.

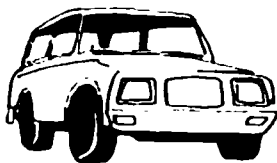

1



2



3

# Μάθημα 24

## 4 Διαλέξτε το σωστό

1. Πού ήσουν / θα είσαι την περασμένη Τετάρτη;
2. Πόσον καιρό έχετε από την / στην Αμερική;
3. Αύριο τα παιδιά πρέπει να τηλεφωνούν / τηλεφωνήσουν στη μαμά τους.
4. "Δε μ'αρέσει το ουϊσκι." "Ούτε κι εμένα / εγώ ."
5. Με ποιος / ποιον πήγες στην Ύδρα το καλοκαίρι;
6. Μεθαύριο μπορεί να βγαίνουμε / βγούμε με την καθηγήτριά μας.
7. Ο Πήτερ προσπαθεί να / θα μιλήσει ελληνικά.
8. "Εμπρός;" " Ο κύριος Ζερβός / Τον κύριο Ζερβό , παρακαλώ."
9. Η Τατιάνα είναι όσο / τόσο ωραία όσο και η αδελφή της.
10. Αν φάμε / τρώμε νωρίς, θα πάμε στο σινεμά.
11. Θα έρθω στη Θεσσαλονίκη τον Ιούνιο / ο Ιούνιος .
12. Αυτοί οι υπολογιστές είναι πιο ακριβούς / ακριβοί από τους άλλους.

## 5 Βάλτε τη σωστή λέξη

χορέψουμε - λιμάνι - καταπληκτικό - καλέσω - πλοία - κλίμα - χειμώνα - νησιά - παραλία - συννεφιά - μισθός - έξυπνος

1. Η ταβέρνα δίπλα στο σπίτι μας έχει καταπληκτικό φαγητό.
2. Τον \_\_\_\_\_ στον Καναδά κάνει πολύ κρύο.
3. Στην Αθήνα δεν έχει συχνά \_\_\_\_\_ .
4. Αύριο το βράδυ θα πάμε να \_\_\_\_\_ ελληνικούς χορούς.
5. Ο Μάρκος είναι πιο \_\_\_\_\_ από τον αδελφό του.
6. Έχει μια πολύ ωραία \_\_\_\_\_ με πολύ καθαρά νερά λίγο πιο κάτω.
7. Απ' αυτό το \_\_\_\_\_ φεύγουν τρία \_\_\_\_\_ κάθε μέρα.
8. Το Αιγαίο Πέλαγος έχει πιο πολλά \_\_\_\_\_ από το Ιόνιο.
9. Προτιμώ να δουλέψω εκεί γιατί ο \_\_\_\_\_ είναι πιο υψηλός.
10. Σκέφτομαι να τους \_\_\_\_\_ στο σπίτι μου την άλλη εβδομάδα.
11. Η νότια Γαλλία έχει πιο ωραίο \_\_\_\_\_ από τη βόρεια.

**6** Τελειώστε κάθε πρόταση, όπως εσείς νομίζετε

1. Αν έρθεις απόψε, \_\_\_\_\_ .
2. Θα αγοράσω καινούργιο υπολογιστή αν \_\_\_\_\_ .
3. Αν ο καιρός είναι καλός το σαββατοκύριακο, \_\_\_\_\_ .
4. Θα φύγω αργά απ' το γραφείο αν \_\_\_\_\_ .
5. Αν πάω στην Καλαμπάκα, \_\_\_\_\_ .
6. Θα μείνουμε στο σπίτι αν \_\_\_\_\_ .
7. Θα περάσουμε πολύ ωραία αν \_\_\_\_\_ .

**7** Βάλτε τα ρήματα στον αόριστο

Την περασμένη Δευτέρα πήγα(με) (πάω) με την αδελφή μου στην Τσιμισκή για ψώνια. \_\_\_\_\_ (έρχομαι) μαζί μας κι η Ελένη. Η Ελένη πάντα αργεί κι έτσι την \_\_\_\_\_ (περιμένω) περίπου μισή ώρα. \_\_\_\_\_ (αγοράζω) ρούχα, παπούτσια και βιβλία. Στο δρόμο \_\_\_\_\_ (βλέπω) τον Τάκη. \_\_\_\_\_ (είμαι) με την καινούργια φίλη του, την Αλεξάνδρα. \_\_\_\_\_ (πάω) όλοι μαζί και \_\_\_\_\_ (τρώω) σ' ένα ωραίο εστιατόριο, στα Λαδάδικα. \_\_\_\_\_ (είμαι), βέβαια, λίγο ακριβό. Ο Τάκης με την Αλεξάνδρα \_\_\_\_\_ (φεύγω) κατά τις τρεις. Εμείς \_\_\_\_\_ (μένω) λίγο ακόμα και \_\_\_\_\_ (πίνω) ένα καφεδάκι. Όταν \_\_\_\_\_ (γυρίζω) στο σπίτι κατά τις πέντε, \_\_\_\_\_ (είμαι) λίγο κουρασμένες.

**8** Βρείτε ρήματα στον αόριστο, στην υποτακτική (χωρίς το "να"), και μία γνωστή προστακτική. Ψάξτε οριζόντια, κάθετα και διαγώνια

Π	Δ	Κ	Α	Π	Ν	Ι	Σ	Ω	Α
Α	Κ	Α	Ν	Ε	Ι	Λ	Ξ	Χ	Γ
Ρ	Τ	Υ	Μ	Δ	Ψ	Ι	Π	Γ	Ο
Ω	Ο	Υ	Ε	Φ	Α	Ω	Α	Υ	Ρ
Δ	Ο	Ε	Ι	Π	Α	Μ	Ε	Ρ	Α
Δ	Ψ	Χ	Ν	Λ	Τ	Ν	Ι	Ι	Σ
Ε	Ρ	Θ	Ε	Ι	Α	Χ	Τ	Σ	Ε
Ι	Λ	Δ	Ι	Φ	Α	Ε	Ι	Ω	Σ
Σ	Τ	Α	Κ	Ο	Υ	Σ	Α	Ι	Γ



## Η Ελλάδα σήμερα

Η Ελλάδα βρίσκεται στην νοτιοανατολική Ευρώπη. Είναι μια σχετικά μικρή χώρα. Η έκτασή της είναι 132.000 τετραγωνικά χιλιόμετρα και έχει περίπου 11.000.000 κατοίκους. Βόρεια συνορεύει με την Αλβανία, την Πρώην Γιουγκοσλαβική Δημοκρατία της Μακεδονίας (ΠΓΔΜ) και τη Βουλγαρία και βορειοανατολικά με την Τουρκία. Πρωτεύουσά της είναι η Αθήνα και μεγάλες πόλεις είναι η Θεσσαλονίκη, η Πάτρα, το Ηράκλειο, τα Ιωάννινα, ο Βόλος και η Λάρισα.

Είναι χώρα ορεινή. Έχει πολλά βουνά και το πιο ψηλό απ' αυτά είναι ο Όλυμπος.

Έχει πάνω από 2.000 νησιά αλλά μόνο 200 απ' αυτά περίπου έχουν κατοίκους. Το πιο μεγάλο νησί είναι η Κρήτη. Άλλα γνωστά νησιά είναι η Ρόδος, η Μύκονος και η Σαντορίνη στο Αιγαίο Πέλαγος, η Κέρκυρα και η Κεφαλονιά στο Ιόνιο Πέλαγος.

Η Ελλάδα έχει γενικά ωραίο κλίμα. Το καλοκαίρι κάνει ζέστη παντού και το χειμώνα κάνει κρύο στη βόρεια Ελλάδα ενώ στην υπόλοιπη χώρα δεν έχει πολύ κρύο.

Υπάρχουν πολλά αρχαία μνημεία, όπως ναοί, θέατρα, αγάλματα, τάφοι κ.ά. Αυτά μαζί με το ωραίο της κλίμα, τις φυσικές της ομορφιές, τις καταπληκτικές παραλίες, τα καθαρά νερά, τα όμορφα νησιά και την ωραία της κουζίνα, κάνουν εκατομμύρια τουρίστες να έρχονται κάθε χρόνο στην Ελλάδα.

### 9

#### Ρωτήστε και απαντήστε

1. Πού βρίσκεται η Ελλάδα;
2. Είναι σχετικά μικρή ή μεγάλη χώρα;
3. Τι έκταση έχει;
4. Πόσους κατοίκους έχει σήμερα;
5. Με ποιες χώρες συνορεύει βόρεια;
6. Και βορειοανατολικά με ποια χώρα συνορεύει;
7. Ποια είναι η πρωτεύουσά της;
8. Η Θεσσαλονίκη και η Πάτρα είναι μικρές πόλεις;
9. Ποιο είναι το πιο ψηλό βουνό στην Ελλάδα;
10. Έχει πολλά νησιά; Πόσα περίπου;
11. Ποιο είναι το πιο μεγάλο νησί της;
12. Ποια άλλα νησιά είναι γνωστά στο Αιγαίο Πέλαγος;
13. Και στο Ιόνιο Πέλαγος;
14. Πώς είναι το κλίμα στην Ελλάδα;
15. Γιατί εκατομμύρια τουρίστες έρχονται στην Ελλάδα κάθε χρόνο;

βορράς

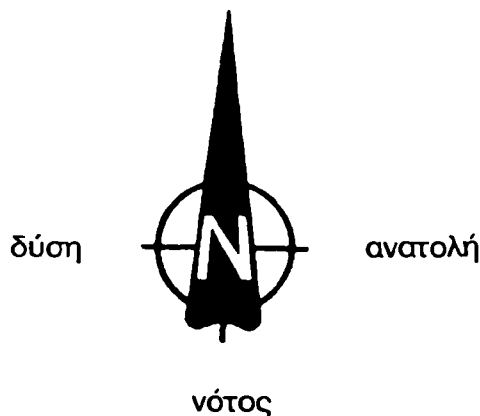

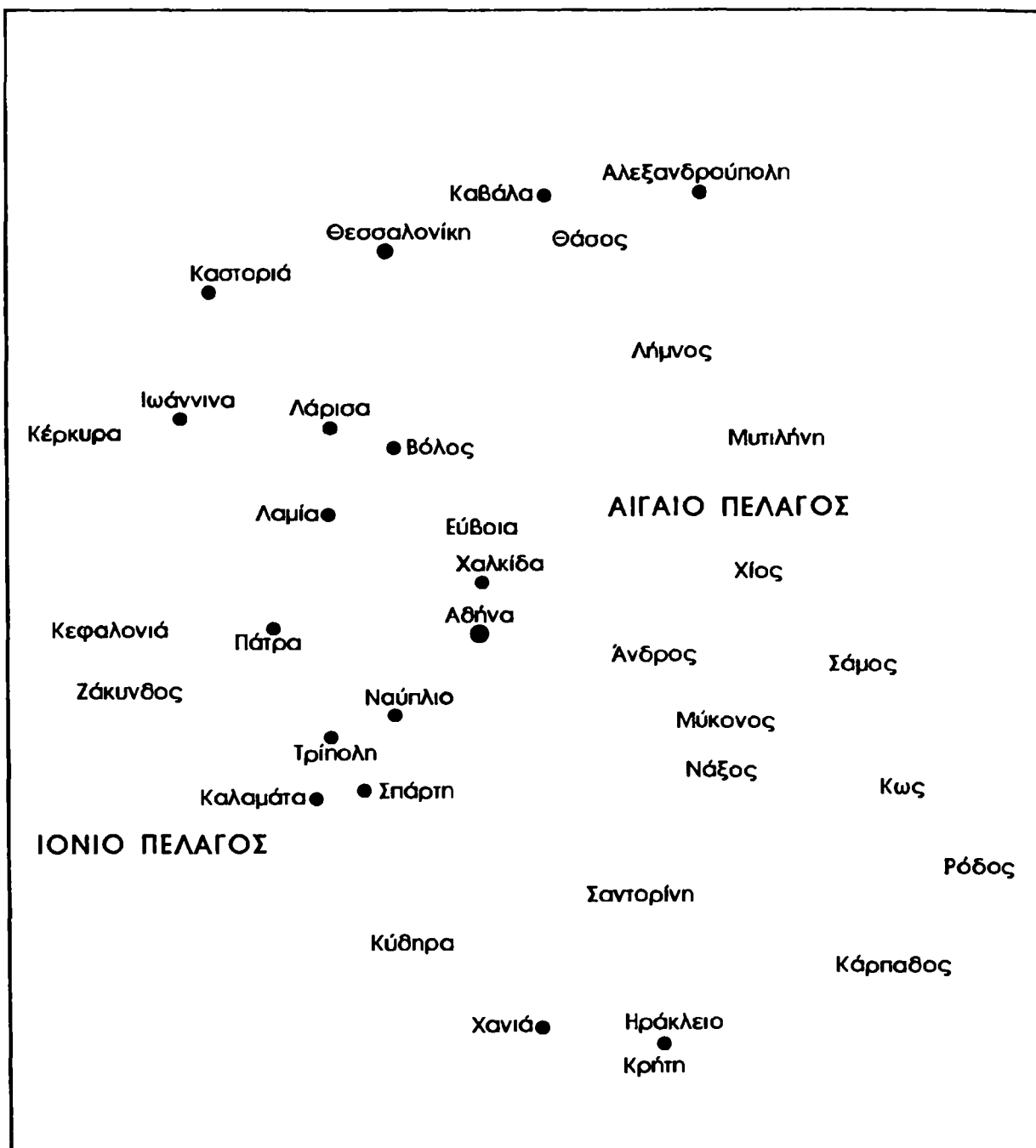

## Μάθημα 24

### 10 Βάλτε τη σωστή λέξη

ναοί - σχετικά - συνορεύει - μνημεία - κατοίκους - γνωστά - υπόλοιπη - ορεινή - ομορφιές

1. Βορειοανατολικά η Ελλάδα συνορεύει με την Τουρκία.
2. Στη βόρεια Ελλάδα μπορεί να κάνει κρύο τον χειμώνα ενώ στην \_\_\_\_\_ χώρα όχι.
3. Στην Ελλάδα υπάρχουν πολλά αρχαία \_\_\_\_\_ .
4. Η Ελλάδα είναι \_\_\_\_\_ χώρα, δηλαδή έχει πολλά βουνά.
5. Η Ελλάδα έχει περίπου έντεκα εκατομμύρια \_\_\_\_\_ .
6. Υπάρχουν πολλές φυσικές \_\_\_\_\_ .
7. Στην Ελλάδα υπάρχουν πολλοί \_\_\_\_\_ από τα αρχαία χρόνια.
8. Η Ελλάδα είναι \_\_\_\_\_ μικρή χώρα.
9. \_\_\_\_\_ νησιά στο Αιγαίο Πέλαγος είναι η Ρόδος, η Μύκονος και η Σαντορίνη.

### 11 Βάλτε τη σωστή λέξη

ναός - σχετικά - συνορεύει - μνημεία - κατοίκους - γνωστός - νησί - ορεινή - Ευρώπη

1. Η Ισπανία συνορεύει βόρεια με τη Γαλλία.
2. Ο Παρθενώνας είναι ίσως ο πιο \_\_\_\_\_ αρχαίος \_\_\_\_\_ στον κόσμο.
3. Το Αφγανιστάν είναι \_\_\_\_\_ χώρα.
4. Η Ινδία σήμερα έχει περίπου ένα δισεκατομμύριο \_\_\_\_\_ .
5. Η Βρετανία και η Σουηδία βρίσκονται στην \_\_\_\_\_ .
6. Η Κοσταρική είναι μια \_\_\_\_\_ μικρή χώρα στην Κεντρική Αμερική.
7. Ένα από τα πιο γνωστά αρχαία \_\_\_\_\_ στη Ρώμη είναι το Κολοσσαίο.
8. Και η Αυστραλία είναι ένα μεγάλο \_\_\_\_\_ .



**12** Γράψτε για τη χώρα σας 

**13** Γράψτε τη σωστή λέξη και βρείτε για ποια χώρα μιλάμε 

1. Σ' αυτή τη χώρα το καλοκαίρι κάνει ζέστη .
2. Ο Παρθενώνας βρίσκεται στην \_\_\_\_\_ .
3. Ο \_\_\_\_\_ είναι το πιο ψηλό βουνό της.
4. Έχει πολλές και ωραίες \_\_\_\_\_ .
5. Ένα από τα πιο γωστά νησιά της είναι η \_\_\_\_\_ .
6. Στη χώρα αυτή υπάρχουν πολλά αρχαία \_\_\_\_\_ .

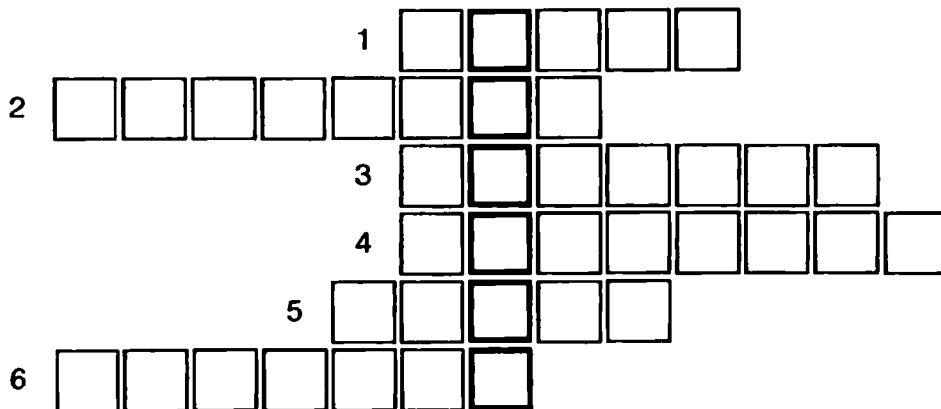

---

## Πίνακες Γραμματικής

# Πίνακες Γραμματικής

## Κλίση Οριστικού και Αόριστου Άρθρου

### Οριστικό

	Αρσενικό	Θηλυκό	Ουδέτερο
<b>Ενικός</b>			
Ονομαστική	ο	η	το
Γενική	του	της	του
Αιτιατική	τον	τη(ν)	το
<b>Πληθυντικός</b>			
Ονομαστική	οι	οι	τα
Γενική	των	των	των
Αιτιατική	τους	τις	τα

### Αόριστο

	Αρσενικό	Θηλυκό	Ουδέτερο
<b>Ενικός</b>			
Ονομαστική	ένας	μία	ένα
Γενική	ενός	μιας	ενός
Αιτιατική	έναν	μια(ν)	ένα
<b>Πληθυντικός</b>			
Ονομαστική	-	-	-
Γενική	-	-	-
Αιτιατική	-	-	-

## Κλίση Ουσιαστικών

### Αρσενικά

-ος, -οι

Ενικός	Αρσενικό	Θηλυκό	Ουδέτερο	Αρσενικό	Θηλυκό	Ουδέτερο
Ονομαστική	ο	γιατρ-ός	θεί-ος	κύρι-ος	πονοκέφαλ-ος	
Γενική	του	γιατρ-ού	θεί-ου	κυρί-ου	πονοκέφαλ-ου	
Αιτιατική	τον	γιατρ-ό	θεί-ο	κύρι-ο	πονοκέφαλ-ο	
<b>Πληθυντικός</b>						
Ονομαστική	οι	γιατρ-οί	θεί-οι	κύρι-οι	πονοκέφαλ-οι	
Γενική	των	γιατρ-ών	θεί-ων	κυρί-ων	πονοκέφαλ-ων	
Αιτιατική	τους	γιατρ-ούς	θεί-ους	κυρί-ους	πονοκέφαλ-ους	

-ας, -ες

Ενικός	Αρσενικό	Θηλυκό	Ουδέτερο	Αρσενικό	Θηλυκό	Ουδέτερο
Ονομαστική	ο	ταμί-ας	άντρ-ας	αγών-ας	πίνακ-ας	
Γενική	του	ταμί-α	άντρ-α	αγών-α	πίνακ-α	
Αιτιατική	τον	ταμί-α	άντρ-α	αγών-α	πίνακ-α	
<b>Πληθυντικός</b>						
Ονομαστική	οι	ταμί-ες	άντρ-ες	αγών-ες	πίνακ-ες	
Γενική	των	ταμι-ών	αντρ-ών	αγών-ων	πινάκ-ων	
Αιτιατική	τους	ταμί-ες	άντρ-ες	αγών-ες	πίνακ-ες	

### -ης, -ες

#### Ενικός

Ονομαστική	ο	πωλητ-ής	πελάτ-ης
Γενική	του	πωλητ-ή	πελάτ-η
Αιτιατική	τον	πωλητ-ή	πελάτ-η

#### Πληθυντικός

Ονομαστική	οι	πωλητ-ές	πελάτ-ες
Γενική	των	πωλητ-ών	πελατ-ών
Αιτιατική	τους	πωλητ-ές	πελάτ-ες

## Θηλυκά

### -α, -ες

#### Ενικός

Ονομαστική	η	δουλ-ειά	κυρί-α	θάλασσ-α	ταυτότητ-α
Γενική	της	δουλ-ειάς	κυρί-ας	θάλασσ-ας	ταυτότητ-ας
Αιτιατική	τη(ν)	δουλ-ειά	κυρί-α	θάλασσ-α	ταυτότητ-α

#### Πληθυντικός

Ονομαστική	οι	δουλ-ειές	κυρί-ες	θάλασσ-ες	ταυτότητ-ες
Γενική	των	δουλ-ειών	κυρι-ών (*)	θαλασσ-ών	ταυτοτήτ-ων
Αιτιατική	τις	δουλ-ειές	κυρί-ες	θάλασσ-ες	ταυτότητ-ες

(\*) Εξαιρέσεις: (α) η μητέρα (των μητέρων), η δασκάλα (των δασκάλων), η εικόνα (των εικόνων)  
 (β) όλα τα θηλυκά που τελειώνουν σε -ίδα (των σελίδων) και -άδα (των χιλιάδων)

### -η, -ες

#### Ενικός

Ονομαστική	η	αδελφ-ή	κόρ-η	ζάχαρ-η
Γενική	της	αδελφ-ής	κόρ-ης	ζάχαρ-ης
Αιτιατική	τη(ν)	αδελφ-ή	κόρ-η	ζάχαρ-η

#### Πληθυντικός

Ονομαστική	οι	αδελφ-ές	κόρ-ες	-
Γενική	των	αδελφ-ών	κορ-ών	-
Αιτιατική	τις	αδελφ-ές	κόρ-ες	-

# Πίνακες Γραμματικής

## Ουδέτερα

**-ο, -α**

### Ενικός

Ονομαστική	το	φαγητ-ό	ταμεί-ο	άτομ-ο
Γενική	του	φαγητ-ού	ταμεί-ου	ατόμ-ου
Αιτιατική	το	φαγητ-ό	ταμεί-ο	άτομ-ο

### Πληθυντικός

Ονομαστική	τα	φαγητ-ά	ταμεί-α	άτομ-α
Γενική	των	φαγητ-ών	ταμεί-ων	ατόμ-ων
Αιτιατική	τα	φαγητ-ά	ταμεί-α	άτομ-α

**-ι, -ια**

### Ενικός

Ονομαστική	το	παιδ-ί	σπίτ-ι	ρολό-ι
Γενική	του	παιδ-ιού	σπιτ-ιού	ρολογ-ιού
Αιτιατική	το	παιδ-ί	σπίτ-ι	ρολό-ι

### Πληθυντικός

Ονομαστική	τα	παιδ-ιά	σπίτ-ια	ρολόγ-ια
Γενική	των	παιδ-ιών	σπιτ-ιών	ρολογ-ιών
Αιτιατική	τα	παιδ-ιά	σπίτ-ια	ρολόγ-ια

**-μα, -ματα**

### Ενικός

Ονομαστική	το	τμή-μα	μάθη-μα
Γενική	του	τμή-ματος	μαθη-ματος
Αιτιατική	το	τμή-μα	μάθη-μα

### Πληθυντικός

Ονομαστική	τα	τμή-ματα	μαθη-ματα
Γενική	των	τμη-μάτων	μαθη-μάτων
Αιτιατική	τα	τμή-ματα	μαθη-ματα

## Κλίση Επιθέτων

-ος, -η, -ο / -οι, -ες, -α

	Αρσενικό		Θηλυκό		Ουδέτερο	
<b>Ενικός</b>						
Ονομαστική	ο	ψηλ-ός	η	ψηλ-ή	το	ψηλ-ό
Γενική	του	ψηλ-ού	της	ψηλ-ής	του	ψηλ-ού
Αιτιατική	τον	ψηλ-ό	τη(ν)	ψηλ-ή	το	ψηλ-ό

	Αρσενικό		Θηλυκό		Ουδέτερο	
<b>Πληθυντικός</b>						
Ονομαστική	οι	ψηλ-οί	οι	ψηλ-ές	τα	ψηλ-ά
Γενική	των	ψηλ-ών	των	ψηλ-ών	των	ψηλ-ών
Αιτιατική	τους	ψηλ-ούς	τις	ψηλ-ές	τα	ψηλ-ά

	Αρσενικό		Θηλυκό		Ουδέτερο	
<b>Ενικός</b>						
Ονομαστική	ο	ξέν-ος	η	ξέν-η	το	ξέν-ο
Γενική	του	ξέν-ου	της	ξέν-ης	του	ξέν-ου
Αιτιατική	τον	ξέν-ο	τη(ν)	ξέν-η	το	ξέν-ο

	Αρσενικό		Θηλυκό		Ουδέτερο	
<b>Πληθυντικός</b>						
Ονομαστική	οι	ξέν-οι	οι	ξέν-ες	τα	ξέν-α
Γενική	των	ξέν-ων	των	ξέν-ων	των	ξέν-ων
Αιτιατική	τους	ξέν-ους	τις	ξέν-ες	τα	ξέν-α

	Αρσενικό		Θηλυκό		Ουδέτερο	
<b>Ενικός</b>						
Ονομαστική	ο	όμορφ-ος	η	όμορφ-η	το	όμορφ-ο
Γενική	του	όμορφ-ου	της	όμορφ-ης	του	όμορφ-ου
Αιτιατική	τον	όμορφ-ο	τη(ν)	όμορφ-η	το	όμορφ-ο

	Αρσενικό		Θηλυκό		Ουδέτερο	
<b>Πληθυντικός</b>						
Ονομαστική	οι	όμορφ-οι	οι	όμορφ-ες	τα	όμορφ-α
Γενική	των	όμορφ-ων	των	όμορφ-ων	των	όμορφ-ων
Αιτιατική	τους	όμορφ-ους	τις	όμορφ-ες	τα	όμορφ-α

## Πίνακες Γραμματικής

-ος, -α, -ο / -οι, -ες, -α

	Αρσενικό		Θηλυκό		Ουδέτερο	
<b>Ενικός</b>						
<i>Ονομαστική</i>	ο	ωραί-ος	η	ωραί-α	το	ωραί-ο
<i>Γενική</i>	του	ωραί-ου	της	ωραί-ας	του	ωραί-ου
<i>Αιτιατική</i>	τον	ωραί-ο	τη(ν)	ωραί-α	το	ωραί-ο
<b>Πληθυντικός</b>						
<i>Ονομαστική</i>	οι	ωραί-οι	οι	ωραί-ες	τα	ωραί-α
<i>Γενική</i>	των	ωραί-ων	των	ωραί-ων	των	ωραί-ων
<i>Αιτιατική</i>	τους	ωραί-ους	τις	ωραί-ες	τα	ωραί-α

	Αρσενικό		Θηλυκό		Ουδέτερο	
<b>Ενικός</b>						
<i>Ονομαστική</i>	ο	πλούσι-ος	η	πλούσι-α	το	πλούσι-ο
<i>Γενική</i>	του	πλούσι-ου	της	πλούσι-ας	του	πλούσι-ου
<i>Αιτιατική</i>	τον	πλούσι-ο	τη(ν)	πλούσι-α	το	πλούσι-ο
<b>Πληθυντικός</b>						
<i>Ονομαστική</i>	οι	πλούσι-οι	οι	πλούσι-ες	τα	πλούσι-α
<i>Γενική</i>	των	πλούσι-ων	των	πλούσι-ων	των	πλούσι-ων
<i>Αιτιατική</i>	τους	πλούσι-ους	τις	πλούσι-ες	τα	πλούσι-α

-ος, -ια (-η) -ο / -οι, -ες, -α

	Αρσενικό		Θηλυκό		Ουδέτερο	
<b>Ενικός</b>						
<i>Ονομαστική</i>	ο	φτωχ-ός	η	φτωχ-ή/ιά	το	φτωχ-ό
<i>Γενική</i>	του	φτωχ-ού	της	φτωχ-ής/ιάς	του	φτωχ-ού
<i>Αιτιατική</i>	τον	φτωχ-ό	τη(ν)	φτωχ-ή/ιά	το	φτωχ-ό
<b>Πληθυντικός</b>						
<i>Ονομαστική</i>	οι	φτωχ-οί	οι	φτωχ-ές	τα	φτωχ-ά
<i>Γενική</i>	των	φτωχ-ών	των	φτωχ-ών	των	φτωχ-ών
<i>Αιτιατική</i>	τους	φτωχ-ούς	τις	φτωχ-ές	τα	φτωχ-ά

	Αρσενικό		Θηλυκό		Ουδέτερο	
<b>Ενικός</b>						
<i>Ονομαστική</i>	ο	φρέσκ-ος	η	φρέσκ-ια	το	φρέσκ-ο
<i>Γενική</i>	του	φρέσκ-ου	της	φρέσκ-ιας	του	φρέσκ-ου
<i>Αιτιατική</i>	τον	φρέσκ-ο	τη(ν)	φρέσκ-ια	το	φρέσκ-ο
<b>Πληθυντικός</b>						
<i>Ονομαστική</i>	οι	φρέσκ-οι	οι	φρέσκ-ες	τα	φρέσκ-α
<i>Γενική</i>	των	φρέσκ-ων	των	φρέσκ-ων	των	φρέσκ-ων
<i>Αιτιατική</i>	τους	φρέσκ-ους	τις	φρέσκ-ες	τα	φρέσκ-α

**-ής, -ιά, -ί / -ιοί, -ιές, -ιά**

<b>Αρσενικό</b>	<b>Θηλυκό</b>		<b>Ουδέτερο</b>			
<b>Ενικός</b>						
Ονομαστική	ο	σταχτ-ής	η	σταχτ-ιά	το	σταχτ-ί
Γενική	του	σταχτ-ιού (-ή)	της	σταχτ-ιάς	του	σταχτ-ιού
Αιτιατική	τον	σταχτ-ή	την	σταχτ-ιά	το	σταχτ-ί
<b>Πληθυντικός</b>						
Ονομαστική	οι	σταχτ-ιοί	οι	σταχτ-ιές	τα	σταχτ-ιά
Γενική	των	σταχτ-ιών	των	σταχτ-ιών	των	σταχτ-ιών
Αιτιατική	τους	σταχτ-ιούς	τις	σταχτ-ιές	τα	σταχτ-ιά

## Κτητικό

## Προσωπικές αντωνυμίες

μου	<b>Ενικός</b>			
σου	Ονομαστική	εγώ	εσύ	αυτός/αυτή/αυτό
του/της/του	Αιτιατική	εμένα	εσένα	αυτόν/αυτή(ν)/αυτό
μας	<b>Πληθυντικός</b>			
σας	Ονομαστική	εμείς	εσείς	αυτοί/αυτές/αυτά
τους	Αιτιατική	εμάς	εσάς	αυτούς/αυτές/αυτά

## Δεικτικές αντωνυμίες "αυτός, αυτή, αυτό" και "εκείνος, εκείνη, εκείνο"

<b>Ενικός</b>			
Ονομαστική	αυτός / εκείνος	αυτή / εκείνη	αυτό / εκείνο
Γενική	αυτού / εκείνου	αυτής / εκείνης	αυτού / εκείνου
Αιτιατική	αυτόν / εκείνον	αυτή / εκείνη	αυτό / εκείνο
<b>Πληθυντικός</b>			
Ονομαστική	αυτοί / εκείνοι	αυτές / εκείνες	αυτά / εκείνα
Γενική	αυτών / εκείνων	αυτών / εκείνων	αυτών / εκείνων
Αιτιατική	αυτούς / εκείνους	αυτές / εκείνες	αυτά / εκείνα

## Ερωτηματική αντωνυμία "ποιος, ποια, ποιο"

<b>Ενικός</b>			
Ονομαστική	ποιος	ποια	ποιο
Γενική	ποιανού	ποιανής	ποιανού
Αιτιατική	ποιον	ποια(ν)	ποιο
<b>Πληθυντικός</b>			
Ονομαστική	ποιοι	ποιες	ποια
Γενική	ποιανών	ποιανών	ποιανών
Αιτιατική	ποιους	ποιες	ποια



## Πίνακες Γραμματικής

Χώρα	Πολίτης	Επίθετο	Γλώσσα
Αγγλία, η	Άγγλος / Αγγλίδα (+)	αγγλικ-ός, -ή, -ό (*)	αγγλικά (εγγλέζικα)
Αίγυπτος, η	Αιγύπτιος / Αιγυπτία	αιγυπτιακ-ός, -ή, -ό	αραβικά
Αιθιοπία, η	Αιθίοπας / -	αιθιοπικ-ός, -ή, -ό	αιθιοπικά
Αλβανία, η	Αλβανός / Αλβανή	αλβανικ-ός, -ή, -ό	αλβανικά
Αργεντινή, η	Αργεντινός / Αργεντινή	αργεντινικ-ός, -η, -ο	ισπανικά (σπανιόλικο)
Αυστραλία, η	Αυστραλός / Αυστραλέζα	αυστραλέζικ-ός, -η, -ο	αγγλικά (εγγλέζικα)
Αυστρία, η	Αυστριακός / Αυστριακή	αυστριακ-ός, -ή, -ό	γερμανικά
Βέλγιο, το	Βέλγος / Βελγίδα	βελγικ-ός, -ή, -ό	γαλλικά, φλαμανδικά
Βουλγαρία, η	Βούλγαρος / Βουλγάρα	βουλγάρικ-ός, -η, -ο	βουλγάρικα
Βραζιλία, η	Βραζιλιάνος / Βραζιλιάνα	βραζιλιάνικ-ός, -η, -ο	πορτογαλικά (πορτογαλέζικα)
Βρετανία, η	Βρετανός / Βρετανή	βρετανικ-ός, -ή, -ό	αγγλικά (εγγλέζικα)
Γαλλία, η	Γάλλος / Γαλλίδα	γαλλικ-ός, -ή, -ό	γαλλικά
Γερμανία, η	Γερμανός / Γερμανίδα	γερμανικ-ός, -ή, -ό	γερμανικά
Δανία, η	Δανός / Δανέζα	δανέζικ-ός, -η, -ο (*)	δανέζικα
Ελβετία, η	Ελβετός / Ελβετίδα	ελβετικ-ός, -ή, -ό	γαλλικά, γερμανικά κ.ά.
Ελλάδα, η	Έλληνας / Ελληνίδα	ελληνικ-ός, -ή, -ό	ελληνικά
Ηνωμένες Πολιτείες, οι	Αμερικανός (t) / Αμερικανίδα	αμερικανικ-ός, -ή, -ό (*)	αγγλικά
Ιαπωνία, η	Γιαπωνέζος (t) / Γιαπωνέζα	γιαπωνέζικ-ός, -η, -ο (*)	γιαπωνέζικα
Ινδία, η	Ινδός / Ινδή	ινδικ-ός, -ή, -ό	(διάφορες)
Ιράν, το	Ιρανός / Ιρανή	ιρανικ-ός, -ή, -ό	περσικά
Ιρλανδία, η	Ιρλανδός / Ιρλανδέζα	ιρλανδέζικ-ός, -η, -ο (*)	αγγλικά (εγγλέζικα)
Ισλανδία, η	Ισλανδός / Ισλανδή	ισλανδικ-ός, -ή, -ό (*)	ισλανδικά (ισλανδέζικα)
Ισπανία, η	Ισπανός / Ισπανίδα (t)	ισπανικ-ός, -ή, -ό	ισπανικά
Ισραήλ, το	Ισραηλινός / Ισραηλινή	ισραηλιν-ός, -ή, -ό	εβραϊκά
Ιταλία, η	Ιταλός / Ιταλίδα	ιταλικ-ός, -ή, -ό	ιταλικά
Καναδάς, ο	Καναδός / Καναδέζα	καναδέζικ-ός, -η, -ο (*)	αγγλικά, γαλλικά
Κίνα, η	Κινέζος / Κινέζα	κινέζικ-ός, -η, -ο (*)	κινέζικα
Κολομβία, η	Κολομβιανός / Κολομβιανή	κολομβιάνικ-ός, -η, -ο	ισπανικά
Κορέα, η	Κορεάτης / Κορεάτισσα	κορεάτικ-ός, -η, -ο (*)	κορεάτικα
Κροατία, η	Κροάτης / Κροάτισσα	κροατικ-ός, -ή, -ό (*)	κροάτικα
Κύπρος, η	Κύπριος / Κύπρια	κυπριακ-ός, -ή, -ό (*)	ελληνικά, τουρκικά
Λίβανος, ο	Λιβανέζος / Λιβανέζα	λιβανέζικ-ός, -η, -ο	αραβικά
Λιβύη, η	Λίβυος / Λίβυα	λιβυκ-ός, -ή, -ό	αραβικά
Μαρόκο, το	Μαροκινός / Μαροκινή	μαροκιν-ός, -ή, -ό	αραβικά
Μεξικό, το	Μεξικάνος / Μεξικάνα	μεξικάνικ-ός, -η, -ο	ισπανικά
Νέα Ζηλανδία, η	Νεοζηλανδός / Νεοζηλανδέζα	νεοζηλανδέζικ-ός, -η, -ο (*)	αγγλικά (εγγλέζικα)
Νορβηγία, η	Νορβηγός / Νορβηγέζα	νορβηγέζικ-ός, -η, -ο (*)	νορβηγικά (νορβηγέζικα)
Ολλανδία, η	Ολλανδός / Ολλανδέζα	ολλανδέζικ-ός, -η, -ο (*)	ολλανδικά (ολλανδέζικα)
Ουγγαρία, η	Ούγγρος (t) / Ουγγαρέζα	ουγγαρέζικ-ός, -η, -ο (*)	ουγγρικά (ουγγαρέζικα)
Πακιστάν, το	Πακιστανός / Πακιστανή	πακιστανικ-ός, -ή, -ό	πακιστάνικα
Πολωνία, η	Πολωνός / Πολωνέζα	πολωνέζικ-ός, -η, -ο (*)	πολωνικά (πολωνέζικα)
Πορτογαλία, η	Πορτογάλος / Πορτογαλέζα	πορτογαλικ-ός, -ή, -ό (*)	πορτογαλικά (πορτογαλέζικα)
Ρουμανία, η	Ρουμάνος / Ρουμάνα	ρουμάνικ-ός, -η, -ο (*)	ρουμανικά (ρουμάνικα)
Ρωσία, η	Ρώσος / Ρωσίδα	ρωσικ-ός, -ή, -ό (*)	ρωσικά (ρώσικα)

Σερβία, η	Σέρβος / Σέρβα	σερβικ-ός, -ή, -ό (*)	σερβικά (σέρβικα)
Σουηδία, η	Σουηδός / Σουηδέζα	σουηδέζικ-ος, -η, -ο (*)	σουηδικά (σουηδέζικα)
Ταϊλάνδη, η	Ταϊλανδός / Ταϊλανδή (†)	ταϊλανδέζικ-ος, -η, -ο (*)	ταϊλανδικά (ταϊλανδέζικα)
Τουρκία, η	Τούρκος / Τουρκάλα	τούρκικ-ος, -η, -ο (*)	τούρκικα
Φιλιππίνες, οι	Φιλιππινέζος / Φιλιππινέζα	φιλιππινέζικ-ος, -η, -ο	φιλιππινέζικα
Φινλανδία, η	Φινλανδός / Φινλανδέζα	φινλανδέζικ-ος, -η, -ο (*)	φινλανδικά (φινλανδέζικα)
Χιλή, η	Χιλιανός / Χιλιανή	χιλιάνικ-ος, -η, -ο	ισπανικά

(†) Λέμε επίσης : Αμερικάνος ♦ Εγγλέζος / Εγγλέζα ♦ Ιάπωνας ♦ Ουγγαρέζος ♦ Σπανιόλα ♦ Ταϊλανδέζα

(\*) Λέμε επίσης : αμερικάνικ-ος, -η, -ο ♦ δανικ-ός, -ή, -ό ♦ εγγλέζικ-ος, -η, -ο ♦ ιαπωνικ-ός, -ή, -ό ♦ ιρλανδικ-ός, -ή, -ό ♦ ισλανδέζικ-ος, -η, -ο ♦ καναδικός, -ή, -ό ♦ κινεζικ-ός, -ή, -ό ♦ κορεατικ-ός, -ή, -ό ♦ κροάτικος, -η, -ο ♦ κυπρέικ-ος, -η, -ο ♦ νεοζηλανδικός, -ή, -ό ♦ νορβηγικ-ός, -ή, -ό ♦ ολλανδικ-ός, -ή, -ό ♦ ουγγρικ-ός, -ή, -ό ♦ πολωνικ-ός, -ή, -ό ♦ πορτογαλέζικος, -η, -ο ♦ ρουμανικ-ός, -ή, -ό ♦ ρώσικ-ος, -η, -ο ♦ σέρβικ-ος, -η, -ο ♦ σουηδικ-ός, -ή, -ό ♦ ταϊλανδικ-ός, -ή, -ό ♦ τουρκικ-ός, -ή, -ό ♦ φινλανδικ-ός, -ή, -ό

**Σημείωση** Αν δεν υπάρχει στα ελληνικά επίθετο που φανερώνει εθνικότητα, χρησιμοποιούμε το όνομα της χώρας.  
Έτσι, λέμε: από την Παραγουάη, από το Εκουαντόρ, από το Τζιμπουτί κτλ.

## Αριθμητικά

### Απόλυτο αριθμητικό

ένα  
δύο  
τρία  
τέσσερα  
πέντε  
έξι  
εφτά (επτά)  
οχτώ (οκτώ)  
εννιά (εννέα)  
δέκα  
έντεκα  
δώδεκα  
δεκατρία  
κτλ.  
είκοσι  
είκοσι ένα  
κτλ.  
τριάντα  
τριάντα ένα  
κτλ.  
σαράντα  
πενήντα  
εξήντα  
εβδομήντα  
ογδόντα  
ενενήντα  
εκατό

### Αριθμητικό επίθετο

πρώτος/η/ο  
δεύτερος/η/ο  
τρίτος/η/ο  
τέταρτος/η/ο  
πέμπτος/η/ο  
έκτος/η/ο  
έβδομος/η/ο  
όγδοος/η/ο  
ένατος/η/ο  
δέκατος/η/ο  
ενδέκατος/η/ο  
δωδέκατος/η/ο  
δέκατος/η/ο τρίτος/η/ο  
κτλ.  
εικοστός/ή/ό  
εικοστός/ή/ό πρώτος/η/ο  
κτλ.  
τριακοστός/ή/ό  
τριακοστός/ή/ό πρώτος/η/ο  
κτλ.  
τεσσαρακοστός/ή/ό  
πεντηκοστός/ή/ό  
εξηκοστός/ή/ό  
εβδομηκοστός/ή/ό  
ογδοηκοστός/ή/ό  
ενενηκοστός/ή/ό  
εκατοστός/ή/ό

Для заметок.

# Πίνακες Γραμματικής

## Ρήματα

### Ενεργητική Φωνή

#### Τύπος Α

##### Ενεστώτας

αγοράζω  
αγοράζεις  
αγοράζει  
αγοράζουμε  
αγοράζετε  
αγοράζουν(ε)

##### Απλός Μέλλοντας

θα αγοράσω  
θα αγοράσεις  
θα αγοράσει  
θα αγοράσουμε  
θα αγοράσετε  
θα αγοράσουν(ε)

##### Αόριστος

αγόρασα  
αγόρασες  
αγόρασε  
αγοράσαμε  
αγοράσατε  
αγοράσανε (αγόρασαν)

##### Ενεστώτας

γράφω  
γράφεις  
γράφει  
γράφουμε  
γράφετε  
γράφουν(ε)

##### Απλός Μέλλοντας

θα γράψω  
θα γράψεις  
θα γράψει  
θα γράψουμε  
θα γράψετε  
θα γράψουν(ε)

##### Αόριστος

έγραψα  
έγραψες  
έγραψε  
γράψαμε  
γράψατε  
γράψανε (έγραψαν)

#### Τύπος Β1

##### Ενεστώτας

μιλάω (μιλώ)  
μιλάς  
μιλάει (μιλά)  
μιλάμε (μιλούμε)  
μιλάτε  
μιλάνε (μιλούν)

##### Απλός Μέλλοντας

θα μιλήσω  
θα μιλήσεις  
θα μιλήσει  
θα μιλήσουμε  
θα μιλήσετε  
θα μιλήσουν(ε)

##### Αόριστος

μίλησα  
μίλησες  
μίλησε  
μιλήσαμε  
μιλήσατε  
μιλήσανε (μίλησαν)

#### Τύπος Β2

##### Ενεστώτας

οδηγώ  
οδηγείς  
οδηγεί  
οδηγούμε  
οδηγείτε  
οδηγούν(ε)

##### Απλός Μέλλοντας

θα οδηγήσω  
θα οδηγήσεις  
θα οδηγήσει  
θα οδηγήσουμε  
θα οδηγήσετε  
θα οδηγήσουν(ε)

##### Αόριστος

οδήγησα  
οδήγησες  
οδήγησε  
οδηγήσαμε  
οδηγήσατε  
οδηγήσανε (οδήγησαν)

## Παθητική Φωνή

### Τύπος Γ1

Ενεστώτας	Απλός Μέλλοντας	Αόριστος
έρχομαι	θα έρθω	ήρθα
έρχεσαι	θα έρθεις	ήρθες
έρχεται	θα έρθει	ήρθε
ερχόμαστε	θα έρθουμε	ήρθαμε
έρχεστε	θα έρθετε	ήρθατε
έρχονται	θα έρθουν(ε)	ήρθαν(ε)

### Τύπος Γ2

Ενεστώτας	Απλός Μέλλοντας	Αόριστος
κοιμάμαι	θα κοιμηθώ	κοιμήθηκα
κοιμάσαι	θα κοιμηθείς	κοιμήθηκες
κοιμάται	θα κοιμηθεί	κοιμήθηκε
κοιμόμαστε	θα κοιμηθούμε	κοιμηθήκαμε
κοιμάστε	θα κοιμηθείτε	κοιμηθήκατε
κοιμούνται	θα κοιμηθούν(ε)	κοιμηθήκανε (κοιμήθηκαν)

## Ανώμαλα Ρήματα

Ενεστώτας	Απλός Μέλλοντας	Αόριστος
βλέπω	θα δω	είδα
βρίσκω	θα βρω	βρήκα
λέω	θα πω	είπα
πίνω	θα πιω	ήπια
τρώω	θα φάω	έφαγα
πάω	θα πάω	πήγα
ακούω	θα ακούσω	άκουσα
ανεβαίνω	θα ανέβω (ανεβώ)	ανέβηκα
κατεβαίνω	θα κατέβω (κατεβώ)	κατέβηκα
μπαίνω	θα μπω	μπήκα
βγαίνω	θα βγω	βγήκα

## Α α

αβγό (αυγό), το яйцо с  
 άγαλμα, το статуя ж  
 αγαπάω (-ώ) любить  
 αγάπη, η любовь ж  
 αγαπητός (-ή -ό) любимый, милый,  
 дорогой (-ая -ое)  
 αγγελία, η 1. извещение с 2. объявление с  
 Αγγλία, η Англия  
 αγγλικά, τα английский язык  
 αγγλικός (-ή -ό) английский (-ая -ое)  
 Άγγλος (-ίδα) англичанин м. -ка ж  
 αγγούρι, το огурец м  
 αγία, η святая ж  
 άγιος, ο святой м  
 Άγκυρα, η Анкара  
 άγνωστη, η незнакомка ж  
 άγνωστος, ο незнакомец м  
 άγνωστος (-η -ο) незнакомый (-ая -ое)  
 αγορά, η базар м, покупка ж  
 αγοράζω покупать  
 αγόρι, το мальчик м  
 αδελφή, η сестра ж  
 αδελφός, ο брат м  
 αδύνατος (-η -ο) 1. слабый, худой  
 2. невозможный (-ая -ое)  
 αέρας, ο ветер м  
 αεροδρόμιο, το аэродром м  
 αεροπλάνο, το самолёт м  
 αεροπορικός (-ή -ό) самолётом, авиационной  
 Αθήνα, η Афины  
 Αιγαίο (πέλαγος), το Эгейское море  
 αιγυπτιακός (-ή -ό) египетский (-ая -ое)  
 Αιγύπτιος (-α) египтянин м, -ка ж  
 Αίγυπτος, η Египет  
 αίθουσα, η зал м  
 αίθριος (-α -ο) ясный, безоблачный (-ая -ое)  
 αιτιατική, η винительный падеж м  
 απολογικά оправдательные,  
 мотивирующие  
 ακολουθώ следовать за кем-либо  
 ακόμα ещё, пока  
 ακούω слушать, слышать  
 ακριβός (-ή -ό) дорогой (-ая -ое)  
 ακριβώς именно, как раз, точно  
 Ακρόπολη, η Акрополь  
 αλάτι, το соль ж  
 Αλβανία, η Албания  
 Αλεξάνδρεια, η Александрия  
 αλήθεια правда, в самом деле  
 Αληθώς Ανέστη! Воистине воскрес  
 αλλά но, однако  
 αλλάζω менять  
 αλλαντικά, τα колбасные изделия мн.ч.  
 άλλος (-η -ο) другой (-ая -ое)  
 άλλοτε когда-то, прежде  
 αλλού в другом месте  
 αλφάβητο, το алфавит м  
 Αμβούργο, το Гамбург  
 αμερικανικός (-ή -ό) американский (-ая -ое)  
 Αμερική, η Америка  
 άμεσος (-η -ο) прямой (-ая -ое)  
 αμέσως тут же, сразу

Αμστερνταμ, το Амстердам  
 αν если  
 ανακεφαλαίωση, η подытоживание с  
 ανάλογα в соответствии  
 ανάμεσα между  
 αναπτήρας, ο зажигалка ж  
 Ανάσταση, η Воскресение  
 ανατολή, η восток м  
 ανατολικά на востоке  
 αναφέρομαι сослаться на что-либо  
 αναφέρω упоминать  
 αναχώρηση, η отъезд м  
 ανθοπωλείο, το цветочный магазин м  
 άνθρωπος, ο человек м  
 ανοίγω открывать  
 άνοιξη, η весна ж  
 ανοιχτός (-ή -ό) открытый (-ая -ое)  
 αντιγράφω переписывать  
 αντίθετα наоборот  
 αντίθετος (-η -ο) противоположный (-ая -ое)  
 αντικαθιστώ заменять  
 αντικείμενο, το предмет м  
 αντίο прощай  
 αντίρρηση, η возражение с  
 αντιστοιχώ соответствовать  
 άντρας, ο мужчина м, муж м  
 αντωνυμία, η местоимение с  
 ανυπόφορος (-η -ο) невыносимый (-ая -ое)  
 ανώμαλος (-η -ο) неправильный (-ая -ое)  
 αόριστος, ο неопределённый м, грам.  
 аорист м  
 απαντάω (-ώ) отвечать  
 απάντηση, η ответ м  
 απαρέμφατο, το инфинитив м  
 απέναντι напротив  
 απέχω быть на расстоянии  
 απλή διαδρομή, η билет в один конец  
 απλός (-ή -ό) простой (-ая -ое)  
 απλώς просто  
 από из-за, с, под  
 απόγευμα, το послеобеденное время с  
 απογευματινός (-ή -ό) послеобеденный  
 (-ая -ое)  
 απόδειξη, η квитанция ж  
 αποθετικό ρήμα, το отложительный глагол м  
 αποθήκη, η склад м, хранилище с  
 απόλυτος (-η -ο) абсолютный (-ая -ое)  
 απολύτως безусловно, абсолютно  
 απορριπταντικό, το моющее средство с  
 απόψε сегодня вечером  
 Απρίλιος, ο апрель м  
 араβικά, τα арабский язык мн.ч.  
 араκάς, ο горох м  
 αργά поздно  
 αργότερα позднее  
 αργώ опаздывать  
 αρέσω нравиться  
 άρθρο, το статья ж  
 αριθμητικό, το числительное с  
 αριθμός, ο число с  
 αριστερά налево  
 αρκετά достаточно, довольно  
 αρνητικός (-ή -ό) отрицательный (-ая -ое)  
 αρνί, το баран м

άρρωστος (-η -ο) больной (-ая -ое)  
 αρσενικός (-ή -ό) мужской (-ая -ое), самец  
 αρχαιολογικός (-ή -ό) археологический  
 (-ая -ое)  
 αρχαιολόγος, οη археолог м/ж  
 αρχαίος (-α -ο) древний (-ая -ое)  
 αρχή, η начало с  
 αρχίζω начинать  
 αρχιτέκτονας, ο архитектор м  
 άρωμα, το духи мн.ч., аромат м  
 ασανσёр, το лифт м  
 Ασία, η Азия  
 άσπρος (-η -ο) белый (-ая -ое)  
 αστυνομία, η полиция ж  
 άσχετος (-η -ο) не имеющий отношения  
 άσχημος (-η -ο) некрасивый (-ая -ое)  
 ασχολούμαι заниматься  
 ατζέντα, η записная книжка ж  
 ατομικός (-ή -ό) личный (-ая -ое)  
 άτομο, το человек м, лицо с  
 Αύγουστος, ο август м  
 αυλή, η двор м  
 αύριο завтра  
 αυστραλέζικος (-η -ο) австралийский  
 (-ая -ое)  
 Αυστραλία, η Австралия  
 Αυστραλός (-έζα) австралиец -ка  
 Αυστρία, η Австрия  
 αυστριακός (-ή -ό) австрийский (-ая -ое)  
 Αυστριακός (-ή) австралиец -ка  
 αυτοκίνητο, το автомобиль м  
 Αυτόματη Ταμειακή Μηχανή, η банкомат м  
 αυτός (-ή -ό) он, она, оно  
 άφιξη, η прибытие с  
 Αφρική, η Африка  
 αχλάδι, το груша ж

## Β β

βάζο, το ваза ж  
 βάζω ставить, надевать  
 βαθμός, ο оценка ж, градус м  
 βαμμένος (-η -ο) крашенный (-ая -ое)  
 βανίλια, η ванилин м  
 βαρετός (-ή -ό) скучный (-ая -ое)  
 Βαρκελώνη, η Барселона  
 Βαρσοβία, η Варшава  
 βάση, η основа ж, база ж  
 βат, το watt м  
 βάφω красить  
 βγάζω снимать, зарабатывать  
 βγαίνω выходить  
 βέβαια (βεβαίως) конечно  
 Βέλγιο, το Бельгия  
 Βελιγράδι, το Белград  
 Βενεζουέλα, η Венесуэла  
 Βενετία, η Венеция  
 βενετσιάνικος (-η -ο) венецианский (-ая -ое)  
 βενζίνη, η бензин м  
 βεράντα, η веранда ж  
 βερίκοκο, το абрикос м  
 Βερολίνο, το Берлин  
 βήμα, το шаг м  
 βιβλιάριο, το книжка ж (сберегательная)

βιβλίον, то книга ж  
 βιβλιοθήκη, η библиотека ж  
 βιβλιοπωλείο, то книжный магазин м  
 Βιέννη, η Вена  
 βιετнамέζικος (-η -ο) вьетнамский (-ая -ое)  
 βίντεο, то видео, с  
 βιτρίνα, η витрина ж  
 βλέπω видеть, смотреть  
 βοηθάω (-ώ) помогать  
 βοήθεια, η помощь ж  
 βόλτα, η прогулка ж  
 Βόννη, η Бонн  
 βόρεια на севере  
 βορειοανατολικά на северо-востоке  
 βόρειος (-α -ο) северный (-ая -ое)  
 βορράς, ο север м  
 Βουδαπέστη, η Будапешт  
 Βουκουρέστι, то Бухарест  
 Βουλγαρία, η Болгария  
 βουλγάρικος (-η -ο) болгарский (-ая -ое)  
 Βούλγαρος (-άρα) болгарин -ка  
 βουλευτής, ο депутат м  
 βουνό, то гора ж  
 βούτυρο, то сливочное масло с  
 βραδιά, η вечер м, вечеринка ж  
 βραδινό, то ужин м  
 βραδινός (-ή -ό) вечерний (-ая -ое)  
 βράδυ, то вечер м  
 βραστός (-ή -ό) кипячёный, отварной  
 βράχος, ο скала ж  
 Βρετανία, η Великобритания  
 βρέχει идёт дождь  
 βρίσκεται находится  
 βρίσκω находить  
 Βρυξέλλες, οι Брюссель  
 βρώμικος (-η -ο) грязный (-ая -ое)  
 βυσσινής (-ά -ή) вишнёвый (-ая -ое)

## Γ γ

γάλα, то молоко с  
 γαλάζιος (-α -ο) голубой, синий, лазурный (-ая -ое)  
 γαλανός (-ή -ό) голубой, синий, лазурный (-ая -ое)  
 γαλέος, ο минога ж  
 Γαλλία, η Франция  
 γαλλικά, та французский язык м  
 γαλλικός (-ή -ό) французский (-ая -ое)  
 Γάλλος (-ίδα) француз (-женка)  
 γαρίδα, η креветка ж  
 γάτα, η кошка ж  
 γάρος, ο хамса ж  
 γεια привет  
 γεια σου/σας здравствуй / те  
 γειτονιά, η соседство с  
 γελάω (-ώ) смеяться  
 γέλιο, то смех м  
 (έχει) γέλιο смешно  
 γεμάτος (-η -ο) полный (-ая -ое)  
 γεμιστά, та фаршированные мн.ч.  
 γενέθλια, та день рождения м  
 Γενεύη, η Женева  
 γένια, та борода ж

γενικά в общем, вообще; обычно  
 γενικότερα вообще  
 Γερμανία, η Германия  
 γερμανικά, та немецкий язык м  
 γερμανικός (-ή -ό) немецкий (-ая -ое)  
 Γερμανός (-ίδα) немец м  
 γεύση, η вкус м  
 γεωργικός (-ή -ό) сельскохозяйственный (-ая -ое)  
 για для  
 γισοῦρτι, то простокваша ж  
 γιαπωνέζικα, та японский язык м  
 γιαπωνέζικος (-η -ο) японский (-ая -ое)  
 Γιαπωνέζος (-α) японец (-ка)  
 για την ακρίβεια а точнее  
 γιατί почему, потому что  
 γιατρός, ο/η врач м/ж  
 γίγαντες, οι крупная фасоль ж  
 γίνομαι становиться  
 γιορτάζω праздновать, отмечать  
 γιος, ο сын м  
 γιουβέτσι, то мясо тушённое с картофелем, макаронами  
 γκαράζ, то гараж м  
 γκαρσονιέρα, η жилище холостяка с  
 γκούντα, η гудж (сыр) м  
 γκρίζος (-α -ο) серый (-ая -ое)  
 γλώσσα, η язык м  
 γνωστή, η знакомая ж  
 γνωστός (-ή -ό) известный (-ая -ое)  
 γονείς, οι родители мн.ч.  
 γόπα, η бычок м (рыба)  
 γουрунτόπουλο, то поросытина ж  
 γούστο, то вкус м  
 γραβάτα, η галстук м  
 γραβιέρα, η швейцарский сыр м  
 γράμμα, то письмо с  
 γραμμάριο, то грамм м  
 γραμματέας, ο/η секретарь м  
 γραμματική, η грамматика ж  
 γραμματόσημο, то почтовая марка ж  
 γραφείο, то бюро с, письменный стол м, рабочий кабинет м  
 γραφικός (-ή -ό) живописный (-ая -ое)  
 γράφω писать  
 γρήγορα быстро  
 γρήγορος (-η -ο) быстрый (-ая -ое)  
 γυαλιά, та очки мн.ч.  
 γυμνάσιο, то гимназия ж  
 γυμναστήριο, то гимнастический зал м  
 γυναίκα, η женщина ж  
 γυρεύω искать, просить  
 γυρίζω возвращать, возвращаться, поворачиваться  
 γύρω кругом, вокруг  
 γωνία, η угол м

## Δ δ

Δανία, η Дания  
 δασκάλα, η учительница ж  
 δάσκαλος, ο учитель м  
 δείκτης (-ή -ό) указательный (-ая -ое)  
 δείχνω показывать

δέκα десять  
 δεκαέξι шестнадцать  
 δεκαεννιά (δεκαεννέα) девятнадцать  
 δεκαεφτά (δεκαεπτά) семнадцать  
 δεκαοχτώ (δεκαοχτώ) восемнадцать  
 δεκαπέντε пятнадцать  
 δεκατέσσερις (-ς -α) четырнадцать  
 δέκατος (-ή -ό) десятый (-ая -ое)  
 δεκατρείς (-εις -ά) тринадцать  
 Δεκέμβριος, ο декабрь м  
 δέμα, то посылка ж  
 δεν не  
 δεξιά направо  
 δεσποινίς, η девушка ж  
 Δευτέρα, η понедельник м  
 δευτερόλεπτο, то секунда ж  
 δεύτερος (-ή -ό) второй (-ая -ое)  
 δέχομαι соглашаться  
 δηλαδή то есть  
 δημοκρατία, η демократия ж  
 δημοσιογράφος, ο/η журналист м  
 δημοτικό, то начальная школа ж  
 δημοτικός (-ή -ό) народный (-ая -ое)  
 διαβάζω читать  
 διαβατήριο, то паспорт м  
 διαγωνισμός, ο конкурс м  
 διακοπές, οι каникулы мн.ч.  
 διακόσιοι (-εις -α) двести  
 διαλέγω выбирать  
 διάλειμμα, то перерыв м, перемена ж  
 διάλεξη, η лекция ж, доклад м  
 διάλογος, ο беседа ж, разговор м  
 διαμέρισμα, то квартира ж  
 διάφοροι (-εις -α) разные  
 διδάσκω преподавать  
 διεθνής (-ής -ές) международный (-ая -ое)  
 διερμηνέας, ο/η переводчик м/ж  
 διεύθυνση, η адрес м  
 διευθυντής, ο директор м  
 διευθύντρια, η директриса ж  
 δικηγόρος, ο/η адвокат м/ж  
 δίκλιнос (-η -ο) двухместный (-ая -ое)  
 δικός (-ή -ό) μου свой, собственный  
 δίνω давать  
 δίπλα рядом  
 διπλανός (-ή -ό) соседний (-ая -ое)  
 διπλωμάτης, ο дипломат м  
 δισκόβικο, то магазин где продают диски м  
 δίσκος, ο диск м, поднос м  
 διψάω (-ώ) хотеть пить  
 δοκιμάζω пытаться, пробовать  
 дол(λ)άριο, то доллар м  
 δόξα, η слава ж  
 δουλειά, η работа ж  
 δουλειές, οι дела мн.ч.  
 δουλεύω работать  
 δραχμή, η драхма ж  
 δρόμος, ο дорога ж  
 δροσιά, η роса ж  
 дуάρι, то двухкомнатная квартира ж  
 δυνατά сильно, крепко  
 δυνατός (-ή -ό) сильный (-ая -ое)  
 δύο два  
 δόση, η доза ж

δύσκολος (-η -ο) трудный (-ая -ое)  
 δυστυχώς к сожалению  
 δυτικά на западе  
 δωδεκα двенадцать  
 δωδέκατος (-η -ο) двенадцатый (-ая -ое)  
 δωμάτιο, то комната ж  
 δώρο, то подарок м

**Ε ε**

εβδομάδα, η неделя ж  
 εβδομήντα семьдесят  
 έβδομος (-η -ο) седьмой (-ая -ое)  
 έγινε! договорились!  
 εγώ я  
 εδώ здесь  
 εθνικός (-ή -ό) национальный (-ая -ое)  
 εθνικότητα, η национальность ж  
 είδος, то род м, сорт м, товар м  
 εικόνα, η картина ж, икона ж  
 είκοσι двадцать  
 εικοσι(ι)τετράωρο, то 24 часа, сутки  
 εικοστός (-ή -ό) двадцатый (-ая -ое)  
 είμαι быть  
 ειστήριο, то билет м  
 είσοδος, η вход м  
 εκατό сто  
 εκατομμύριο, то миллион м  
 (ε)κατοστήζω жить до ста лет  
 εκδρομή, η экскурсия ж  
 εκεί там  
 εκείνος (-η -ο) тот (та, то)  
 έκθεση, η выставка ж  
 εκκλησία, η церковь ж  
 έκταση, η площадь ж, размер м  
 έκτος (-η -ο) шестой (-ая -ое)  
 εκπτώσεις, οι снижение цен с  
 έκφραση, η выражение с  
 Ελβετία, η Швейцария  
 ελβετικός (-η -ο) швейцарский (-ая -ое)  
 Ελβετός (-ίδα) швейцар (-ка)  
 ελευθερία, η свобода ж  
 ελεύθερος (-η -ο) свободный (-ая -ое)  
 ελιά, η олива ж, маслина ж (дерево)  
 Ελλάδα, η Греция  
 Έλληνας (-ίδα) грек (-анка)  
 ελληνικά, та греческий язык м  
 ελληνικός (-ή -ό) греческий (-ая -ое)  
 εμείς мы  
 έμπειρος (-η -ο) опытный (-ая -ое)  
 εμπορικός (-ή -ό) торговый (-ая -ое)  
 εμπρός слушаю, да  
 ένα один; какое-то  
 ένας один; какой-то  
 ένατος (-η -ο) девятый (-ая -ое)  
 ενδέκατος (-η -ο) одиннадцатый  
 ενδιαφέρομαι интересоваться  
 ενδιαφέρων (-ουσα -ον) интересный (-ая -ое)  
 ενεήντα девяносто  
 ενεργητική (φωνή), η активная форма ж (гр.)  
 ενεστώτας, ο настоящее время с (гр.)  
 ενικός, ο единственное число с (гр.)

εννιά (εννέα) девять  
 εννιακόσιοι (-ες -α) девятьсот  
 ενοικιάζεται сдаётся внаём  
 ενοίκιο, то квартплата ж  
 εντάξει договорились  
 έντεκα одиннадцать  
 εντράδα, η мясо с овощами или макаронами с подливой  
 έντυπο, то печатное издание с  
 ενώ в то время как  
 ένωση, η союз м, объединение с  
 (ε)ξαδέλφη, η двоюродная сестра ж  
 (ε)ξαδελφος, ο двоюродный брат м  
 εξαιρετικός (-ή -ό) необыкновенный (-ая -ое)  
 εξακολουθητικός (-ή -ό) продолжительный (-ая -ое)  
 εξακόσιοι (-ες -α) шестьсот  
 εξήντα шестьдесят  
 εξής, τα/τα следующее  
 έξι шесть  
 εξπρές экспресс  
 εξυπηρετικός (-ή -ό) услужливый (-ая -ое)  
 εξυπηρετώ обслуживать  
 έξυπνος (-η -ο) умный (-ая -ое)  
 έξω вне, за пределами чего-либо  
 εξωτερικός (-ή -ό) внешний (-ая -ое)  
 εξωτικός (-ή -ό) экзотический (-ая -ое)  
 επανάληψη, η повторение с  
 επί умножить на  
 επιγραφή, η надпись ж  
 επίθετο, то фамилия ж, имя прилагательное с  
 επικοινωνώ общаться, иметь связь  
 έπιπλο, то мебель ж  
 επιπλωμένος (-η -ο) меблированный (-ая -ое)  
 επίσης также, тоже  
 επισκέπτομαι посещать  
 επιστροφή, η возвращение с  
 επιτάφιος, ο захоронение с  
 επιτυχία, η успех м, удача ж  
 επόμενος (-η -ο) следующий (-ая -ое)  
 επομένως следовательно  
 εποχή, η время года с  
 επώνυμο, то фамилия ж  
 εργασία, η работа ж  
 εργατικός (-ή -ό) трудолюбивый (-ая -ое)  
 έργο, то произведение с  
 έρχομαι приходить  
 ερχόμενος (-η -ο) следующий (-ая -ое)  
 ερωτευμένος (-η -ο) влюблённый (-ая -ое)  
 ερωτηματικός (-ή -ό) вопросительный (-ая -ое)  
 ερώτηση, η вопрос м  
 εσεις вы  
 εσπρέσσο, то кофе эспрессо с  
 εστιατόριο, то столовая ж  
 εσύ ты  
 εταιρεία, η общество с, компания ж  
 ετοιμάζω готовить  
 έτοιμος (-η -ο) готовый (-ая -ое)  
 έτος, то год м  
 έτσι так, таким образом

ευγενικός (-ή -ό) вежливый (-ая -ое)  
 ευκαιρία, η okazия ж, удобный случай м  
 εύκολος (-η -ο) лёгкий (-ая -ое)  
 ευρώ, то евро с  
 ευρωπαϊκός (-ή -ό) европейский (-ая -ое)  
 Ευρώπη, η Европа  
 ευτυχώς к счастью  
 ευχαριστημένος (-η -ο) благодарный (-ая -ое)  
 ευχάριστος (-η -ο) приятный (-ая -ое)  
 ευχαριστώ благодарить, спасибо  
 (ε)φέτος в этом году  
 εφημερίδα, η газета ж  
 εφτά семь  
 εφτακόσιοι (-ες -α) семьсот  
 έχει γέλιο смешно  
 έχει δροσιά сыро  
 έχει πλάκα смешно  
 (ε)χθές (χτές) вчера  
 έχω иметь  
 έως до

**Z ζ**

ζαμπόν, то ветчина ж, окорок м  
 ζάχαρη, η сахар м  
 ζαχαροπλαστείο, то кондитерская ж  
 ζέστη, η жара ж, тепло с  
 ζεστός (-ή -ό) горячий, тёплый (-ая -ое)  
 ζευγάρι, то пара ж, чета ж  
 ζητώ (-ώ) требовать, просить  
 ζυγίζω весить, взвешивать  
 ζυμαρικά, та мучные изделия мн.ч.  
 Ζυρίχη, η Цюрих  
 ζω жить  
 ζώο, то животное с, скотина ж  
 ζωή, η жизнь ж  
 ζώνη, η пояс м, ремень м

**Η η**

η определённый артикль жен. рода ή или  
 ηθοποιός, ο актер м, артист м  
 ηλεκτρικός (-ή -ό) электрический (-ая -ое)  
 ηλεκτρολόγος, ο электрик м  
 ηλιακός (-ή -ό) солнечный (-ая -ое)  
 ηλικία, η возраст м  
 ήλιος, ο солнце с  
 (η)μέρα, η день м  
 ημερολόγιο, то календарь м, дневник м, журнал м  
 ημιώροφος, ο этаж между первым и вторым м  
 ημιπόδηλος (-α -ο) полуподвал  
 Η.Π.Α., οι США  
 ησυχία, η тишина ж  
 ήσυχος (-η -ο) тихий (-ая -ое)

**Θ θ**

θα частица будущего времени  
 θάλασσα, η море с  
 θαλασσίνα, та устрицы мн.ч.  
 θαλάσσιος (-α -ο) морской (-ая -ое)  
 θέα, η вид м, пейзаж м



θέατρο, то театр м  
 θεία, η тётя ж  
 θείος, ο дядя м  
 θέλω хотеть  
 θεός, ο бог м  
 θέρμανση, η отопление с  
 θερμάστρα, η печь ж, печка ж  
 θερμοκρασία, η температура ж  
 θέση, η место с  
 Θεσσαλία, η Фессалия  
 Θεσσαλονίκη, η Салоники  
 θηλυκός (-ή -ό) женский (-ая -ое),  
 женского пола  
 θόρυβος, ο шум м  
 θυμάμαι помнить  
 θυρίδα, η окошечко с

## Π

Ιανουάριος, ο январь м  
 Ιαπωνία, η Япония  
 ιαπωνικός (-ή -ό) японский (-ая -ое)  
 ιατρικός (-ή -ό) медицинский (-ая -ое)  
 ιδιοκτήτης, ο собственник м, владелец м  
 ιδιοκτήτρια, η собственница ж, хозяйка ж  
 ίδιος (-α -ο) тот же  
 ιδιωτικός (-ή -ό) частный (-ая -ое), личный  
 I.K.A., το Организация социального  
 страхования  
 Ινδία, η Индия  
 Ινδός (-ή) индеец (-анка)  
 Ιόνιο (πέλαγος), το Ионическое море  
 Ιούλιος, ο июль м  
 Ιούνιος, ο июнь м  
 Ιρλανδία, η Ирландия  
 Ιρλανδός (-έζα) ирландец (-ка)  
 ίσιος (-α -ο) прямой (-ая -ое)  
 ισόγειο, το первый этаж м  
 Ισπανία, η Испания  
 ισπανικά, τα испанский язык м  
 ισπανικός (-ή -ό) испанский (-ая -ое)  
 Ισπανός (-ίδα) испанец (-ка)  
 Ισραήλ, το Израиль  
 ισχύω быть действительным  
 ίσως возможно, может быть  
 Ιταλία, η Италия  
 ιταλικά, τα итальянский язык м  
 ιταλικός (-ή -ό) итальянский (-ая -ое)  
 Ιταλός (-ίδα) итальянец (-ка)

## Κ κ

κ.α. и.т.д.  
 καθαριστήριο, το химчистка ж  
 καθαρός (-ή -ό) чистый (-ая -ое)  
 κάθε каждый, всякий  
 καθένас (καθεμιά, καθένα) каждый  
 (каждая, каждое)  
 κάθετα вертикально  
 καθηγητής, ο преподаватель м  
 καθηγήτρια, η преподаватель ж  
 καθόλου ничуть, нисколько  
 κάθονται сидеть  
 καθρέφτης, ο зеркало с  
 καθώς και а также

και и  
 καινούργιος (-α -ο) новый (-ая -ое)  
 Κάιρο, το Каир  
 καιρός, ο погода ж  
 κακό, το зло с  
 καλά хорошо  
 καλαμαράκι, το кальмар м  
 καλημέρα доброе утро, добрый день  
 καλησπέρα добрый вечер  
 Καλιφόρνια, η Калифорния  
 Καλκούτα, η Колькутта  
 καλοκαίρι, το лето с  
 κалорифέρ, το центральное отопление с  
 καλός (-ή -ό) хороший (-ая -ое)  
 κάλτσα, η чулок м, носок м  
 καλι(τ)σόν, το колготки мн.ч.  
 καλύτερα лучше  
 κάμαρα, η комната ж  
 καμιά φορά иногда  
 Καμπέρα, η Канберра  
 καμπίνα, η кабина ж  
 Καναδάς, ο Канада  
 канаδικός (-ή -ό) канадский (-ая -ое)  
 Καναδός (-έζα) канадец (-ка)  
 κανένας (καμιά/κανένα) какой-нибудь  
 (-ая -ое), никакой (-ая -ое)  
 κάνει стоит  
 κάνω делать  
 καπέλο, το шапка ж, шляпа ж  
 καπνίζω курить  
 κάποιος (-α -ο) кто-то  
 κάπως каким-то образом  
 καράφα, η графин м  
 караφάκι, το графинчик м  
 καρδιολόγος, ο кардиолог м  
 καρέκλα, η стул м  
 καρμπонάρα, η карбонара ж  
 (блюдо с макаронами)  
 карото, το морковь ж  
 καρπούζι, το арбуз м  
 κάρτα, η карта ж  
 κασέτα, η кассета ж  
 κασετόφωνο, το магнитофон м  
 καστανός (-ή -ό) каштановый (-ая -ое)  
 κατά κ, по  
 κατάδυση, η погружение в воду с  
 καταλαβαίνω понимать  
 κατάλληλος (-ή -ο) подходящий, удобный  
 (-ая -ое)  
 κατάλογος, ο каталог м  
 καταπληκτικός (-ή -ό) изумительный (-ая  
 -ое)  
 κατάστημα, το магазин м, предприятие с  
 καταφατικός (-ή -ό) утвердительный  
 (-ая -ое)  
 κατεπείγων (-ουσα -ον) срочный (-ая -ое)  
 κάτι что-то  
 κάτοικος, ο житель м  
 κατασβίδι, το отвёртка ж  
 κατασάρος (-ή -ό) кудрявый (-ая -ое)  
 κάτω под  
 καφέ коричневый  
 καφές, ο кофе м  
 καφετής (-ά -ή) кофейный (-ая -ое)

κείμενο, το текст м  
 κενό, το пустота ж, пропуск м  
 κεντρικός (-ή -ό) центральный (-ая -ое)  
 κέντρο, το центр м  
 κεραμικό, το керамика ж  
 κεράσι, το черешня ж  
 κερδίζω выигрывать, зарабатывать  
 Κέρκυρα, η Керкира  
 κεφαλαίο (γράμμα) заглавная буква ж  
 κέφι, το настроение с  
 κήπος, ο сад м  
 κι и  
 κιλό, το килограмм м  
 κιμάς, ο фарш м  
 Κίνα, η Китай  
 κινέζικα, τα китайский язык м  
 κινέζικος (-ή -ο) китайский (-ая -ое)  
 Κινέζος (-α) китаец (-янка)  
 κινηματογράφος, ο кинотеатр м  
 κίτρινος (-ή -ο) желтый (-ая -ое)  
 κλασικός (-ή -ό) классический (-ая -ое)  
 κλειδί, το ключ м  
 κλείνω закрывать  
 κλειστός (-ή -ό) закрытый (-ая -ое)  
 κλίμα, το климат м  
 κλινική, η клиника ж  
 κλίνω спрыгать  
 κοιμάμαι спать  
 κοινότητα, η община ж  
 κοινόχρηστα, τα коммунальные услуги  
 мн.ч.  
 κοιτάζω смотреть  
 κοκκινιστό, το мясо в томатном соусе с  
 κόκκινος (-ή -ο) красный (-ая -ое)  
 κολλάω (-ώ) приклеивать  
 κολλούθι, το тыква ж  
 κόλπος, ο залив м  
 κολυμβητήριο, το бассейн м  
 κολυμπάω (-ώ) плавать  
 κομμάτι, το кусок м  
 κομπιούτερ, ο/το компьютер м  
 κομπός (-ή -ό) изящный, эlegantный  
 (-ая -ое)  
 κοντά рядом  
 κοντός (-ή -ό) низкий (-ая -ое)  
 κοπέλα, η девушка ж  
 κόρη, η дочь ж  
 κορίτσι, το девочка ж  
 κόσμημα, το украшение с  
 κοσμικός (-ή -ό) светский (-ая -ое)  
 κόσμος, ο народ м  
 κοστίζω стоить, обходиться  
 κοστούμι, το костюм м  
 κοτόπουλο, το цыплёнок м  
 κουζίνα, η кухня ж  
 κουκέτα, η маленькая койка ж (на судне)  
 κούκλα, η кукла ж  
 κουτί, το коробка ж  
 κρασί, το вино с  
 κρατάω (-ώ) держать  
 κρατικός (-ή -ό) государственный (-ая -ое)  
 κρέας, το мясо с  
 κρεατικά, τα мясной отдел м  
 κρεβάτι, το кровать ж

κρεβατοκάμαρα, η спальня ж  
 Κρήτη, η Крит  
 κρίμα! Как жаль!  
 κρουασάν, το круасан м  
 κρούο, το хопод м  
 κρύος (-α -ο) холодный (-ая -ое)  
 κρυφός (-ή -ό) скрытый (-ая -ое)  
 κτηνοτροφικός (-ή -ό) животноводческий (-ая -ое)  
 κτητικός (-ή -ό) притяжательный (-ая -ое)  
 κтλ. и так далее  
 Κυκλάδες, οι Киклады  
 κυκλοφορώ ходить по улицам  
 κυρία, η госпожа ж  
 Κυριακή, η воскресенье с  
 κύριος, ο господин м  
 κύριος (-α -ο) основной (-ая -ое)  
 κώδικας, ο кодекс м  
 Κωνσταντινούπολη, η Константинополь (Стамбул)

## Λ λ

λαδερό, το постный обед м  
 λάδι, το подсолнечное масло с  
 λάθος, το ошибка ж  
 (είναι) λάθος это ошибка  
 λαϊκός (-ή -ό) народный (-ая -ое)  
 λάμπα, η лампа ж  
 λαχανικά, τα овощи мн.ч.  
 λέγομαι называться  
 λειτουργία, η действие с, церк. литургия ж  
 λειτουργώ действовать, служить обедню (церк)  
 λεμόνι, το лимон м  
 λέξη, η слово с  
 λεξικό, το словарь м  
 λεπτό, το минута ж  
 λεπτός (-ή -ό) тонкий (-ая -ое), деликатный  
 λέσχη, η клуб м  
 λευκός (-ή -ό) светлый (-ая -ое)  
 Λευκωσία, η Никозия  
 λεφτά, τα деньги мн.ч.  
 λέω говорить  
 λεωφορείο, το автобус м  
 λεωφόρος, η проспект м  
 Λακάδα, η солнечный день м  
 Λίβανος, ο Ливан  
 Λίβι(ν)γκ ρουμ салон м  
 λίγο мало  
 λίγοι (-ες -ο) мало  
 λίγος (-η -ο) немногий  
 λιγότερο немного  
 λίρα, η лира ж (денежная единица)  
 λίστα, η список м  
 λογαριασμός, ο счёт м  
 λόγια, τα слова мн.ч.  
 λογικός (-ή -ό) логичный (-ая -ое), разумный  
 λογιστής, ο бухгалтер м  
 λογιστήριο, το бухгалтерия ж  
 λόγος, ο слово с, речь ж  
 λοιπόν итак, таким образом  
 Λονδίνο, το Лондон

Λουκάνικο, το сосиска ж  
 Λουλούδι, το цветок м  
 Λουξ люкс  
 Λουξεμβούργο, το Люксембург  
 Λουτρό, το баня ж  
 λύκειο, το лицей м  
 λυπάμαι жалеть  
 λυπημένος (-η -ο) грустный (-ая -ое)  
 Λωζάνη, η Лозанна

## Μ μ

μα но  
 μαγαζί, το магазин м  
 μαγειρεύω готовить  
 μαγειρίτσα, η суп с овечьиими потрохами  
 Μαδρίτη, η Мадрид  
 μαζί вместе  
 μαθαίνω изучать  
 μάθημα, το урок м  
 μαθηματικός, ο математик м  
 μαθητής, ο ученик м  
 μαθήτρια, η ученица ж  
 Μάιος, ο май м  
 μακαρόνια, τα макароны мн.ч.  
 μακριά далеко  
 μακρύς (-ά -ύ) длинный (-ая -ое)  
 μαλακός (-ή -ό) мягкий (-ая -ое)  
 μάλιστα да, конечно  
 μαλλί, το шерсть ж  
 μαλλιά, τα волосы мн.ч.  
 μάλλον скорее, вероятнее всего  
 μάνα, η мать ж  
 μανάβης, ο продавец овощного магазина м  
 μανάβικο, το овощной магазин м  
 μανιτάρι, το гриб м  
 μανούρι, το жирный овечий сыр м  
 μανταρίνι, το мандарин м  
 μαντεύω отгадывать  
 (μ') αρέσει мне нравится  
 μαρίδα, η мелкая рыбёшка ж  
 μαρκαδόρος, ο маркировщик м  
 μαρούλι, το салатный матак м  
 Μάρτιος, ο март м  
 μας нас  
 Μασσαλία, η Марсель  
 μάτι, το глаз м  
 μαύρος (-η -ο) чёрный (-ая -ое)  
 με вместе с  
 Μεγάλη Πέμπτη, η Чистый четверг м  
 μεγάλος (-η -ο) большой (-ая -ое)  
 μεζές, ο закуска ж  
 μεθαύριο послезавтра  
 Μεμβούρνη, η Мельбурн  
 μέλι, το мёд м  
 μελιτζάνα, η баклажан м  
 μελιτζανοσαλάτα, η салат из баклажан м  
 μέλλον, το будущее с, будущность ж  
 μέλλοντας, ο будущий м  
 μέλος, το член м  
 μένω жить  
 μεξικάνικος (-η -ο) мексиканский (-ая -ое)  
 Μεξικανός (-ή) мексиканец м  
 Μεξικό, το Мексика

μέρα, η день м  
 μερικοί (-ές -ά) некоторые, кое-кто  
 μέρος, το место с, часть ж  
 μεσάνυχτα, τα полночь ж  
 μεσημέρι, το полдень м  
 μεσημεριανό, το обед м  
 μεσογειακός (-ή -ό) средиземноморской (-ая -ое)  
 Μεσόγειος, η Средиземное море с  
 με συγχωρείτε извините  
 μετά затем  
 μεταβατικό ρήμα, το переходный глагол м  
 μετανάστης, ο эмигрант м, переселенец м  
 μεταξύ между, посредине с  
 μετοχή, η участие с, причастие с  
 μετρητά, τα наличные мн.ч.  
 μέτρο, το метр м  
 μετρό, το метро с  
 μέχρι до  
 μηδέν нуль  
 μήλο, το яблоко с  
 μηλόπιτα, η яблочный пирог м  
 μήνας, ο месяц м  
 μήπως неужели, разве  
 μητέρα, η мать ж  
 μηχανή, η машина ж, мотоцикл м  
 μηχανικός, ο/η инженер м  
 μια одна; какая-то  
 μιάμιση полтора  
 μια χαρά прекрасно  
 μικρός (-ή -ό) маленький (-ая -ое)  
 Μιλάνο, το Милан  
 μιλάω разговаривать  
 μ.μ. после обеда.  
 μίνι μάρκετ, το минимаркет м  
 μισθός, ο зарплата ж  
 μισός (-ή -ό) половинный  
 μνημείο, το памятник м  
 μοκέτα, η мокета ж  
 μολύβι, το карандаш м  
 μοναστήρι, το монастырь м  
 Μόναχο, το Мюнхен  
 μόνο только  
 μονοκατοικία, η особняк м  
 μονόκλινο, το одноместный номер м  
 μοντέρνος (-α -ο) современный (-ая -ое)  
 μορφωμένος (-η -ο) образованный (-ая -ое)  
 Μόσχα, η Москва  
 μοσχάρι, το говядина ж  
 μου мой, моя, моё/ мне  
 μουσείο, το музей м  
 μουσική, η музыка ж  
 μουστάκι, το усы мн.ч.  
 μπαίνω входить  
 μπακάλικο, το балкон м  
 μπακλαβάς, ο паклава ж  
 μπαλκόνι, το балкон м  
 μπαλόни, το баллон м  
 μπάμιες, οι бамья мн.ч.  
 μπανάνα, η банан м  
 μπάνιο, το купанье с  
 μπαρ, το бар м  
 μπαρμπούни, το бараулька ж (рыба)  
 μπάσκετ, το баскетбол м

μπαχαρμά, та специи мн.ч., пряности мн.ч.  
 μπεζ бож  
 μπέρδεμα, то путаница ж  
 μπερδεύω путать  
 μπίρα, η пиво с  
 μπιφτέκι, то бифштекс м  
 μπλε синий  
 μπλουζα, η блузка ж  
 μπλουζάκι, то короткая маечка ж  
 μπορεί возможно  
 μπορντό бордо  
 μπορώ мочь  
 μπουζούκι, то бузук м  
 μπουκάλι, то бутылка ж  
 μπουτίк, η бутик м  
 μπράβο! Молодец!  
 μπριάμ, то овощное рагу с  
 μπριζόλα, η бризола ж, отбивная ж  
 μπρίκι, то кофеварка ж  
 μπροστά впереди, сначала  
 μύλος, ο мельница ж  
 μουз мов, сиреневый

## N v

να чтобы, так чтобы  
 ναι да  
 ναός, ο храм м  
 Νέα Υόρκη, η Нью-Йорк  
 νέος (-α -ο) молодой (-ая -ое)  
 νερό, то вода ж  
 νησί, то остров м  
 Νοέμβριος, ο ноябрь м  
 νομίζω считать, думать  
 Νορβηγία, η Норвегия  
 норβηγικός (-ή -ό) норвежский (-ая -ое)  
 νοσοκομείο, то больница ж  
 νόστιμος (-η -ο) вкусный (-ая -ое)  
 νότια на юге  
 νοτιοανατολικά на юго-востоке  
 νότος, ο юг м  
 νούμερο, то номер м  
 ντίσκο, η дискотека ж  
 ντολμαδάκια, та голубцы мн.ч.  
 ντομάτα, η помидор м  
 ντουλάπα, η шкаф м  
 νυστάζω хотеть спать  
 νωρίς рано

## Ξ

(ε)ξαδέλφη, η двоюродная сестра ж  
 (ε)ξάδελφος, ο двоюродный брат м  
 ξανά опять  
 ξανθός (-ή -ό) белокурый (-ая -ое)  
 ξεκινάω (-ώ) отправляться, начинать  
 ξένη, η иностранка ж  
 ξένος, ο иностранец м  
 ξενοδοχείο, то гостиница ж  
 ξένος (-η -ο) чужой (-ая -ое)  
 ξέρω знать  
 ξεχνάω (-ώ) забывать  
 ξεχωριστός (-ή -ό) отдельный (-ая -ое), необыкновенный  
 ξηφιας, ο меч-рыба ж

ξύδι (ξύδι), то уксус м  
 ξυπνάω (-ώ) просыпаться

## Ο ο

ο опред. артикль мужского рода  
 ογδόντα восемьдесят  
 όγδοος (-η -ο) восьмой (-ая -ое)  
 οδηγώ водить, руководить  
 οδός, η улица ж  
 οικογένεια, η семья ж  
 οικονομία, η экономия ж  
 οικονομικός (-ή -ό) финансовый (-ая -ое)  
 Οκτώβριος, ο октябрь м  
 Ολλανδία, η Голландия  
 ολλανδικά, та голландский язык м  
 Ολλανδός (-έξα) голандец / дка  
 όλοι (-ες -α) все  
 όλος (-η -ο) весь (вся всё)  
 ομάδα, η группа ж  
 ομιλία, η речь ж, разговор м  
 ομορφιά, η красота ж  
 ομπρέλα, η зонт м  
 όμως но, однако  
 όνομα, то имя с  
 ονομασία, η название с  
 ονομαστική, η именительный падеж м  
 όποιος (-α -ο) тот, кто  
 όπου где.; там, где  
 όπως как  
 οπωσδήποτε во что бы то ни стало  
 όργανο, то музыкальный орган м  
 ορεινός (-ή -ό) горный (-ая -ое)  
 ορεκτικό, то закуска ж  
 όρεξη, η аппетит м  
 οριζόντια горизонтально  
 ορισμένος (-η -ο) определённый (-ая -ое)  
 ορίστε пожалуйста, да  
 οριστικός (-ή -ό) определенный (-ая -ое)  
 οροφοδιαμέρισμα, то квартира на весь этаж ж  
 όροφος, ο этаж м  
 όσο сколько  
 όταν когда  
 ΟΤΕ, ο Управление связи Греции  
 ότι что  
 Ουγγαρία, η Венгрия  
 Ουγγαρέζος (-α) венгр (-грка)  
 ουδέτερος (-η -ο) нейтральный (-ая -ое)  
 ούζο, то узо с (сорт водки)  
 ουρά, η очередь ж  
 ουσιαστικό, то существительное с  
 ούτε ни  
 όχι нет  
 οχτακόσιοι (-ες -α) восемьсот  
 οχτώ (οκτώ) восемь

## Π π

παγάκι, то кусочки льда мн.ч.  
 πάγος, ο лёд м  
 (κάνει) παγωνιά морозит  
 παθητική (φωνή), η страдательный залог м (грам)  
 παθητικός (-ή -ό) пассивный (-ая -ое)

παϊδάκι, то баранья грудинка ж  
 παιδί, то ребёнок м  
 παιδικός (-ή -ό) детский (-ая -ое)  
 παίζω играть  
 παίρνω брать  
 πακέτο, то пакет м  
 πάλι снова, опять  
 παλιός (-ά -ό) старый (-ая -ое), древний (-ая -ое)  
 πανσιόν, η пансион м  
 πάντα всегда  
 πάντα, та всё  
 παντελόνι, то брюки мн.ч.  
 παντζούρι, то ставни мн.ч.  
 παντρεμένος (-η -ο) женатый, замужняя  
 παντού везде  
 πάνω наверху, на  
 παπουτσάκια, та башмачки начинённые фаршем мн.ч.  
 παπούτσι, то туфель м  
 παρά без  
 παραγγέλνω заказывать  
 παράγραφος, η параграф м, абзац м  
 παράγω производить, создавать  
 παράδειγμα, то пример м  
 παραθετικό, то сравнение с  
 παράθυρο, то окно с  
 παρακαλώ просить; пожалуйста  
 παρακάτω дальше; ниже  
 παραλία, η побережье с  
 παράλληλα параллельно  
 παράξενος (-η -ο) странный (-ая -ое)  
 παραπάνω выше; больше  
 Παρασκευή, η пятница ж  
 παράσταση, η спектакль м, представление с  
 παρέα, η компания ж  
 παρένθεση, η скобки мн.ч.  
 Παρίσι, то Париж  
 παρκάρω припарковать  
 πάρκι(ν)γκ, то паркинг м  
 πάρκο, то парк м  
 πάρτι, то семейный праздник м  
 πάστα, η пирожное с  
 παστίσιο, то макаронник с мясом м  
 Πάσχα, то Пасха  
 πατάτα, η картофель м  
 πατέρας, ο отец м  
 Πάτρα, η Патры  
 πατρίδα, η родина ж  
 πάω (πηγαίνω) идти  
 πέδιλο, то сандалия ж  
 πεζόδρομος, ο тротуар м  
 πεινάω хотеть есть  
 πειράζω беспокоить; дразнить  
 Πειραιάς, ο Пирей  
 Πεκίνο, то Пекин  
 πέλαγος, то море с  
 πελάτης, ο клиент м, покупатель м  
 πελάτση, η клиентка ж, покупательница ж  
 Πελοπόννησος, η Пелопоннес  
 Πέμπτη, η четверг м  
 πέμπτος (-η -ο) пятый (-ая -ое)  
 πενήντα пятьдесят

πεντακόσιοι (-ες -α) пятьсот  
 πεντάρι, το пятикомнатная квартира ж  
 πέντε пять  
 πεπόνι, το дыня ж  
 περασμένος (-η -ο) прошлый (-ая -ое)  
 περί относительно  
 περιβάλλον, το среда ж, окружение с  
 περιγράφω описать  
 περιλαμβάνω включать, содержать  
 περιμένω ждать  
 περιοχή, η район м  
 περιπέτεια, η приключение с  
 περίπου около, приблизительно  
 περίπτερο, το киоск м  
 περισσότεροι (-ες -α) большинство  
 περνάω (-ώ) проходить  
 περπατάω (-ώ) шагать  
 πέρ(υ)σι в прошлом году  
 πέτρα, η камень м  
 πέφτω падать  
 πηγαίνω (πάω) идти  
 πάνει охватывать  
 πιάτο, το тарелка ж  
 πιάφι, το плов м  
 πίνακας, ο доска ж; картина ж  
 πίνω пить  
 πю уже, больше  
 ππέρι, το перец м  
 πιπεριά, η перец м (плод и растение)  
 πσίνα, η бассейн м  
 πίστα, η танцевальная площадка ж  
 πιστωτική κάρτα, η кредитная карточка ж  
 πιцарία, η пиццерия ж  
 πλάγια (γράμματα), τα выделенные слова  
 мн.ч.  
 πλαίσιο, το рамка ж, оправка ж  
 (έχει) πλάκα он забавный  
 πλανήτης, ο планета ж  
 πλαστικός (-ή -ό) пластиковый (-ая -ое)  
 πλατεία, η площадь ж  
 πλένω мыть  
 πληθυντικός, ο множественное число с  
 πλην минус  
 πληροφορίες, οι информация ж  
 πληρώνω платить  
 πλησίον возле, около  
 πλοίο, το судно с, корабль м  
 πλυντήριο, το стиральная машинка ж  
 π.μ. до обеда  
 ποιος (ποια / ποιο) кто  
 πόλη, η город м  
 πολίτης, ο/η гражданин/анка  
 πολιτικός (-ή -ό) политический (-ая -ое)  
 πολλοί (-ές -ά) многие  
 πολύ очень  
 πολυθρόνα, η кресло с  
 πολυκατοικία, η жилой дом м  
 πολύς (πολλή / πολύ) много  
 πολωνέζικα, τα польский язык м  
 Πολωνία, η Польша  
 Πολωνός (-ήζα) поляк/полька  
 πονάω (-ώ) болеть  
 ποντίκι, το мышка ж  
 πόρτα, η дверь ж

Πορτογαλία, η Португалия  
 πορτογαλικά, τα португальский язык м  
 Πορτογάλος (-ήζα) португалец /ка  
 πορτοκαλάδα, η апельсиновый напиток м  
 πορτοκαλής (-ά -ή) оранжевый (-ая -ое)  
 πορτοκάλι, το апельсин м  
 πορτοφόλι, το кошелек м  
 πόσοι (-ες -α) сколько  
 πόσος (-η -ο) сколько  
 τότε когда  
 ποτέ никогда  
 ποτήρι, το стакан м  
 ποτό, το алкогольный напиток м  
 που, тоторый (-ая -ое -ые)  
 πού где  
 πουθενά нигде  
 πουκάμισο, το рубашка ж  
 πουλάω (-ώ) продавать  
 πουλίμαν, το туристический автобус м  
 πουλόβερ, το пуловер м  
 Πράγα, η Прага  
 πράγμα, το вещь ж  
 πραγματικά действительно, на самом деле  
 πράξη, η поступок м, действие с  
 πράσινος (-η -ο) зеленый (-ая -ое)  
 πρέπει нужно  
 πρεσβεία, η посольство с  
 πρέσβης, ο посол м  
 πριν до  
 προάστιο, το пригород м  
 πρόβλημα, το проблема ж  
 προέλευση, η происхождение с  
 προηγούμεναι предшествовать, идти впереди  
 προηγούμενος (-η -ο) предыдущий  
 (-ая -ое)  
 πρόθεση, η намерение с, замысел м  
 προϊόν, το продукт м  
 προκαταβολή, η аванс м  
 πρόκειται για речь идёт о  
 προλαβαίνω успевать  
 προορισμός, ο предназначение с  
 πρόπερσι в позапрошлом году  
 προσδιορίζω устанавливать, назначать  
 προσδιοριστικός (-ή -ό) определяющий  
 προσεκτικά внимательно  
 προσέχω быть внимательным  
 προσθέτω добавлять  
 προσοχή, η внимание с  
 προσπαθώ стараться  
 προστακτική, η повелительное  
 наклонение с  
 προσωπικός (-ή -ό) личный (-ая -ое)  
 προσωπικότητα, η личность ж  
 πρόσωπο, το лицо с  
 πρόταση, η предложение с  
 προτιμάω (-ώ) предпочитать  
 προτίμηση, η предпочтение с  
 προχθές (προχτές) позавчера  
 πρωί, το утро с  
 πρωί-πρωί утром рано  
 πρωινό, το завтрак м  
 πρώτα сначала, прежде  
 πρωτεύουσα, η столица ж

πρώτος (-η -ο) первый (-ая -ое)  
 πτήση, η рейс м  
 π.χ. например  
 πωλείται продаётся  
 πωλητής, ο продавец м  
 πωλήτρια, η продавщица ж  
 πως что  
 πώς как

## Ρ ρ

ραγού ραγ  
 ρακή, η водка из виноградных выжимок  
 ραντεβού, το свидание с  
 ραπανάκι, το редиска ж  
 ρεπό, το выходной м  
 ρέστα, та сдача ж, остаток денег м  
 ρετιρέ, το последний этаж жилого дома м  
 ρήμα, το глагол м  
 ροδάκινο, το персик м  
 Ρόδος, η остров Родос  
 ροζ розовый цвет  
 ρок, η рок (музыка)  
 ρολόι, το часы мн.ч.  
 ρόλος, ο роль ж  
 ρούβλι, το рубль м  
 ρούχα, τα одежда ж  
 ρόφημα, το горячее питьё с  
 Ρώμη, η Рим  
 ρωσικά, τα русский язык м  
 ρωσικός (-ή -ό) русский (-ая -ое)  
 Ρώσος (-ίδα) русский (-ая)  
 ρωτάω (-ώ) спрашивать

## Σ σ

Σάββατο, το суббота ж  
 σαββατοκύριακο, το суббота и воскресенье  
 σαγανάκι, το жаренный сыр в масле м  
 σακάκι, το пиджак м  
 σακούλα, η мешочек м, кулёк м  
 σαλάτα, η салат м  
 σαλάμι, το копченая колбаса ж  
 σαλόνι, το салон м, гостиная ж  
 σάλτσα, η соус м, подлива ж  
 σαμπουάν, το шампунь м  
 σαν как  
 σαπούνι, το мыло с  
 σαράντα сорок  
 σαρδέλα, η сардина ж  
 σας вас, вам  
 σγουρός (-ή -ό) кудрявый (-ая -ое)  
 σε предлог в, на, за; тебя  
 σειρά, η ряд м, очередь ж, строка ж  
 σελίδα, η страница ж  
 Σεπτέμβριος, ο сентябрь м  
 σερβιτόρα, η официантка ж  
 σερβιτόρος, ο официант м  
 σέρφι(ν)γκ, το сёрфинг  
 (вид спорта) м  
 σημαίνει это значит  
 σημείο, το точка ж, момент м  
 σημείωμα, το заметка ж, записка ж  
 σημειώνω делать заметки

σημείωση, η заметка ж, примечание с  
 σήμερα сегодня  
 σιγά тихо  
 σιγά-σιγά медленно, потихоньку  
 σίγουρα безусловно  
 σιδηροδρομικός (-ή -ό) железнодорожный (-ая -ое)  
 Σικελία, η Сицилия  
 σινεμά, το кино с; кинотеатр м  
 σπάρти, το пшеница ж  
 σκάκι, το шахматы мн.ч.  
 σκεπάζω накрывать  
 σκέτος (-η -ο) чистый, без примесей  
 σκέφτομαι (σκέπτομαι) думать  
 ски, το лыжи мн.ч.  
 σκορδαλιά, η чесночный соус м  
 σκουπίδια, τα мусор м  
 σκυλί, το собака ж  
 σοβαρά серьезно  
 σοκολάτα, η шоколад м  
 σου твой, твоя, твоё, твои; тебе  
 σουβλα, η вертел м  
 σουβλάκι, το шашлык м  
 σουβλατζίδικο, το шашлычная ж  
 Σουηδία, η Швеция  
 σουηδικά, τα шведский язык м  
 σουηδικός (-ή -ό) шведский (-ая -ое)  
 Σουηδός (-έζα) швед (-ка)  
 σούπα, η суп м  
 σουπερμάρкет, το супермаркет м  
 σουτζουκάκια, τα люля-кебаб м  
 Σόφια, η София  
 σπάνια редко  
 σπέρτα, τα спички мн.ч.  
 σπίτι, το дом м  
 σπουδάζω учиться  
 σπουδαστής, ο учащийся м, студент м  
 σπουδάστρια, η студентка ж  
 σταθμός, ο станция ж, вокзал м  
 σταματάω (-ώ) останавливать  
 στάση, η остановка ж  
 στατιστική, η статистика ж  
 σταφύλι, το виноград м  
 σταυρόλεξο, το кросворд м  
 σταχτής (-ιά -ί) пепельный (-ая -ое)  
 στέλνω посылать  
 στενός (-ή -ό) узкий (-ая -ое)  
 στήλη, η столб м, колонна ж  
 στιγμή, η момент м  
 στοιχεία, τα данные мн.ч.  
 Στοκχόλμη, η Стокгольм  
 συγγενής, ο родственник м  
 συγκρίνω сравнивать  
 συγκριτικός, ο сравнительный  
 συνώνμη извините  
 συγχωρώ извинять, прощать  
 συμβαίνει бывает, случается  
 συμμαθητής, ο одноклассник м  
 συμμαθήτρια, η одноклассница ж  
 συμπαθητικός (-ή -ό) симпатичный (-ая -ое)  
 συμπληρώνω заполнять, добавлять  
 σύμπόσιο, το симпозиум м  
 σύμφωνα με согласно с  
 σύμφωνα, το согласная ж

συμφωνώ соглашаться  
 συναυλία, η концерт м  
 συνέδριο, το съезд м, конгресс м  
 συνεργείο, το мастерская ж  
 συνέχεια (συνεχώς) постоянно  
 συνεχίζω продолжать  
 συνηθισμένος (-η -ο) обыкновенный (-ая -ое)  
 συνήθως обычно  
 συνθέτης, ο композитор м  
 συννεφιά, η облачность ж  
 συνοικία, η квартал м, микрорайон м  
 συνορεύω сопровождать  
 σύντροφος, ο товарищ м  
 Συρία, η Сирия  
 συστημένος (-η -ο) заказной (-ая -ое)  
 συστήνω знакомить  
 συχνά часто  
 σχεδιάγραμμα, το чертёж м, план м  
 σχεδόν почти  
 σχέση, η связь ж  
 σχετικά относительно  
 σχηματίζω составлять  
 σχολείο, το школа ж  
 σχολή, η училище с, факультет м  
 σωστά верно  
 σωστός (-ή -ό) правильный, точный (-ая -ое)

## Τ τ

τα определенный артикль муж. рода  
 ταβέρνα, η таверна ж  
 τάβλι, το тавли с, нарды мн. (игра)  
 ταινία, η фильм м, лента ж, плёнка ж  
 ταιριάζω подходить, соответствовать  
 ταμείο, το касса ж  
 ταμπέλα, η вывеска ж  
 τάξη, η класс м  
 ταξί, το такси с  
 ταξιδεύω путешествовать  
 ταξίδι, το путешествие с  
 ταξιδιώτης, ο путешественник м  
 ταξιδιωτικός (-ή -ό) относящийся к путешествию  
 ταξινομάω сортировать, классифицировать  
 τα πάντα всё  
 тарамосαλάτα, η салат с икрой м  
 τάρτα, η пирог м  
 τασάκι, το пепельница ж  
 ταυτότητα, η удостоверение личности с  
 τάφος, ο могила ж  
 ταχυδρομείο, το почта ж  
 ταχυδρομώ отправлять почтой  
 Τελ Αβίβ, το Тель-Авив  
 τελειώνω заканчивать  
 τελευταία за последнее время  
 τελευταίος (-α -ο) последний (-ая -ое)  
 τελικά в конце  
 τελικός (-ή -ό) окончательный (-ая -ое)  
 τέλος, το конец м  
 τεμάχιο, το штука ж, кусок м  
 τεμπέλης (-α -κο) лентяй м/ка  
 τένις, το теннис м  
 τεράστιος (-α -ο) огромный (-ая -ое)

τεσσάρι, το четырёхкомнатная квартира  
 τέσσερις (-ς -α) четыре  
 τεστ, το тест м, контрольная работа ж  
 Τετάρτη, η среда ж  
 τέταρτο, το четверть ж  
 τέταρτος (-η -ο) четвертый (-ая -ое)  
 τετραγωνικός (-ή -ό) квадратный (-ая -ое)  
 τετράγωνο, το квартал м  
 τετράγωνος (-η -ο) четырёхугольный (-ая -ое)  
 τετράδιο, το тетрадь ж  
 τετρακόσιοι (-ες -α) четыреста  
 τέχνη, η профессия ж, искусство с  
 τζάκι, το камин м, очаг м  
 τζάμι, το стекло с (оконное)  
 τζατζίκι, το салат из огурцов с йогуртом м  
 τηγανητός (-ή -ό) жареный (-ая -ое)  
 τηλεόραση, η телевизор м  
 τηλεφωνικός (-ή -ό) телефонный (-ая -ое)  
 τηλέφωνο, το телефон м  
 τηλεφωνώ звонить  
 της её  
 τι что  
 τιμή, η цена ж  
 τίποτε ничего  
 το опред. артикль среднего рода  
 το αργότερο позднее  
 Τόκιο, το Токио  
 το πολύ самое больше  
 τοστ, το тост м  
 τόσο столько  
 τόσο... όσο столько... сколько  
 τότε тогда  
 του его  
 τουαλέτα, η туалет м  
 τουλάχιστον хотя бы  
 туриστάς, ο турист м  
 туриστριά, η туристка ж  
 туриστικός (-ή -ό) туристический (-ая -ое)  
 Τουρκία, η Турция  
 τούρκιки, τα турецкий язык м  
 τουρικός (-ή -ό) турецкий (-ая -ое)  
 Τούρκοι (-άλα) турок (турчанка)  
 τους их  
 του χρόνου в следующем году  
 трам, το трамвай м  
 τράπεζα, η банк м  
 τραπέζα, η столовая ж  
 τραπέζι, το стол м  
 τραπεζικός, ο/η банковский работник м/ж  
 трéно, το поезд м  
 τρεις/ τρεις/ τρία три  
 τριακόσιοι (-ες -α) триста  
 τριάντα тридцать  
 триάρι, το трёхкомнатная квартира ж  
 Τρίτη, η вторник м  
 τρίτος (-η -ο) третий (-ая -ое)  
 τροπικά способ действия  
 τρόπος, ο способ м, образ м  
 τροχαία, η отдел регулирования уличного движения м  
 τρώω есть  
 τσάι, το чай м

τσάντα, η сумка ж  
τσιγάρο, το сигарета ж  
τσιπούρα, η лещ м  
τσιουγκρίζω чокаться  
τσιουρέκι, το чурек м (хлеб)  
Τυνησία, η Тунис  
τιπογραφείο, το типография ж  
τύπος, ο тип м  
τυρί, το сыр м  
τυρόπιτα, η пирог с сыром м  
τυροπιτάκι, το пирожок с сыром м  
τυχερός (-ή -ό) счастливый (-ая -ое)  
 τώρα сейчас

## Υ υ

υδραυλικός, ο водопроводчик м  
υπάλληλος, ο служащий м  
υπάρχει имеется  
υπάρχω существовать  
υπερθετικός, ο превосходная степень ж (грам.)  
υπνοδωμάτιο, το спальня ж  
ύπνος, ο сон м  
υπόγειο, το подвал м  
υπογραφή, η подпись ж  
υπογράφω расписываться  
υποκείμενο, το подлежащее с  
υποκοριστικό, το уменьшительная форма имени ж  
υπολογιστής, ο компьютер м  
υπόλοιπος (-η -ο) остающийся (-аяся -еся)  
υποτακτική, η зависимое, сослагательное наклонение с  
υφαντό, το материал м  
ύφασμα, το ткань ж

## Φ φ

φάβα, η бобовое пюре с  
φιλί, το поцелуй м  
φαγητό, το обед м  
φαίνομαι казаться  
φάκελος, ο конверт м, досье с  
φακός, ο фонарь м, лупа ж, объектив м  
φαλακρός (-ή -ό) лысый (-ая -ое)  
фанάρι, το фонарь м  
фанелάκι, το майка ж  
φανερώνω показывать, проявлять  
φαντάζομαι представлять себе  
фарμακείο, το аптека ж  
фарμακευτικός (-ή -ό) фармацевтический (-ая -ое)  
φάρμακο, το лекарство с  
φασоλάκια, τα зеленая фасоль ж  
Φεβρουάριος, ο февраль м  
φέρνω приносить  
φέτα, η фета ж (сыр)  
(ε)φέτος в этом году  
φεύγω уходить  
φθινόπωρο, το осень ж  
φιλάρες, οι крепкие поцелуи мн.ч.  
φιλάω (-ώ) целовать  
φίλη, η подруга ж

φιλικός (-ή -ό) дружеский (-ая -ое)  
Φιλιππίνες, οι Филиппины  
φيلم, το фильм м  
φίλος, ο друг м  
φιλότιμο, το самолюбие с  
Φλωρεντία, η Флоренция  
φοβάμαι бояться  
φοιτητής, ο студент м  
φοιτήτρια, η студентка ж  
φορά, η раз  
φοράω (-ώ) носить, одевать  
φόρεμα, το платье с  
φόρος, ο налог м, пошлина ж  
φούρνος, ο печь ж, духовка ж, пекарня ж  
φούστα, η юбка ж  
φραγνιτζόλα, η булка хлеба ж  
φράουλα, η клубника ж  
φραппέ, ο холодный кофейный напиток м  
φρέσκος (-η -ο) свежий (-ая -ее)  
φροντιστήριο, το подготовительная школа ж  
φρούριο, το крепость ж  
φρούτο, το фрукт м  
φτάνω доставать, добираться  
φτηνός (-ή -ό) дешёвый (-ая -ое)  
φτιάχνω делать, готовить  
φυλάω (-ώ) сторожить, защищать  
φυσική, η физика ж  
φυσικός (-ή -ό) естественный (-ая -ое)  
φωνή, η голос м  
φωνήεν, το гласная ж  
φωτεινός (-ή -ό) светлый (-ая -ое)  
φωτογραφικός (-ή -ό) фотографический (-ая -ое)

## Χ χ

Χάγη, η Гаага  
χαίρετε привет  
χαίρετίσματα, τα привет м, поклон м  
χαίρομαι радоваться  
χαίρω веселиться  
χαλάω (-ώ) портить, тратить  
χαλβάς, ο халва ж  
χαμηλός (-ή -ό) низкий (-ая -ое)  
χάνω терять  
χάρτης, ο карта ж  
χαρτί, το бумага ж  
χαρτιά, τα карты мн.ч.  
χαρτοπετσέτα, η салфетка ж  
χαρτοφύλακας, ο портфель м  
χειμώνας, ο зима ж  
χήρα, η вдова ж  
χήρος, ο вдовец м  
χθες, (ε)χτές вчера  
χιλιοί (-ες -α) тысяча  
χιλιάδες тысяча  
χιλιμετρικός (-ή -ό) километровый (-ая -ое)  
χιλιόμετρο, το километр м  
χιόνι, το снег м  
χιονίζει идёт снег  
χοιρινός (-ή -ό) свиной (-ая -ое)  
χολ, το хол м  
χοντρός (-ή -ό) полный (-ая -ое)  
χορεύω танцевать

χόρτα, τα травы мн.ч.  
χρειάζεται нужно, необходимо  
χρειάζομαι нуждаться  
χρησιμοποιώ пользоваться  
Χριστός Ανέστη! Христос воскрес  
χρόνια, τα годы мн.ч.  
χρονικός (-ή -ό) временный (-ая -ое)  
χρόνος, ο год м  
χρυσός (-ή -ό) золото с  
χρυσός (-ή -ό) золотой (-ая -ое)  
χρώμα, το цвет м  
χρωματίζω красить, раскрашивать  
χρωματοπωλείο, το магазин по продаже красок м  
χρωστάω (-ώ) быть должным  
χταπόδι, το осьминог м  
χυμός, ο сок м  
χώρα, η страна ж  
χωρiάτικος (-η -ο) деревенский (-ая -ое)  
χωρίζω отделять, различать  
χωρισμένος (-η -ο) разведённый (-ая -ое)  
χωριστός (-ή -ό) отдельный (-ая -ое)  
χώρος, ο площадь ж, место с

## Ψ ψ

ψάρι, το рыба ж  
ψαρόσουπα, η уха ж  
ψάχνω искать  
ψηλός (-ή -ό) высокий (-ая -ое)  
ψήνω печь  
ψητός (-ή -ό) печёный (-ая -ое)  
ψηφίο, το цифра ж, число с  
ψιλά, τα мелочь ж  
ψιχαλίζει моросит дождь  
ψυγείο, το холодильник м  
ψυχίατρος, ο психиатр м  
ψυχολόγος, ο психолог м  
(έχει/κάνει) ψύχρα прохладно  
ψωμί, το хлеб м  
ψώνια, τα покупки мн.ч.  
ψωνίζω покупать

## Ω ω

ώρα, η время с  
ωραίος (-α -ο) красивый (-ая -ое)  
ως до